

## SLAGANKARE A4

### PRODUKTBESKRIVNING

För montage i betong och natursten. Slagankare är ett tvärexpanderande fästelement och består av ett invändigt gängat och konat rör samt en konformad kil.

Typgodkänd ETA 08-/0198.

Material: Rostfritt syrafast stål A4.

### EGENSKAPER

- Rostfritt syrafast A4 stål för hög motståndskraft i korrosiva miljöer
- Invändigt gängat för att användas med bult eller helgängad stång
- Lätt att montera med hammare och slagverktyg
- Slitsad utformning för att möjliggöra lättare montering och expansion

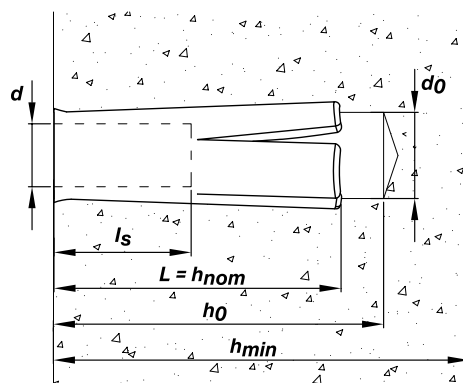

### TEKNISK DATA

Art. nr.	Dimension (mm)	Diameter Ø (mm)	Ytter diameter Ø (mm)	Längd (mm)	Borr Ø (mm)	Min borrhjup (≥ mm)	Min förankringsdjup (≥ mm)	Max materialtjocklek (≥ mm)
		d	l		d <sub>f</sub>	h <sub>1</sub>	h <sub>ef</sub>	t <sub>fix</sub>
288011	M6x25	6	8	25	8	32	30	100
288013	M8x30	8	10	30	10	32	30	100
288015	M10x40	10	11	40	12	42	40	100
288017	M12x50	12	15	50	15	53	50	100
288019	M16x65	16	20	65	20	70	65	140

## SLAGANKARE A4

### PRAKTISK LASTFÖRMÅGA (DRAGKRAFT)

Dimension (mm)	Betong C20/25 (kN)
M6x25	2,56
M8x30	4,80
M10x40	7,15
M12x50	9,50
M16x65	17,75

### MONTAGE

1. Borra ett hål i angiven diameter och djup
2. Rengör hålet ordentligt
3. För in slagankaret i hålet
4. Använd ett slagverktyg för att driva ner den inre kilen i slagankaret

