

SLAGANKARE FZB

PRODUKTBESKRIVNING

För montage i betong och natursten. Slagankare är ett tvärexpanderande fästelement och består av ett invändigt gängat och konat rör samt en konformad kil. Typgodkänd ETA 08-/0198.

Ytbehandling: Förzinkad.

Paket

EGENSKAPER

- Invändigt gängat för att användas med bult eller helgängad stång
- Lätt att montera med hammare och slagverktyg
- Slitsad utformning för att möjliggöra lättare montering och expansion

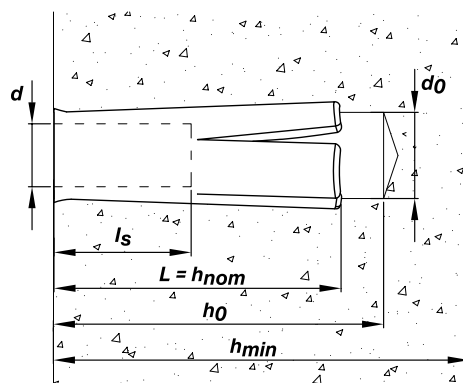

TEKNISK DATA

Art. nr.	Dimension (mm)	Diameter Ø (mm)	Ytter diameter Ø (mm)	Längd (mm)	Borr Ø (mm)	Min borrhjup (≥ mm)	Min förankringsdjup (≥ mm)	Max materialtjocklek (≥ mm)
		d	l		d _f	h ₁	h _{ef}	t _{fix}
288001	M6x25	6	8	25	8	32	30	100
288003	M8x30	8	10	30	10	32	30	100
288005	M10x40	10	11	40	12	42	40	100
288007	M12x50	12	15	50	15	53	50	100
288009	M16x65	16	20	65	20	70	65	140

SLAGANKARE FZB

PRAKTISK LASTFÖRMÅGA (DRAGKRAFT)

Dimension (mm)	Betong C20/25 (kN)
M6x25	2,56
M8x30	5,29
M10x40	8,29
M12x50	11,75
M16x65	17,35

MONTAGE

1. Borra ett hål i angiven diameter och djup
2. Rengör hålet ordentligt
3. För in slagankaret i hålet
4. Använd ett slagverktyg för att driva ner den inre kilen i slagankaret

