

SLAGANKARE MED KRAGE

PRODUKTBESKRIVNING

För montage i betong och natursten. Slagankare är ett tvärexpanderande fästelement och består av ett invändigt gängat och konat rör samt en konformad kil.

Typgodkänd ETA 08-/0198.

Ytbehandling: Förzinkad.

EGENSKAPER

- Invändigt gängat för att användas med bult eller helgängad stång
- Lätt att montera med hammare och slagverktyg
- Slitsad utformning för att möjliggöra lättare montering och expansion
- Kragen möjliggör att slagankaret förblir i nivå med materialets yta

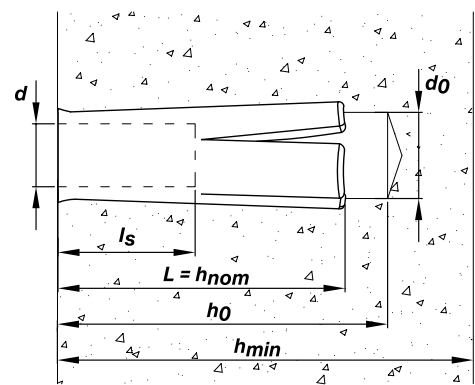

TEKNISK DATA

Art. nr.	Dimension (mm)	Diameter Ø (mm)	Ytter diameter Ø (mm)	Längd (mm)	Borr Ø (mm)	Min borrhjup (≥ mm)	Min förankringsdjup (≥ mm)	Max materialtjocklek (≥ mm)
		d	l		d _f	h ₁	h _{ef}	t _{fix}
288021	M6x25	6	8	25	8	32	30	100
288023	M8x30	8	10	30	10	32	30	100
288025	M10x40	10	11	40	12	42	40	100
288027	M12x50	12	15	50	15	53	50	100
288029	M16x65	16	20	65	20	70	65	140

SLAGANKARE MED KRAGE

PRAKTISK LASTFÖRMÅGA (DRAGKRAFT)

Dimension (mm)	Betong C20/25 (kN)
M6x25	2,56
M8x30	5,29
M10x40	8,29
M12x50	11,75
M16x65	17,35

MONTAGE

1. Borra ett hål i angiven diameter och djup
2. Rengör hålet ordentligt
3. För in slagankaret i hålet
4. Använd ett slagverktyg för att driva ner den inre kilen i slagankaret

