

# AC5023

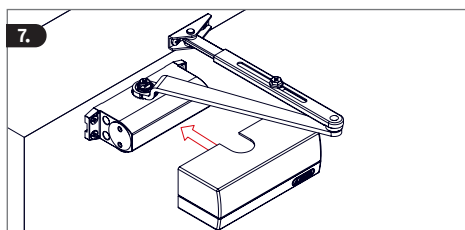

(DE) Standardmontage | (GB) Standard installation | (FR) Montage standard | (ES) Montaje estándar | (PT) Montagem padrão |  
 (NL) Standaard montage | (DK) Standardmontering | (SE) Standardmontering | (NO) Standard montering | (FI) Vakioasennus |  
 (PL) Montaż standardowy

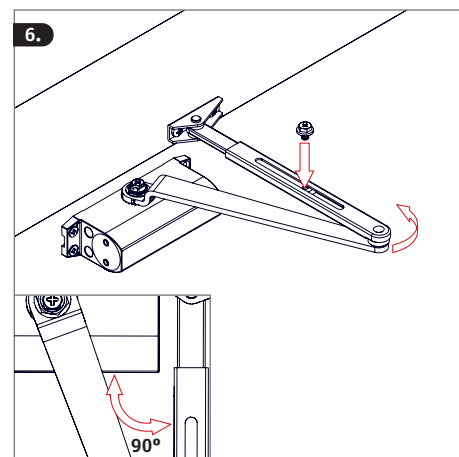
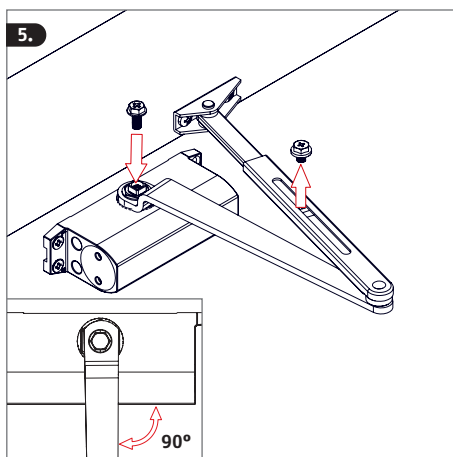
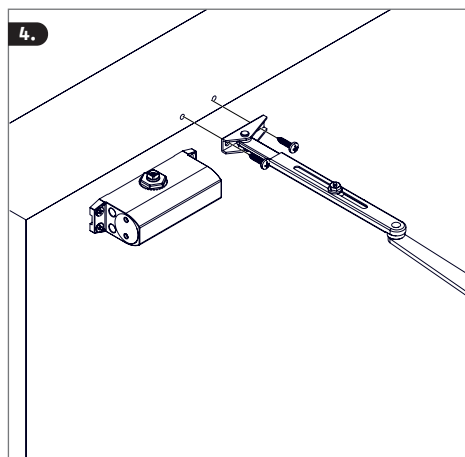
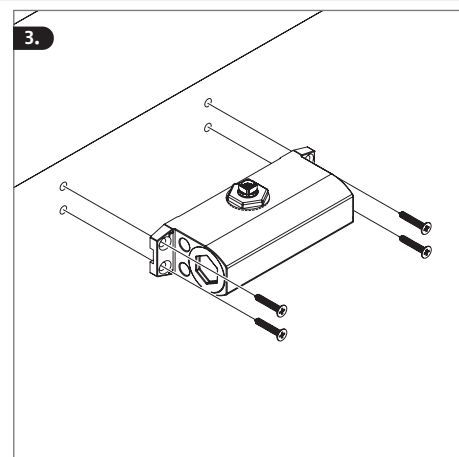
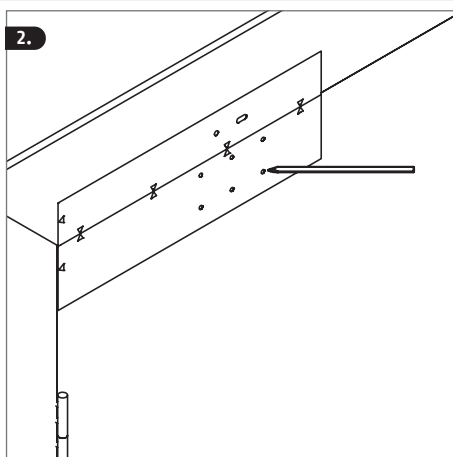
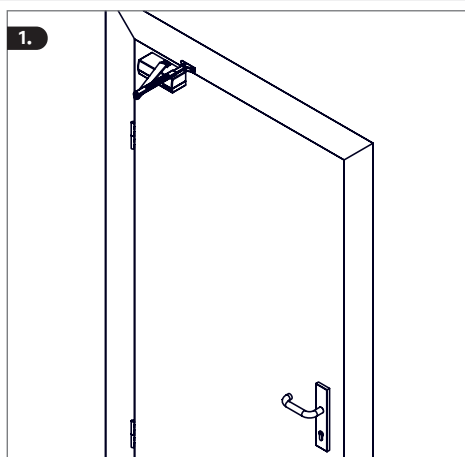
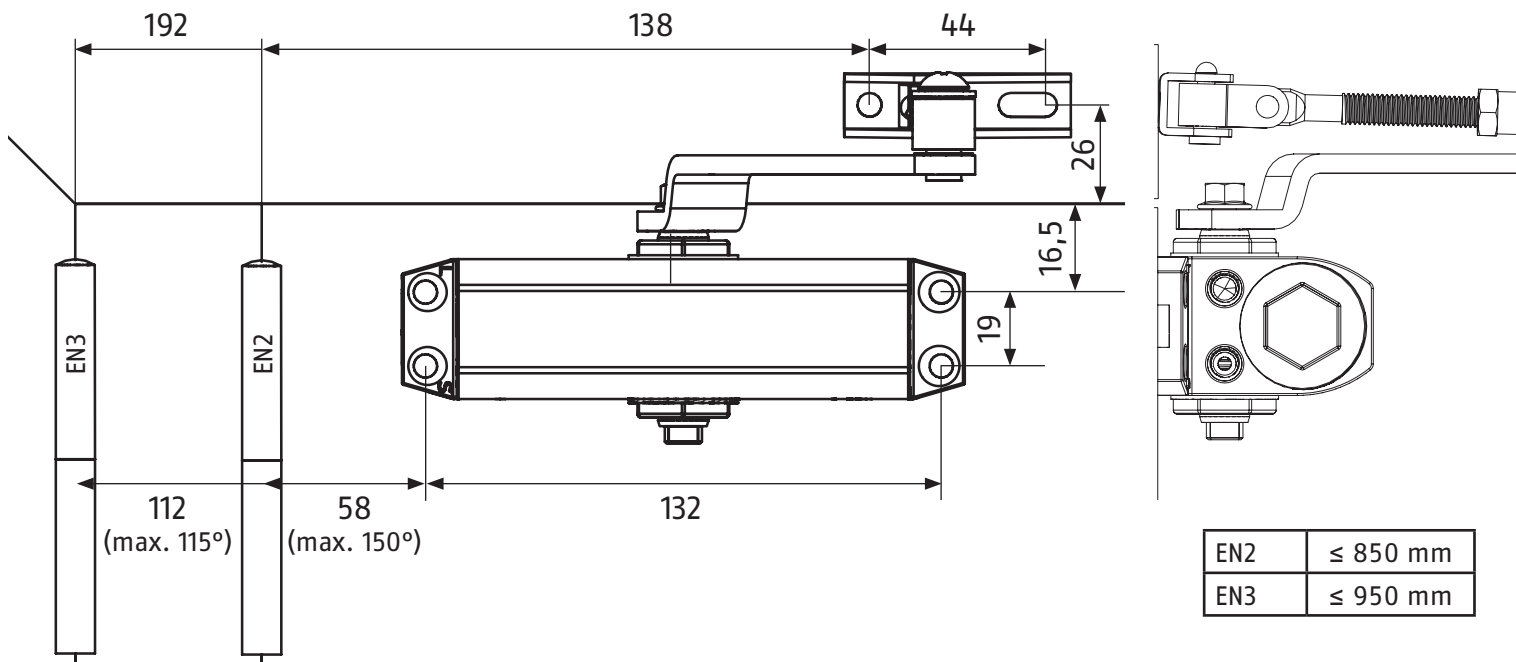

- Ⓓ Sturzmontage | Ⓖ Overhead installation | Ⓕ Montage haut-bas inversé | Ⓔ Montaje en la parte superior |
- Ⓟ Montagem acima do nível da cabeça | Ⓝ Montage boven het hoofd | Ⓙ Montering på ramme |
- Ⓒ Dörrkarmsmontering | Ⓝ Overkarmmontering | Ⓕ Asennus karmiin | Ⓟ Montaż do nadproża

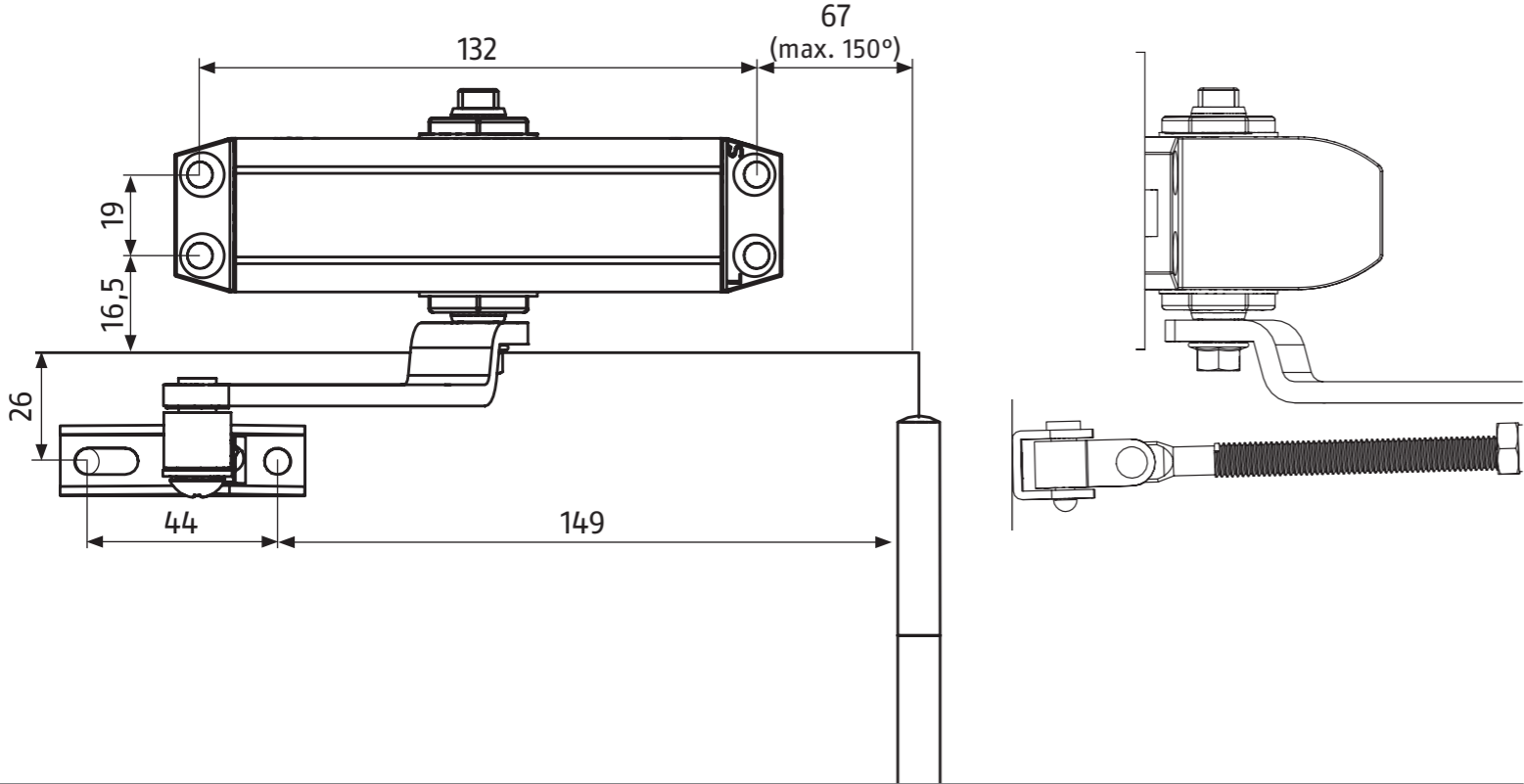

- Ⓓ Parallelarmmontage (nur Modelle für Australien/Neuseeland) | Ⓙ Montering på parallel arm (kun modeller til Australien/New Zealand)
- Ⓕ Montage parallèle (seulement pour l'Australie/Nouv.-Zélande) | Ⓟ Montering med parallell arm (endast modeller till Australien och Nya Zeeland)
- Ⓔ Montaje con brazo paralelo (con modelos sólo para Australia/Nueva Zelanda) | Ⓝ Parallellarmmontering (bare for modeller i Australia / New Zealand)
- Ⓖ Parallel arm installation (only models for Australia/New Zealand) | Ⓝ Parallellarmmontage (alleen modellen voor Australië/Nieuw-Zeeland)
- Ⓟ Montagem de braços paralelos (apenas modelos para Austrália/Nova Zelândia) | Ⓕ Rinnakkaisvariasennus (vain Australian ja Uuden-Seelannin mallit)
- Ⓟ Montaż na ramieniu równoległym (tylko modele w Australii/Nowej Zelandii)

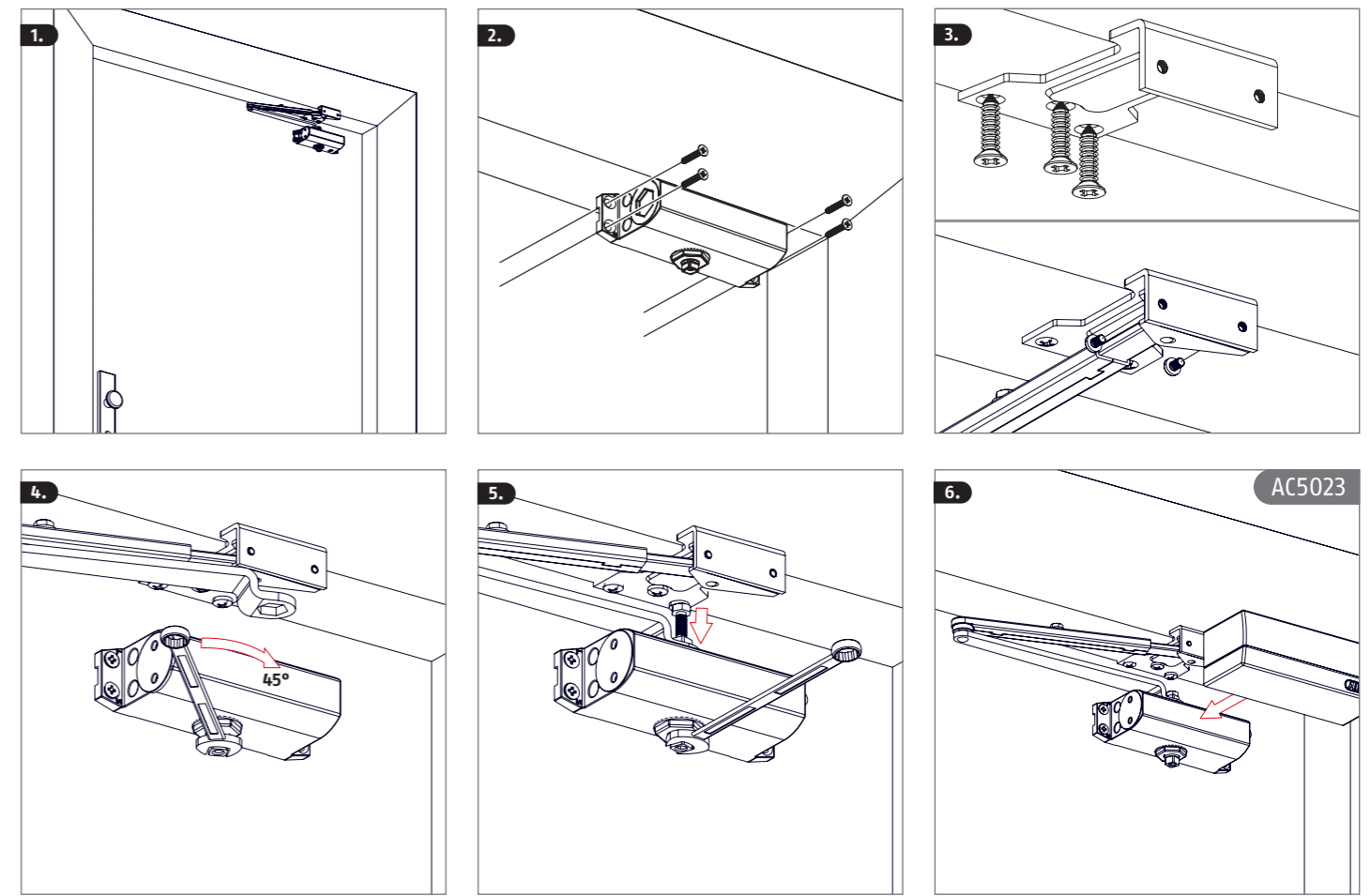
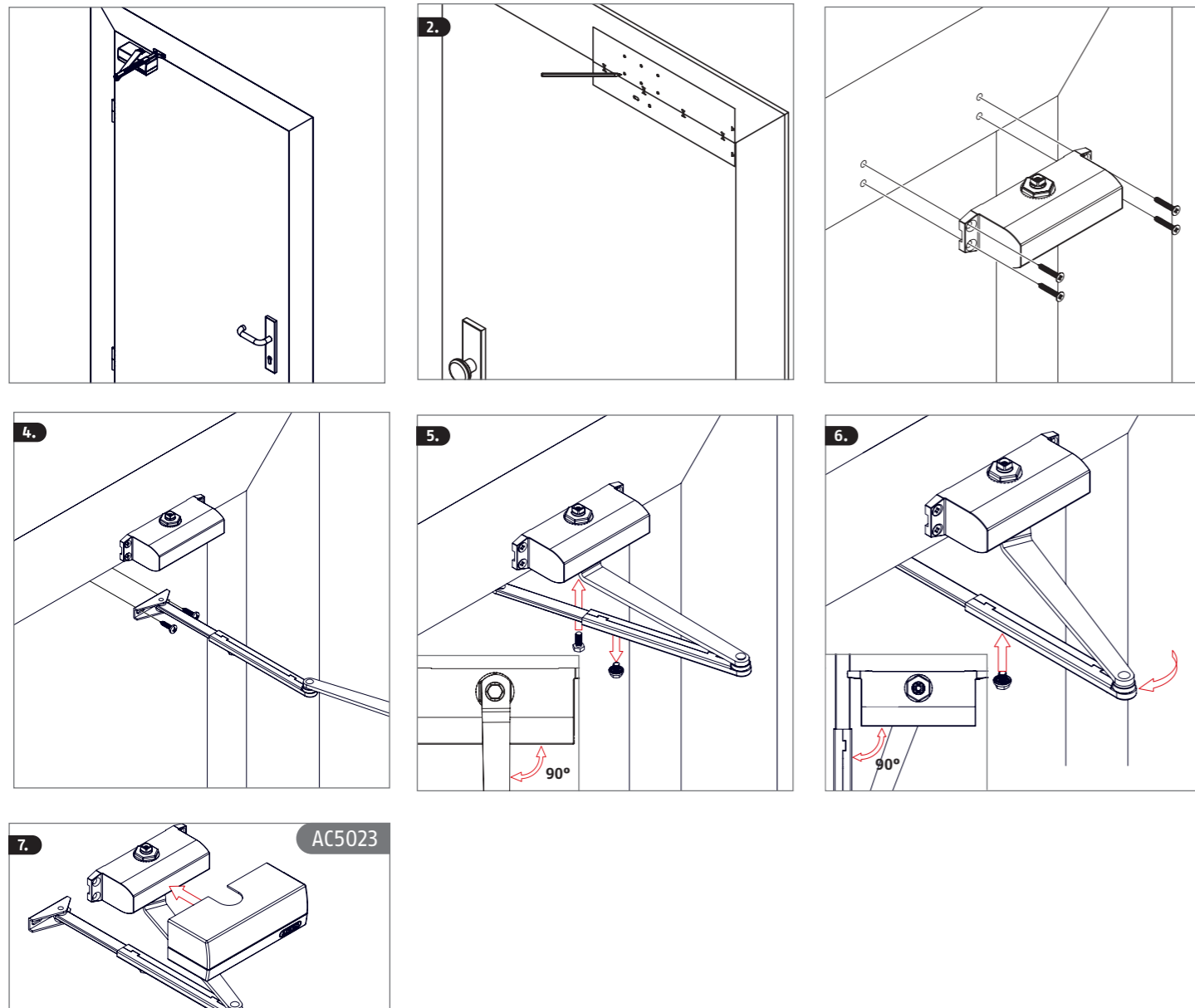
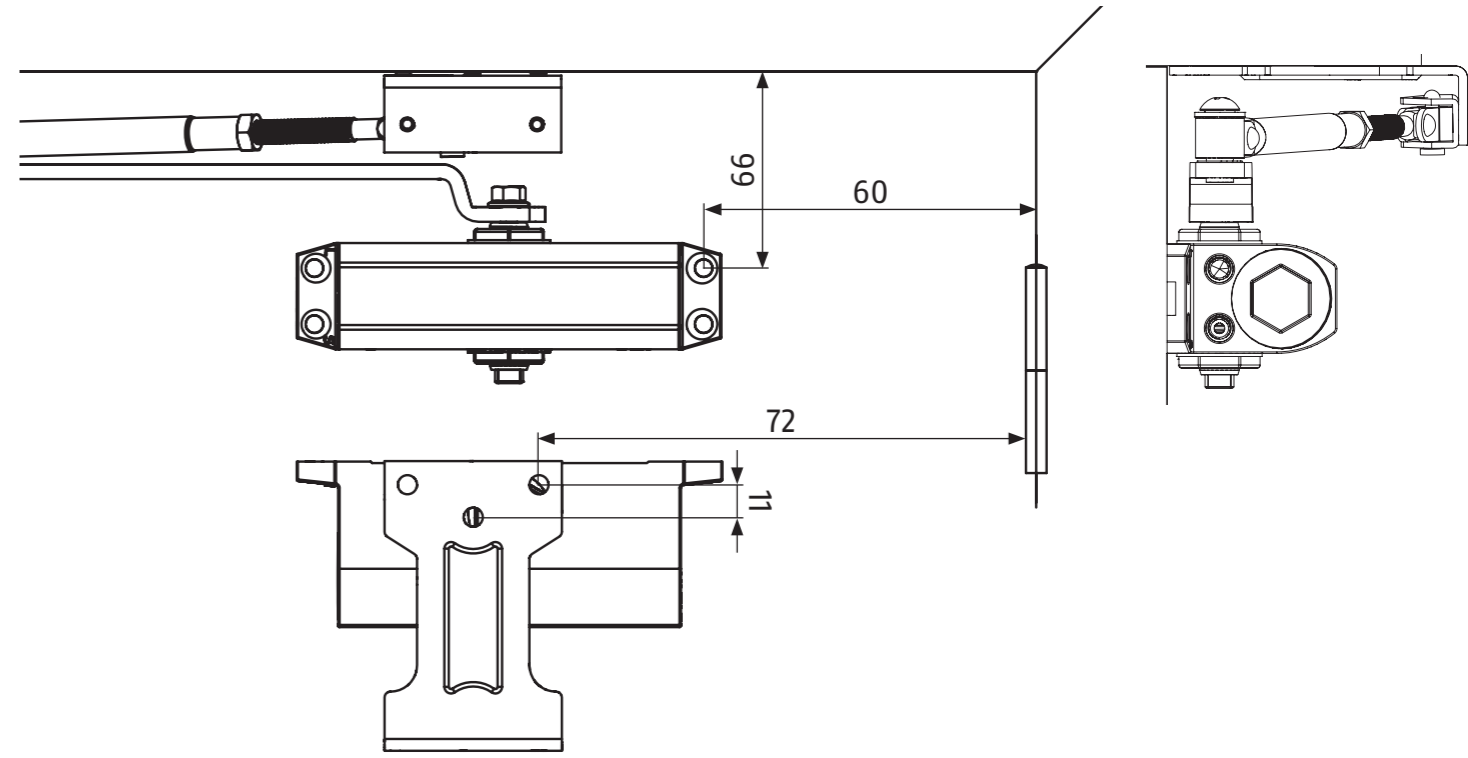

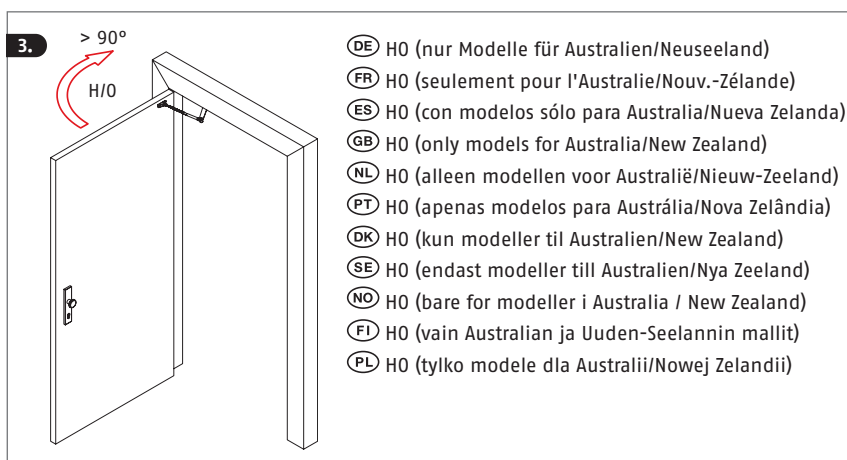
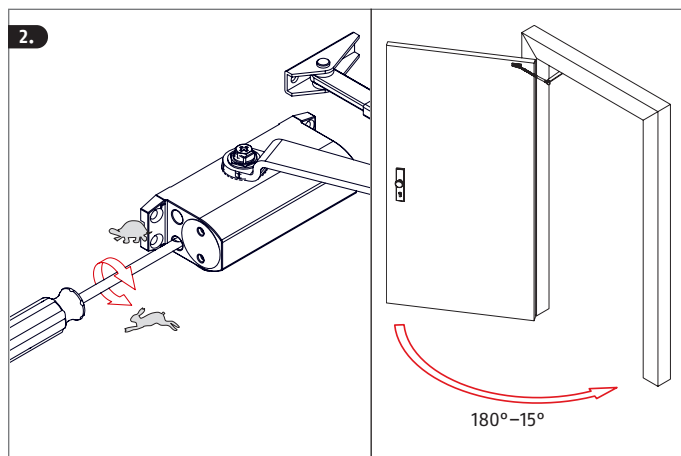
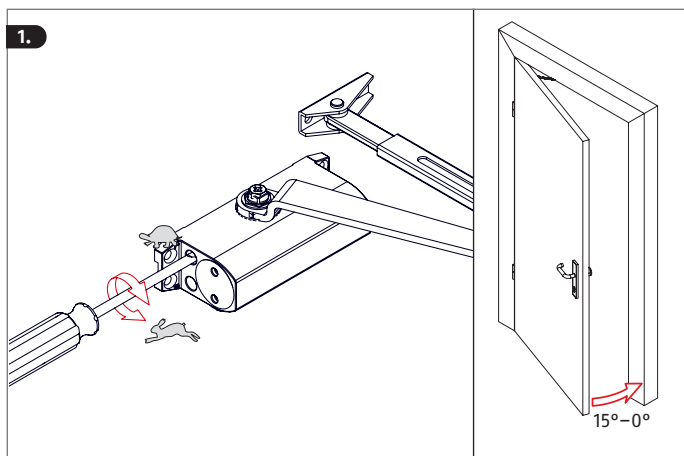

DE **Allgemeine Hinweise:** Vor der Montage ist sicherzustellen, dass der Türschließer für die baulichen Gegebenheiten geeignet ist. Für eventuell auftretende Verletzungen bzw. Schäden, die bei der Montage und/oder durch unsachgemäße Handhabung entstehen, übernimmt der Hersteller keine Haftung! Wir empfehlen, die Montage durch einen speziell geschulten Facherrichter ausführen zu lassen.

GB **General tips:** Before installation, please make sure that the door closer will work within the constructional conditions. The manufacturer takes no responsibility for any injuries or damages that occur during installation and/or that are caused by abnormal handling! We recommend that the installation is done by a specially trained expert.

FR **Consignes générales :** Vérifiez avant le montage que le ferme-porte convient pour les conditions d'installation. Le fabricant décline toute responsabilité en cas d'accident ou de dommage survenu lors du montage et/ou dû à une manipulation non conforme ! Nous conseillons de faire réaliser le montage par un installateur spécialement formé.

ES **Indicaciones generales:** Antes del montaje hay que asegurarse de que el cerraportas sea apto para las condiciones de montaje. El fabricante no se hace responsable de posibles daños o lesiones que se produzcan durante el montaje y/o por un manejo indebido. Le recomendamos encargar el montaje a una empresa especializada.

PT **Instruções gerais:** Antes da montagem, é necessário garantir que a mola de porta é adequada para as condições estruturais do local. O fabricante não assume quaisquer responsabilidades por eventuais ferimentos ou danos que ocorram durante a montagem e/ou resultem do uso indevido! Recomendamos que a montagem seja realizada por um técnico especializado.

NL **Algemene instructies:** Voorafgaand aan de montage dient u te controleren of de deurdranger geschikt is voor de bouwkundige situatie. De fabrikant aanvaardt geen verantwoordelijkheid voor eventueel letsel of schade, welke ontstaat bij de montage en/of door verkeerd gebruik! Wij raden aan de montage door een speciaal opgeleide vakman uit te laten voeren.

DK **Generelle bemærkninger:** Før monteringen skal du sikre dig, at dørlukkeren er egnet til de strukturelle forhold. Producenten påtager sig intet ansvar for eventuelle skader, der opstår under monteringen og/eller ved forkert håndtering! Vi anbefaler, at monteringen udføres af en specialuddannet installatør.

SE **Allmänna anvisningar:** Innan installationen ska du se till att dörrstängaren är lämplig för de strukturella förhållandena. Tillverkaren tar inget ansvar för eventuella skador som uppstår under monteringen och/eller till följd av felaktig hantering! Vi rekommenderar att monteringen utförs av specialutbildad installatör.

NO **Generelle merknader:** Før montering må du påse at dørlukkeren passer til konstruksjonen. Produzenten tar ikke ansvar for eventuelle personskader eller materielle skader som skulle oppstå under monteringen eller som følge av feilaktig håndtering! Vi anbefaler å få monteringen gjennomført av en faginstallatør med egnet opplæring.

FI **Yleiset ohjeet:** Varmista ennen asennusta, että ovensuljin soveltuu rakenteellisiin olosuhteisiin. Valmistaja ei ota vastuuta mistään vammoista tai vahingoista, jotka aiheutuvat asennuksen ja/tai epäasianmukaisen käsittelyn seurauksena! Suosittelemme, että asennuksen suorittaa erityisen koulutuksen saanut asentaja.

PL **Uwagi ogólne:** Przed montażem upewnij się, że samozamykacz drzwiowy jest odpowiedni do warunków konstrukcyjnych. Producent nie ponosi odpowiedzialności za obrażenia i szkody, które mogą powstać podczas montażu i/lub w wyniku niewłaściwej obsługi! Zalecamy, aby montaż został przeprowadzony przez specjalnie przeszkolonego instalatora.



© ABUS 2023  
 ABUS August Bremicker Söhne KG | D 58292 Wetter | Germany.  
 Tel.: +49 (0) 23 35 63 40 | www.abus.com | info@abus.de

UK-Importer: ABUS (UK) Ltd.  
 Unit 30, Portishead Bus. Park  
 Old Mill Road, Portishead  
 BS20 7BX, BRISTOL, UK  
 Tel.: +44 117 204 70 00 | www.abus.com | info@abus-uk.com