

ABM P 135L

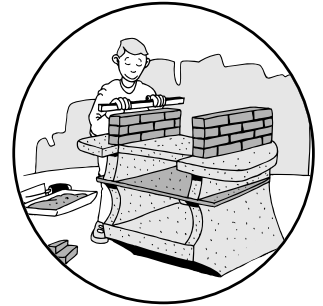
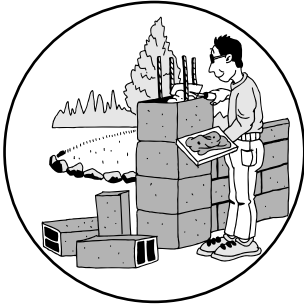

401 863

*Der ideale
Mischer für den Heimwerker*

F

3

S

43

D

7

CZ

47

GB

11

EST

51

I

15

HU

55

NL

19

KRO

59

E

23

POL

63

P

27

RUS

67

DK

31

SLO

71

FIN

35

TÜR

75

N

39

UTILISATION - ENTRETIEN - PIÈCES DE RECHANGE BÉTONNIÈRE ABM P 135L

F

CARACTÉRISTIQUESTECHNIQUES		ABM P 135L
Capacité de cuve	L	130
Capacité de malaxage maximum	L	110
Moteur monophasé 230V/50Hz		
Puissance absorbée	W	600
Longueur	mm	1220
Largeur	mm	700
Hauteur	mm	1280
Roues pleines	ø mm	160
Poids	kg	48

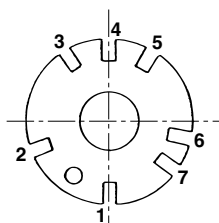

FABRICATION DES BÉTONS ET MORTIERS

Le disque d'inclinaison possède 7 crans différents

Position 1	Ouverture de la cuve vers le haut.
Position 2	Malaxage à gauche.
Position 3	Vidange côté gauche.
Position 4	Ouverture de la cuve vers le bas.
Position 5	Vidange côté droit.
Position 6 et 7	Malaxage à droite.

Dosage des bétons et mortiers courants pour 1 sac de ciment de 25 kg



Sable
0,2 à 0,5 mm



Gravier
20 mm



	Sable 0,2 à 0,5 mm	Gravier 20 mm	Eau
Béton de fondation (Béton de propreté, semelle)	50 litres	80 litres	13 litres environ
Béton armé courant (dalle de compression)	30 litres	60 litres	13 litres environ
Béton armé (linteau, poutre)	30 litres	50 litres	15 litres environ
Mortier (assemblage briques, parpaings)	60 litres	-	13 litres environ
Mortier (enduit, chape)	50 litres	-	12 à 15 litres environ
Mortier (scellement de carrelage)	100 litres	-	13 litres environ

- Positionner la cuve à l'inclinaison choisie (d'un côté ou de l'autre). L'inclinaison la plus proche de l'horizontale donne un meilleur malaxage des matériaux collants (mortiers) mais réduit la capacité.

- Introduire dans la cuve un peu d'eau, ajouter les agrégats (gravier ou sable) puis le ciment. Faire le complément d'eau en cours de chargement. Le tableau de dosage vous guidera dans vos travaux. La quantité d'eau est donnée à titre indicatif, elle dépend du degré d'humidité des agrégats.

- Laisser tourner la cuve une à deux minute environ,

pour obtenir un bon mélange. Ne pas prolonger le malaxage au-delà de deux minutes, afin d'éviter de centrifuger les matériaux.

- 1 pelletée = environ 4 litres , 1 brouette = 60 litres.

Les proportions ci-dessus sont données à titre indicatif et ne peuvent en aucun cas engager la responsabilité du fabricant.

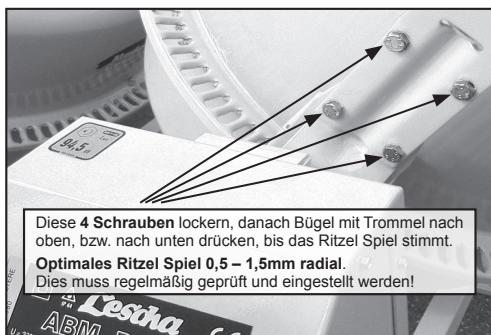
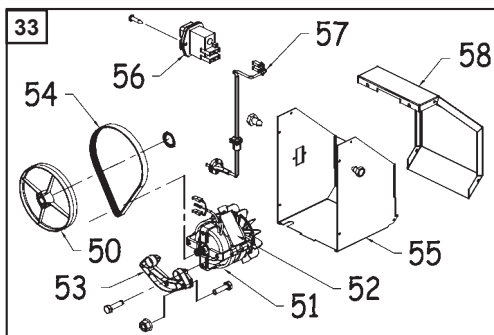
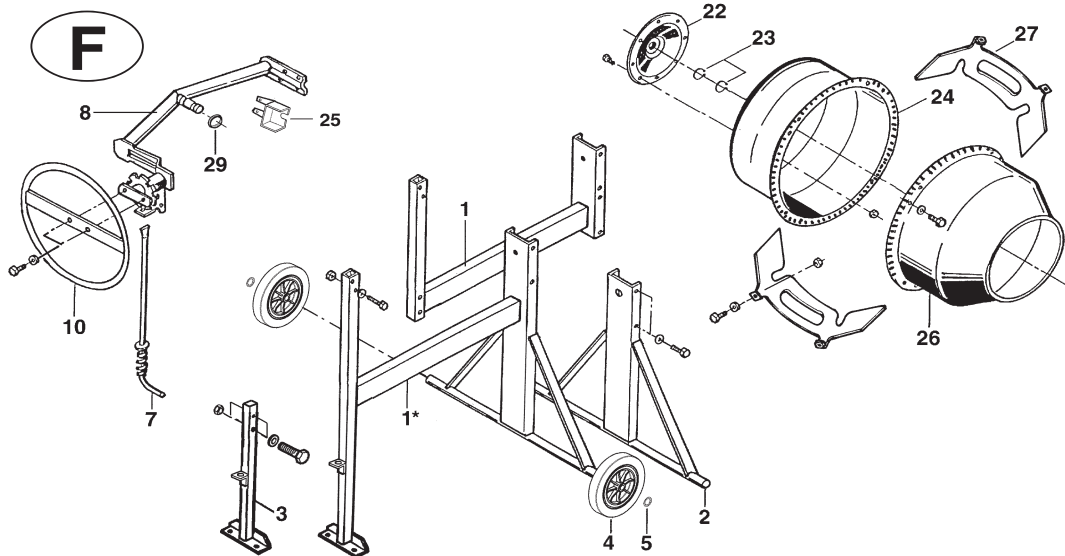

Rep	Qté	ABM P 135L	Désignation
1	1	391006	Châssis
1*	1	650435	Châssis fixe
2	1	391002	Pied arrière
3	1	391001	Pied avant
4	2	90331009	Roue Ø 160 mm
5	2	009911	Rondelle auto frein Ø 20
7	1	90393010	Système de blocage
8	1	90399106	Etrier
10	1	90393013	Volant
22	1	90399102	Flasque extérieur
23	2	009916	Circlips 30 x 2 e
24	1	33037	Fond de cuve
25	1	90399113	Protège pignon
26	1	90399100	Cône de cuve
27	2	90399103	Palette de cuve
29	1	400346	Joint
33	1	650430	Capot universel

Rep	Qté	ABM P 135L	Désignation
50	1	90184012	Riemenscheibe
51	1	GN561031	Motor
52	1	GN562104	Lüfterflügel
53	1	GN590004	Motorplatte
+	2	47904	Schr. 6KT 8.8 M8x20
+	2	48345	Zahnscheibe J 8,2 VZK DIN6797
54	1	90184013	Poly-V-Riemen
55	1	501419	Gehäuseteil
56	1	90184017	Schalter
57	1	90184004	Stecker
58	1	90184003	Gehäusedeckel
+	8	AT378600	Kombi-Blechschrube C 4,8 x 13

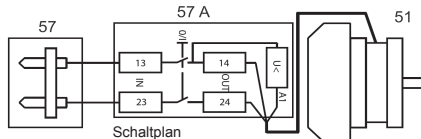

■ MISE EN SERVICE

Placer la bétonnière sur un sol dur et bien horizontal afin d'assurer à la machine une bonne stabilité. Dégager les abords de la machine de tout objet pouvant occasionner un risque accidentel ou gêner l'utilisateur.

Avant de mettre votre bétonnière en marche, vérifier que :

◆ Bétonnière à Moteur Electrique Monophasé

- La tension du réseau est de 230 Volts sur 2 fils.
- Capacité minimum du compteur doit être de 5 ampères.
- L'ensemble capot moteur bénéficie de la double isolation classe II de l'indice de protection IP44.
- Prévoir un câble d'alimentation de deux conducteurs de section 2,5 mm² pour une longueur maximale de 50 m (matériel classe II : pas de fil de terre). Si la longueur est supérieure à 50 m, prévoir une section de fil plus forte.

son support, cela provoque des chutes de tension importantes occasionnant une surchauffe du moteur.

- La ligne doit être équipée de fusibles ou disjoncteur pour assurer la protection.

ATTENTION : Eviter de faire tourner à vide une bétonnière équipée d'un moteur électrique monophasé; cela provoque une surchauffe du moteur.

■ ENTRETIEN

- Après chaque utilisation, nettoyer l'intérieur et l'extérieur de votre bétonnière. Pour la laver avec un jet ou un nettoyeur HP, veiller à ce que les projections d'eau n'atteignent pas le moteur. Pour nettoyer l'intérieur de la cuve efficacement, utiliser une pelletée de gravillons et de l'eau.
- Ne pas oublier de temps en temps de huiler les paliers de rotation de l'étrier.
- Les roulements de la cuve et du pignon d'entraînement sont graissés à vie.

CONSIGNES DE SÉCURITÉ

Générales

Vérifier avant la mise en marche de votre bétonnière :

- Que tous les dispositifs de protection sont en place et en bon état.
- Que personne n'est en contact avec la bétonnière ou à proximité et qu'aucun outil n'est appuyé contre.
- Ne jamais laisser un câble enroulé sur

CONSIGNES DE SÉCURITÉ

- Ne pas mettre les mains, la tête ou quelconque outil à l'intérieur de la cuve lorsqu'elle est en mouvement.
- Ne jamais faire fonctionner la bétonnière sans ses protections.
- Ne pas brancher et utiliser le moteur électrique hors de son fonctionnement prévu capot fermé.
- Arrêter et débrancher votre bétonnière avant toutes interventions de quelque nature que ce soit.
- N'utiliser le mélangeur de la bétonnière qu'avec des matériaux destinés à la maçonnerie (Tout autre mélange d'ordre chimique ou alimentaire est déconseillé).
- Ne jamais remplacer une pièce défectueuse par une pièce d'une marque différente.

Débrancher le cordon d'alimentation secteur avant d'ouvrir le capot. L'appareil doit être utilisé uniquement lorsque toutes les protections sont en place.

Attention : Appareil doublement isolé. Lors de réparations, la classe II n'est préservée qu'à condition d'utiliser les pièces d'origine et que les distances d'isolation ne soient pas modifiées.

Le constructeur décline toute responsabilité en cas de non respect des consignes de sécurité et des règles d'utilisation.

Pour toute demande de garantie, adressez vous à votre revendeur muni de votre facture d'achat.

MAINTENANCE

Le pignon d'entraînement de cuve est une pièce d'usure de votre bétonnière. Pour éviter toute immobilisation, il est prudent de prévoir une pièce d'avance.

GARANTIE

Le Constructeur garantit votre bétonnière pour une durée de 12 MOIS à partir du jour d'achat. Cette garantie assure le remplacement gratuit des pièces qui sont défectueuses par suite d'un vice de construction ou d'un défaut de matériel. Le constructeur se réserve le droit d'expertiser les pièces défectueuses. Aucune garantie n'est accordée pour les défauts causés par : une manutention maladroite, une mauvaise utilisation, l'emploi de pièces de rechange étrangères ou d'un mauvais entretien. La garantie des moteurs est accordée par le Fabricant de ceux-ci.

PIECES DE RECHANGE

Pour toute commande, s'adresser au détaillant revendeur de la bétonnière et indiquer le type, la date de fabrication et son numéro de série (plaque sur le capot). Préciser la quantité, la désignation et la référence des pièces désirées.

MODIFICATION DU PRODUIT

Soucieux d'améliorer constamment la qualité et l'efficacité de nos produits, nous nous réservons le droit de modifier, en cours de série, le produit ici-décrit.

BEDIENUNG - PFLEGE - EINZELTEILE BETONMISCHMASCHINEN ABM P 135L

D

TECHNISCHE DATEN		ABM P 135L
Fassungsvermögen Mischtrommel	L	130
Mischkapazität	L	110
Elektromotor 230V/50Hz	W	600
L	mm	1220
B	mm	700
H	mm	1280
Rad, Durchm.	ø mm	160
Gewicht mit Elektromotor	kg	48

HERSTELLUNG VON MÖRTEL UND BETON

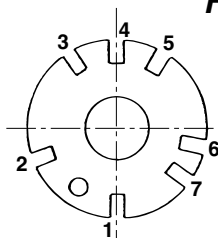



Die Rasterscheibe zur Einstellung der Trommelneigung ermöglicht 7 Rasterpositionen :

- Position 1 Öffnen der Mischtrommel nach oben.
- Position 2 Mischen linksseitig.
- Position 3 Entleeren/Ruhestellung linksseitig.
- Position 4 Öffnen der Mischtrommel nach unten.
- Position 5 Entleeren/Ruhestellung rechtsseitig.
- Position 6 und 7 Mischen rechtsseitig.

Dosierung für laufenden Beton und Mörtel (mit einem 25 kg Zementsack).



	Sand 	Kies 	Wasser 
BETON	30 L	60 L	Etwa 13 L
MÖRTEL	60 L	-	Etwa 13 L

•Stellen Sie die gewünschte Neigungsrichtung der Mischtrommel (nach rechts oder nach links) ein. Neigungswinkel im Horizontalbereich bewirken eine bessere Durchmischung, bringen allerdings eine Verringerung der Kapazität mit sich.

•Bringen Sie zunächst ein kleines Volumen Wasser in die Mischtrommel ein, fügen Sie das erforderliche Quantum Zement zu den Zuschlagstoffen (Kies oder Sand) und beschicken Sie damit die Trommel. Geben Sie dann während des Beschickens weiterhin Wasser zu.

•Die Tabelle S. 1 gibt Auskunft über die

Dosierungen. Bei der Wassermenge handelt es sich um unverbindliche Angaben; sie können je nach Feuchtegehalt der Zuschlagstoffe variieren. Die Tabellenwerte tragen also den Charakter unverbindlicher Empfehlungen, für die der Hersteller keine Gewähr übernimmt (1 Schaufel = 4 Liter ; 1 Schubkarren = 60 Liter).

•Lassen Sie die Mischmaschine etwa 1 Minute lang laufen, um eine gute Durchmischung zu erzielen.

Es handelt sich um unverbindliche Angaben, für die der Hersteller keine Gewähr übernimmt.

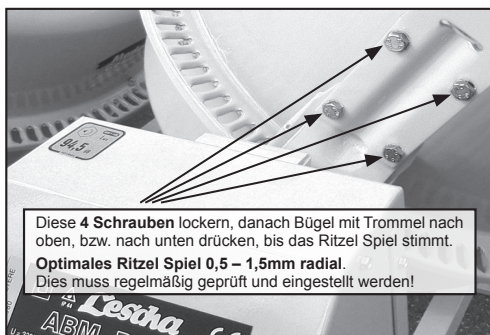
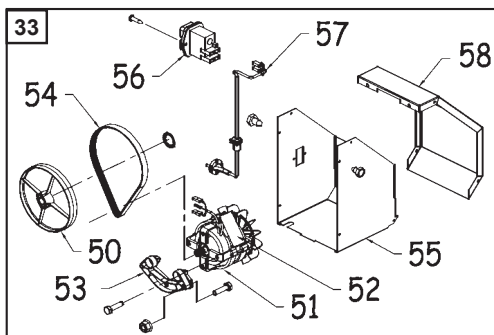
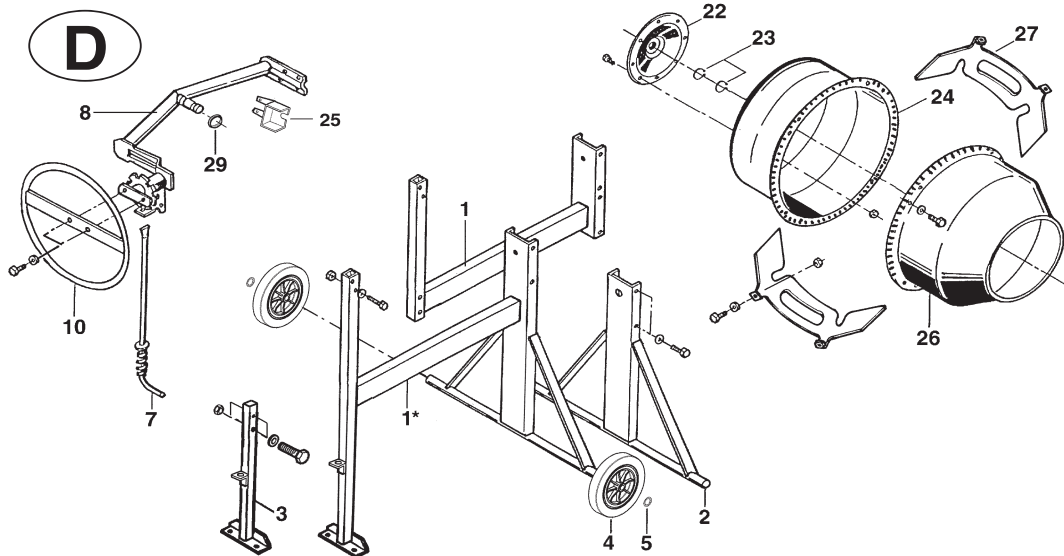

Zeich	Qtät	ABM P 135L	Bezeichnung
1	1	391006	Montagerahmen
1*	1	650435	Montagerahmen
2	1	391002	Hinterer Stützfuß
3	1	391001	Vorderer Stützfuß
4	2	90331009	Kunststoff-Rad
5	2	009911	Scheibe
7	1	90393010	Verriegelungssystem
8	1	90399106	Bügelklammer
10	1	90393013	Abnehm. Drehrad
22	1	90399102	Flansch
23	2	009916	Ringsicherung
24	1	33037	Unterteil Misch.
25	1	90399113	Schutzhalbteil
26	1	90399100	Oberteil Misch.
27	2	90399103	Mitnehmerblech
29	1	400346	Gummidichtung
33	1	650430	Motorhaus kompl

Zeich	Qtät	ABM P 135L	Bezeichnung
50	1	90184012	Riemenscheibe
51	1	GN561031	Motor
52	1	GN562104	Lüfterflügel
53	1	GN590004	Motorplatte
+	2	47904	Schr. 6KT 8.8 M8x20
+	2	48345	Zahnscheibe J 8,2 VZK DIN6797
54	1	90184013	Poly-V-Riemen
55	1	501419	Gehäuseteil
56	1	90184017	Schalter
57	1	90184004	Stecker
58	1	90184003	Gehäusedeckel
+	8	AT378600	Kombi-Blechschrube C 4,8 x 13

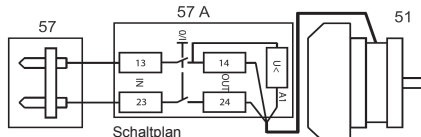

■ BETRIEBNAHME

Stellen Sie die Mörtelmischmaschine auf festem, ebenen Untergrund auf, um eine gute Standfestigkeit zu gewährleisten. Räumen Sie das Umfeld der Maschine frei von sämtlichen Gegenständen, um ein Unfallrisiko zu vermeiden.

Bevor Sie die Maschine einschalten, überprüfen bzw. beachten Sie bitte :

- Die Netzspannung beträgt 230 V (anliegend an zwei Leiterphasen).
- Die Mindestkapazität muß 5 Ampere entsprechen.
- Der Stromkreis muß mit Sicherungen bzw. einem Schutzschalter gesichert werden (FI).
- Die Personen müssen weder direkt in Kontakt mit der Maschine sein noch sich in unmittelbarer Nähe aufhalten und sich davon versichern, daß kein Werkzeug gegen die Maschine gelehnt ist.
- Sie benötigen ein Stromzuführungskabel mit Gummischlauchleitung H 07 RN-F oder gleichwertiger Bauart mit 2 Leiterphasen (Querschnitt 1,5mm²).
- Die maximale Länge beträgt 50 m (Material der Klasse II, kein Nulleiter). Bei Kabellängen über 50 m ist ein größerer Leiterquerschnitt erforderlich.
- Alle Schutzvorrichtungen der Maschine müssen vorhanden und in ordnungsgemäßem Zustand sein.

Spritzwasserschutz), einem elektromagnetischen Schalter sowie einem thermischen Abschalter.

- **ACHTUNG !** Vermeiden Sie es, die Maschine im Leerlauf zu betreiben. Das führt zu Überhitzung des Motors.

EMPFEHLUNGEN UND SICHERHEITSBESTIMMUNGEN

- Bei eingeschalteter Maschine darf keinesfalls Kabel auf der Trommel aufgerollt bleiben; dies führt zu großen Spannungsabfällen und zur Beschädigung des Motors.
- Kommen Sie nicht mit Kopf oder Händen oder Werkzeugen in das Innere der Mischtrommel, solange die Maschine läuft.
- Öffnen Sie niemals die Schutzhaube solange die Maschine nicht vom Netz getrennt ist.
- Schalten Sie die Betonmischmaschine aus und trennen Sie die Maschine vom Netz bei jedem Eingriff, gleich welcher Art.
- Setzen Sie die Maschine niemals in Gang, wenn Schutzvorrichtungen fehlen.
- Verwenden Sie die Betonmischmaschine nur für Baustoffe. Von der Verwendung für jegliche Gemische anderer Art, z.B. Chemikalien, ist abzuraten.
- Schlagen Sie niemals mit Werkzeug auf die Mischtrommel.
- Verwenden Sie beim Auswechseln defekter Teile niemals markenfremde Ersatzteile.

WICHTIGE BEMERKUNGEN

- Der gesamte Motorblock ist ausgestattet mit Doppelisolierung der Klasse II und IP 44 - Schutz (allseitigem

D

■ PFLEGE

- Nach jeder Benutzung, reinigen Sie das Innere der Mischtrommel mit einer Schaufel Kies und Wasser.
- **ACHTUNG !** Vor jeder Außenpflege die Maschine ausschalten und vom Netz trennen. Wenn ein Wasserstrahl bzw. ein Hochdruckstrahl benutzt wird, achten Sie bitte darauf, daß kein Wasser in den Motor spritzt.
- Ölen Sie von Zeit zu Zeit das Lager der Schwenkachse durch die dafür vorgesehene Öffnung.
- Die Wälzlager der Mischtrommel und des Antriebsritzels sind wartungsfrei, Schmieren ist hier nicht erforderlich.
- Der Zahnkranz ist aus hochbeständigem, verschleißfestem Verbundmaterial gefertigt, er ist wartungsfrei, braucht nicht geschmiert zu werden und trägt wirksam zum Lärmschutz bei.

Vor dem Öffnen der Verkleidung Netzstecker ziehen. Der Mischer darf nur mit vollständig geschlossener Verkleidung betrieben werden.
Achtung ! Schutzisolierte Maschine. Schutzklasse II bleibt nur erhalten, wenn bei Reparatur Originalisolierteile verwendet und Isolationsabstände nicht verändert werden.

■ WARTUNG

Das Antriebsritzel der Mischtrommel und der Treibriemen sind Verschleißteile. Um jegliche Ausfälle/Stillstandszeiten zu vermeiden, sollten Sie am besten ein entsprechendes Ersatzteil vorrätig haben.

■ ERSATZTEILE

Ersatzteilbestellungen richten Sie bitte unter Angabe des Typs und der Typen-Nr. der

Betonmischmaschine (s. Typenschild auf der Motorhaube) sowie der gewünschten Anzahl, der Artikelbezeichnung und der Artikel-Nr. der betreffenden Teile an den Vertragshändler.

■ VERÄNDERUNGEN AN DIESEM ERZEUGNIS

Wir sind stets um die Erhöhung der Qualität und der Effektivität unserer Erzeugnisse bemüht und behalten uns daher das Recht vor, für die laufende Serie am hier beschriebenen Produkt Veränderungen vorzunehmen.

■ GARANTIE

Der Hersteller garantiert Ihre Betonmischmaschine für 12 MONATE auf der Grundlage von dem Einkaufstag. Diese Garantie sichert den Freiersatz der fehlerhaften Stücke infolge eines Konstruktionsfehlers oder eines Materialfehlers. Der Hersteller vorbehaltet sich das Recht die Fehlstücke zu begutachten. Keine Garantie ist vereinbart für die Fehlerhaftigkeiten wegen : einer ungeschickten Handhabung, einer schlechten Benutzung, des Gebrauchs von fremden Ersatzteilen oder eines schlechten Unterhaltungszustand.

Der Hersteller lehnt die Verantwortung ab im Falle der Nichteinhaltung den Empfehlungen und Sicherheitsbestimmungen.

INSTRUCTIONS FOR USE - MAINTENANCE - SPARE PARTS

Concrete mixer ABM P 135L



TECHNICAL DATA		ABM P 135L
Drum capacity	L	130
Maximum mixing capacity	L	110
Single phase motor 230V/50Hz		
Used power	W	600
Length	mm	1220
Width	mm	700
Height	mm	1280
Wheels	ø mm	160
Weight	kg	48

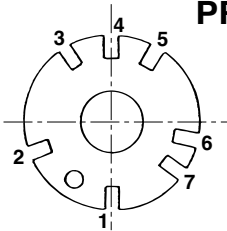

PRODUCTION OF CONCRETES AND MORTARS

The tilting disk has 7 different notches

- Position **1** Opening of the drum upward.
- Position **2** Mixing on lefthand side.
- Position **3** Emptying on lefthand side and storing.
- Position **4** Opening of the drum downward.
- Position **5** Emptying on righthand side and storing.
- Position **6 et 7** Mixing on righthand side.

Batch for usual concrete and mortar (with one 25 kg cementbag).			
	Sand	Gravel	Water
Concrete	30 L	60 L	around 13 L
Mortar	60 L	-	around 13 L

- Set the drum at the selected angle (on one side or the other). The angle the nearest to the horizontal will provide a better mixing of the agregates, but will reduce the capacity.
- Put some water into the drum, spread the right quantity of cement over the agregates (gravel or sand), and load the drum. Add some water while loading.
- The enclosed chart will guide you in the proportions of your works. The quantity of water is given as an indication only ; it will depend on the degree of humidity of the agregates. These proportions are given as information only, and

cannot engage the responsibility of the manufacturer.

- 1 shovel = 4 litres, 1 wheelbarrow = 60 litres.
- Let the drum turn during one minute or so, in order to obtain a good mix. Do not continue the mixing beyond two minutes otherwise you will centrifugate the materials.

The above sizes are for your information and cannot engage the responsibility of the manufacturer.

GB

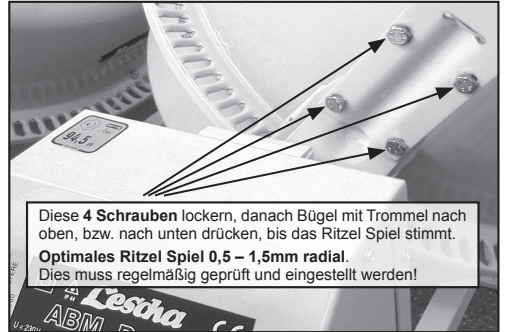
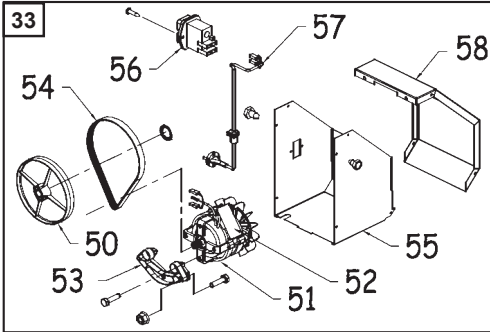
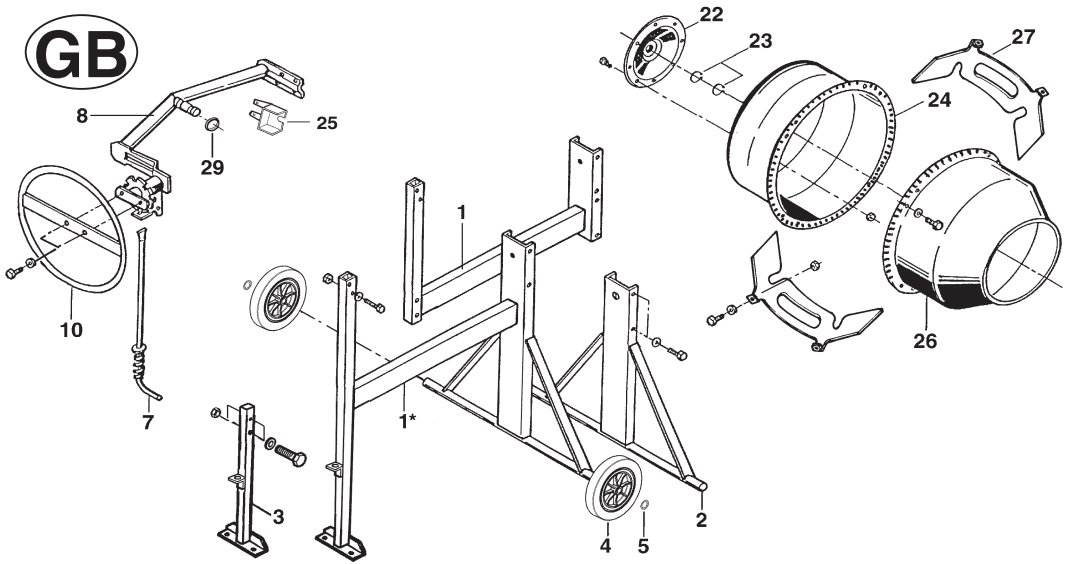

Rep	Qty	ABM P 135L	Designation
1	1	391006	Frame
1*	1	650435	Frame
2	1	391002	Foot
3	1	391001	Foot
4	2	90331009	Wheel
5	2	009911	Lock washer \varnothing 20
7	1	90393010	SLocking system
8	1	90399106	Bracket
10	1	90393013	Steering wheel
22	1	90399102	Ball race
23	2	009916	Circlips 30 x 2e
24	1	33037	Drum back
25	1	90399113	Protection
26	1	90399100	Drum top
27	2	90399103	Blade
29	1	400346	Joint
33	1	650430	Compleat cover

Rep	Qty	ABM P 135L	Designation
50	1	90184012	Riemenscheibe
51	1	GN561031	Motor
52	1	GN562104	Lüfterflügel
53	1	GN590004	Motorplatte
+	2	47904	Schr. 6KT 8.8 M8x20
+	2	48345	Zahnscheibe J 8,2 VZK DIN6797
54	1	90184013	Poly-V-Riemen
55	1	501419	Gehäuseteil
56	1	90184017	Schalter
57	1	90184004	Stecker
58	1	90184003	Gehäusedeckel
+	8	AT378600	Kombi-Blechschrube C 4,8 x 13

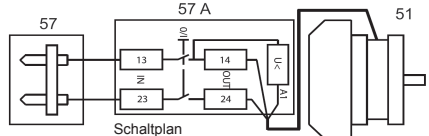



■ INSTALLATION

Install the mixer on a hard and horizontal soil in order to ensure a good stability to the machine.

Clear the surroundings of the machine from all thing likely to occasion a risk of accident or to impede the operator.

◆ Before starting your mixer make sure that : Electric driven mixer

- The tension of the network is 230 volts on two wires.
- Minimum capacity of the meter should be 5 Amps.
- The motor hood set benefits from double insulation class II protection grade IP 44.
- Foresee a two wires supply cable having a section of 2,5 mm² for a maximum length of 50 m (equipment class II no need for a ground wire). If length is more than 50 m, foresee a cable with a bigger section.

SAFETY INSTRUCTIONS

General

Before starting your mixer, check that :

- all protection devices are in position and good condition.
- Nobody is into contact or close to the mixer, and no tool is leaning against it.
- Never let a cable rolled on its support, this will cause impodant drops of tension and lead to overheating.
- The line must be fitted with fuses or circuit breaker to ensure the protection.
- Do not plug in and use the electric motor without making sure that the motor hood is closed.

■ MAINTENANCE

- After each use, clean the inside and the outside of your mixer. If you wash it with a high pressure cleaner, make sure that the water projections do not reach the motor.
- For a good and efficient leaning of the drum, use a shovel of gravels and water.
- Do not forget from time to time to grease the bearing of the bracket, a hole is foreseen for this.
- The bearings of the drum and of the driving axle are greased for life.
- The slew ring is made of synthetic material, high resistance, unalterable, maintenance and greasing free, which participates efficiently to the reduction of sound nuisances.



SAFETY INSTRUCTIONS

- The operator must wear appropriate shoes and working clothes.
- Do not put hands, head or any tool inside the drum while it is running.
- Never operate the mixer without its protections.
- Never open the hood of the electric motor while the latter is running.
- Stop and unplug your mixer before proceeding to any kind of interventions.
- Use your mixer only to mix materials for construction (any other mixing of chemical or food products is not recommended).
- Never replace a part by a non-genuine one.

Unplug the supply cable before every cover opening. The appliance must be used only when all protections are setting.

Be careful ! Doubly insulated machine. During repairs, class II keeps preserved only when origin parts are used and insulation distances remain unchanged.

Maintenance

The pinion driving the drum is a wearing part of your mixer. In order to avoid any immobilization, it is recommended to foresee a replacement beforehand.

■ SPARE PARTS

For all orders, contact the nearest dealer, and specify the type and serial number of your mixer (plate on engine hood).

Indicate the quantity, the designation, and the number of the parts you need.

■ MODIFICATION OF THE PRODUCT

With the aim to constantly improve the quality and the efficiency of our products, we reserve the right to modify, at any moment and without prior notice, the product as described hereby.

■ WARRANTY

The manufacturer warranties your mixer for a period of 12 MONTHS as from the date of purchase. This warranty covers the free replacement of the parts which will be acknowledged as defective, as the result of a default in the construction or a default in the material. The manufacturer reserves the right to make a valuation of the defective pieces. No warranty will apply to failures caused by : an improper handling or manoeuvring, a bad use, the use of non genuine spare parts, or a bad maintenance. The warranty of the engines is ensured by the manufacturer of those.

The manufacturer takes no responsibility in the event of failure to respect the safety instructions and utilization rules.

UTILIZZO - MANUTENZIONE - RICAMBI BETONIERE ABM P 135L

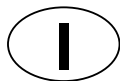



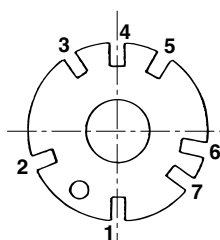

DATI TECNICI		ABM P 135L
Capacità vasca	L	130
Capacità miscelazione	L	110
Motore monofase 230V/50Hz		
Potenza assorbita	W	600
Lunghezza	mm	1220
Larghezza	mm	700
Altezza	mm	1280
Ruote	ø mm	160
Peso	kg	48



FABBRICAZIONE DI CALCESTRUZZO E CALCINA

Il disco di inclinazione comprende 7 posizioni differenti :

Posizion	1	Apertura della vasca verso l'alto.
Posizion	2	Miscelazione a sinistra.
Posizion	3	Svuotamento a sinistra.
Posizion	4	Apertura della vasca verso il basso.
Posizion	5	Svuotamento a destra.
Posizion	6 e 7	Miscelazione a destra.

 Dosaggio dei calcestruzzi e calcine correnti per 1 sacco da cemento de 25 kg			
	Sabbia 	Graniglia 	 Acqua
Cemento	30 L	60 L	13 L circa
Malta di calce	60 L	-	13 L circa

•Portare la vasca in posizione di carico tenendo premuto il pedale e manovrando il volante fino al raggiungimento della posizione desiderata.

•Introdurre dentro la vasca un po' di acqua, riempire di cemento e di aggregati necessari per un impasto. Fare un'aggiunta di acqua prima di terminare il carico. La tabella allegata vi guiderà nel dosaggio dei vostri lavori. La quantità di acqua è da ritenere a titolo indicativo poiché deve variare a seconda del grado di umidità dei componenti.

•La vasca deve girare almeno un minuto per ottenere un buon impasto. Non prolungare la miscelazione oltre i due minuti per evitare la centrifugazione dei materiali.

•Per prelevare l'impasto dalla vasca, mantenere la macchina in rotazione, afferrare saldamente il volante esbloccarlo premendo sull'apposito pedale. A questo punto ruotare il volante fino ad ottenere il rovesciamento dell'impasto nel recipiente sottostante. Se durante questa operazione il peso della vasca vincessesse la forza dell'operatore, rilasciare immediatamente il pedale in maniera che entri in funzione il dispositivo di blocco che agisce sul disco di inclinazione.

Le proporzioni qui sotto sono date a titolo indicativo e non possono in nessuno caso impegnare la responsabilità del costruttore.

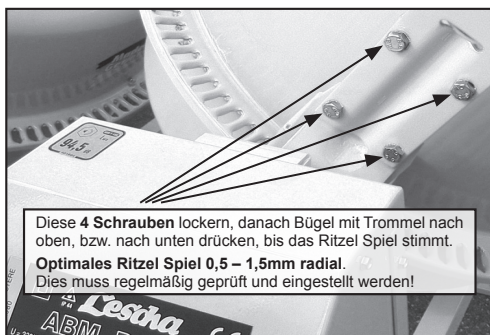
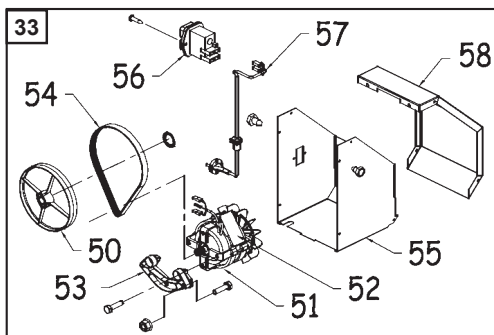
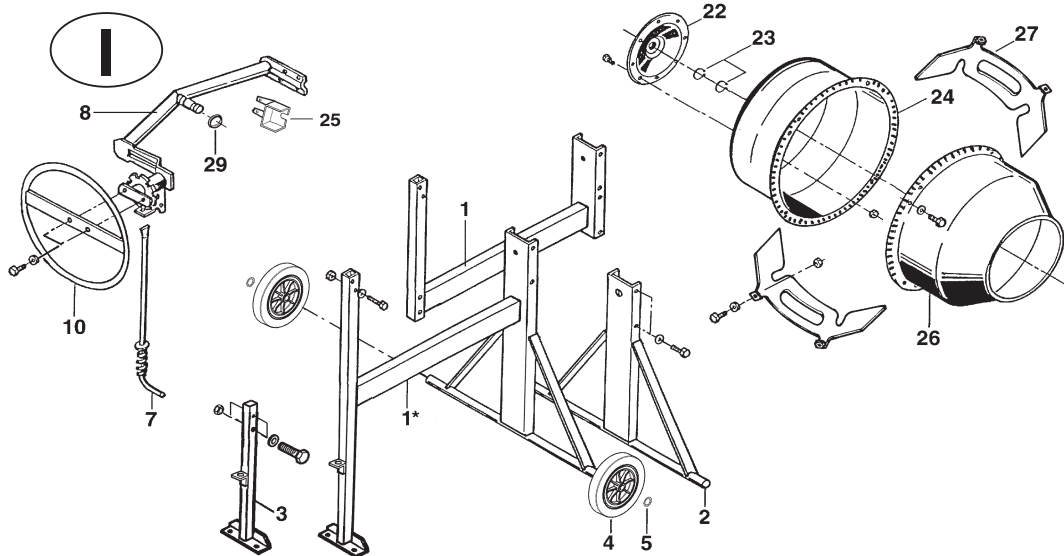

Rif	Qta	ABM P 135L	Designazione
1	1	391006	Telaio
1*	1	650435	Telaio
2	1	391002	Assale
3	1	391001	Montante anteriore
4	2	90331009	Ruota
5	2	009911	Rondella autofrenant
7	1	90393010	Pedalina
8	1	90399106	Braccio
10	1	90393013	Volano
22	1	90399102	Flangia
23	2	009916	Anelli seeger 30x2e
24	1	33037	Fondo vasca
25	1	90399113	Protezione
26	1	90399100	Cono vasca
27	2	90399103	Pala impasto
29	1	400346	Junto
33	1	650430	Casa Motore Completamente

Rif	Qta	ABM P 135L	Designazione
50	1	90184012	Riemenscheibe
51	1	GN561031	Motor
52	1	GN562104	Lüfterflügel
53	1	GN590004	Motorplatte
+	2	47904	Schr. 6KT 8.8 M8x20
+	2	48345	Zahnscheibe J 8,2 VZK DIN797
54	1	90184013	Poly-V-Riemen
55	1	501419	Gehäuseteil
56	1	90184017	Schalter
57	1	90184004	Stecker
58	1	90184003	Gehäusedeckel
+	8	AT378600	Kombi-Blechschrube C 4,8 x 13

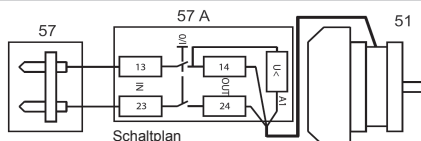



IL PRESENTE LIBRETTO FORNISCE UTILI INDICAZIONI PER IL CORRETTO FUNZIONAMENTO E LA MANUTENZIONE DELLA BETONIERA. ESSENDO PARTE INTEGRANTE DELLA MACCHINA DEVE ESSERVI ACCLUSO ALL' ATTO DELLA VENDITA. E' INDISPENSABILE PRESTARE LA MASSIMA ATTENZIONE A TUTTI QUEI PARAGRAFI CHE ILLUSTRANO LE ISTRUZIONI DI SICUREZZA DA SEGUIRE. LA BETONIERA DEVE ESSERE UTILIZZATA SOLO PER IMPASTARE MATERIALI INERTI AD USO EDILIZIO QUALI RENA, CEMENTO, CALCE, ARGILLA ECC.

NON SONO AMMESSI UTILIZZI DIVERSI DA QUANTO PRESCRITTO !

■ CONTROLLI PRELIMINARI E MESSA IN OPERA

- La betoniera deve operare solamente su superfici rigide e orizzontali. In caso di vento l'utilizzatore deve provvedere ad ancorare opportunamente la macchina per garantirne la stabilita'. La macchina e' costruita per poter lavorare con vento fino a 72 Km/h . Prima di iniziare il lavoro, liberare le zone intorno alla macchina da oggetti che possano creare disagi o rischi di incidente all'operatore.
- Verificare che la tensione di alimentazione sia conforme a quella richiesta dal motore. Effettuare l'allacciamento elettrico della betoniera tramite cavi di sezione adeguata (n° 2 conduttori di sezione 2,5 mm² , materiale classe II senza filo di terra), per una lunghezza massima di 50 m, ad un impianto munito di interruttore differenziale. Se la lunghezza e' superiore prevedere un cavo con sezione maggiorata. La capacita' del contatore

deve essere almeno di 5 ampere. La cabina e il motore sono realizzati in doppio isolamento classe II, grado di protezione IP 44 e con interruttore elettromagnetico.

La macchina non richiede illuminazione propria ; prevedere comunque nella zona di utilizzo un' illuminazione in conformita' alle normative vigenti.

■ AVVIAMENTO E UTILIZZO

- Verificare che tutti i dispositivi di protezione (sulla corona, sul pedale di sgancio ecc.) siano al loro posto.
- Verificare che non ci siano persone od oggetti appoggiati alla betoniera.

ISTRUZIONI DI SICUREZZA

- Non arrotolare il cavo elettrico. Questo provoca cadute di tensione e surriscaldamento del motore.
- Il motore elettrico continua ad emanare calore anche dopo lo spegnimento, evitare quindi contatti con lo stesso fino a raffreddamento avvenuto.
- Evitare di far funzionare a vuoto la betoniera ; questo provoca un surriscaldamento del motore.
- Non mettere la testa, le mani, o qualunque altro oggetto all' interno della vasca quando questa e' in movimento.
- Non utilizzare mai la betoniera senza le sue protezioni.
- Non aprire mai il cofano del motore mentre questo e' in funzione.
- Fermare la betoniera prima di effettuare qualsiasi intervento.

I

- L'arresto della macchina si ottiene premendo il pulsante rosso dell'interruttore.
- In caso di mancanza di tensione di rete, il successivo avviamento della betoniera puo' essere fatto soltanto agendo nuovamente sul pulsante verde.
- Non sostituire mai pezzi difettosi od usurati con ricambi non originali.
- E' fondamentale conoscere le funzioni ed i comandi della betoniera. Non deve essere permesso l'utilizzo della macchina a persone estranee. Tenere sempre i bambini a distanza di sicurezza.
- L'operatore e' sottoposto (durante l'utilizzo della betoniera) ad inquinamento acustico. E' necessario pertanto che adotti adeguate misure di sicurezza.
- Non utilizzare la betoniera in ambienti con atmosfera esplosiva.

Disinnestare l'allacciamento elettrico prima di aprire la cabina. L'apparecchio deve essere utilizzato solamente quando tutte le protezioni sono a posto.

Attenzione ! L'apparecchio doppiamente isolato. La classe II sta preservata solamente a condizione che, durante i riparazioni, siano utilizzate pezzi d'origine e che le distanze di isolamento non siano modificate.

MANUTENZIONE

- Dopo ogni utilizzo pulire l'interno e l'esterno della macchina. Assicurarsi che i getti d'acqua non raggiungano il motore. Per pulire l'interno della vasca utilizzare acqua con un po' di ghiaia.
- Lubrificare saltuariamente il tratto piano di rotazione della staffa, tramite apposito ingrassatore.

- I cuscinetti della vasca e del pignone di rotazione non hanno bisogno di manutenzione.
- La corona di rotazione e' realizzata in materiale ad alta resistenza, inalterabile, senza manutenzione .

RICAMBI

Per le ordine, rivolgersi al dettagliante rivenditore della betoniera e indicare il tipo e il numero della macchina (placa sul cofano). Precisare le quantità, la designazione e la referenza delle pezze desiderate.

MODIFICAZIONE DEL PRODOTTO

Preoccupati di migliorare sempre la qualità e l'efficacia dei nostri prodotti, ci riserviamo il diritto di modificare, in corso di serie, il prodotto qui descritto.

GARANZIA

Il costruttore garantisce la vostra betoniera durante 12 mesi dalla data di compra. Questa garanzia assicura la sostituzione gratuita delli particolari difettosi a causa di un vizio di fabbricazione o di un difetto di materiale Il costruttore si riserva il dritto di perizzare i pezzi difettosi. Non è prevista nessuna garanzia a causa di : una cattiva manutenzione, una cattiva utilizzazione dei pezzi di ricambio non originali o di usu improprio. La garanzia sui motori è fornita dal fabbricante degli stessi.

Il costruttore declina tutta responsabilita en caso de non rispetto de consegne di securizza e delle regole d'utilizzazione.

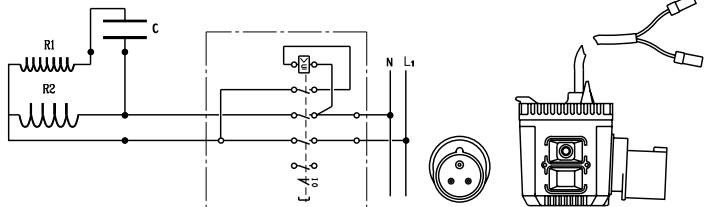

GEBRUIK - ONDERHOUD - ONDERDELEN BETONMOLEN ABM P 135L



TECHNISCH EIGENSCHAPPEN		ABM P 135L
Kapaciteit van den Kuip	liter	130
Kapaciteit van den menging	liter	110
Elektrisch motor 230V/50Hz	W	600
Lengte	mm	1220
Breedte	mm	700
Hoogte	mm	1280
Wielen	ø mm	160
Gewicht van de elektrisch motor	kg	48

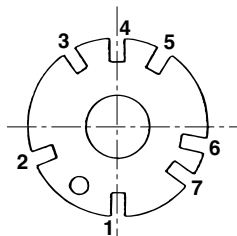





FABRIKATIE VAN BETONS EN MORTELS :

De schuine schijf bestaat uit 7 verschillende inkervingen

- Positie 1 Opening van de kuip naar de bovenkant.
- Positie 2 Menging links.
- Positie 3 Lediging aan linkse kant.
- Positie 4 Opening naar de onderkant.
- Positie 5 Lediging aan rechtse kant.
- Positie 6 et 7 Menging rechts.

Dosiering für laufenden Beton und MÖrtel (mit einem 25 kg Zementsack).

	Zand 	Steen 	Water 
Betonnen	30 L	60 L	13 L Etwa
Mortels	60 L	-	13 L Etwa

•Plaats de kuip schuin volgens uw wens (langs de ene of de andere kant). De schuining die het dichtst bij de horizontale is geeft de beste menging van de materialen maar herleidt de capaciteit.

•Breng een weinig water aan in de kuip, verspreid de cement over de ingrediënten (steentjes of zand) en vul de kuip op. Breng het nodige water aan tijdens het opvullen.

•De tabel biz. 1 zal u helpen bij het bepalen van de dosis voor uw werken. De hoeveelheid water is als indicatie aangegeven. Dit hangt af van de vochtigheid van de ingrediënten. Is aangegeven

als indicatie en wordt niet ter verantwoordelijkheid van de fabrikant gesteld.

•1 schop = 4 liter - 1 kruiwagen = 60 liter.

•Laat de kuip ongeveer 1 minuut draaien om een goede menging te bekomen. Het draaien niet verlengen meet meer dan twee minuten om het centrifugeren van de materialen te voorkomen.

De boven vermelde hoeveelheden zijn aangegeven als indicatie. De fabrikant kan hiervoor niet verantwoordelijk gesteld worden.

NL

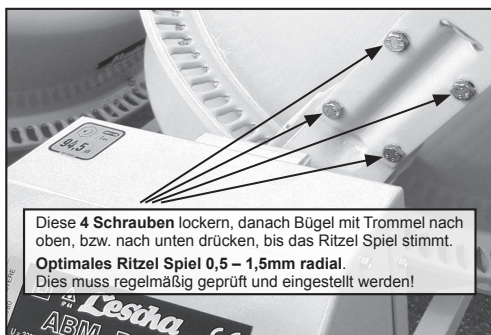
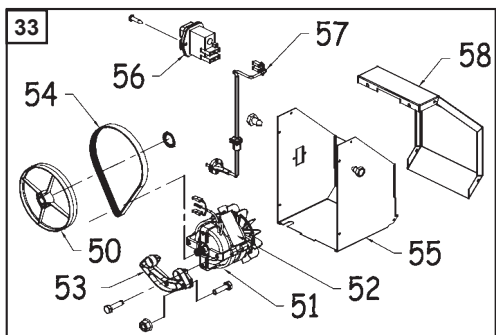
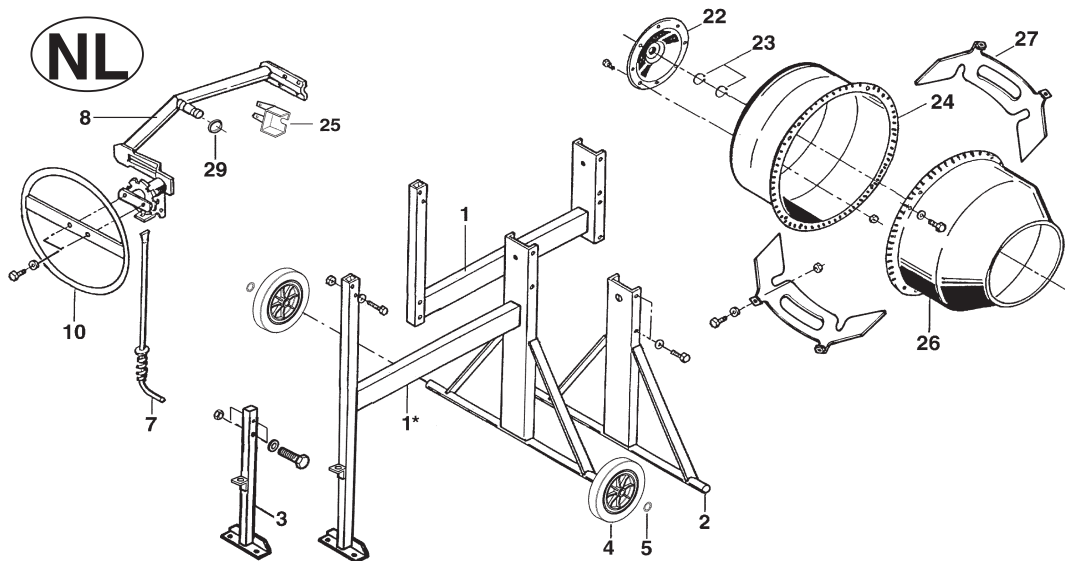

NR	HVD	ABM P 135L	BEPALING
1	1	391006	Chassis
1*	1	650435	Chassis
2	1	391002	Achterpoot
3	1	391001	Voorpoot
4	2	90331009	Rubberwiel
5	2	009911	Ring auto rem
7	1	90393010	Blokkeersysteem
8	1	90399106	Beugel
10	1	90393013	Stuur
22	1	90399102	Buitenkuip
23	2	009916	Cirkclips 30 x 2e
24	1	33037	Bodem kuip
25	1	90399113	Schutzhälfteil
26	1	90399100	Bovenkant kuip
27	2	90399103	Palet
29	1	400346	Samengevoegd
33	1	650430	Motorkap

NR	HVD	ABM P 135L	BEPALING
50	1	90184012	Riemenscheibe
51	1	GN561031	Motor
52	1	GN562104	Lüfterflügel
53	1	GN590004	Motorplatte
+	2	47904	Schr. 6KT 8.8 M8x20
+	2	48345	Zahnscheibe J 8,2 VZK DIN6797
54	1	90184013	Poly-V-Riemen
55	1	501419	Gehäuseteil
56	1	90184017	Schalter
57	1	90184004	Stecker
58	1	90184003	Gehäusedeckel
+	8	AT378600	Kombi-Blechschrabe C 4,8 x 13

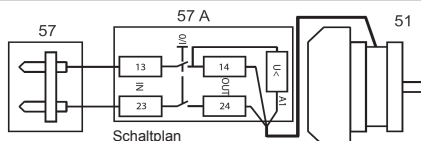



■ INDIENSTSTELLING

Plaats de betonmolen op een harde ondergrond en goed horizontaal om vastheid te verzekeren aan de machine.

Verwijder in de omgeving van de machine, ieder voorwerp dat oorzaak kan zijn van ongeval of stoornis voor de gebruiker.

Voor het starten van de betonmolen, controleer :

Betonmolen met Elektrische motor

- De spanning van het verdeelnet is 230 Volt op 2 draden.
- Het vermogen van de motor moet 5 Amp. zijn.
- Het geheel van de motorkap wordt bevoordeeld door de dubbele isolatie klas II, de becshermings-aangever IP44 en de elektro-magnetische schakelaar.

■ ONDERHOUD

- Na ieder gebruik, reinig de binnen- en buitenkant van uw betonmolen. Om deze te reinigen met een waterstraal of een reiniger onder HD, zorg ervoor dat het water niet op de motor komt. Om het volledig reinigen van de binnenkant van de kuip te verzekeren, breng een schep steentjes en water aan.
- Vergeet niet van tijd tot tijd de rotatielager van de beugel in te smeren, een gat is hiervoor voorzien.
- De rolling van de kuip en het tandwiel voor de aandrijving zijn levenslang ingesmeerd.
- De kroon is in komposietmateriaal, hoge weerstand, onaantastbaar, zonder onderhoud en smeren en neemt doeltreffend deel aan het dempen van het geluid.

VEILIGHEIDSRICHTLIJNEN

ALGEMENE

Kontroleer voor het starten van uw betonmolen :

- Dat alle veiligheidsmiddelen aangebracht zijn en in goede staat zijn.
- Dat niemand contact heeft met de betonmolen of zich in de nabijheid bevindt en dat geen enkel werktuig ertegen geplaatst is.
- Nooit de kabel opgerofd laten op de kabelproller, dit veroorzaakt groot stroomverlies en oververwarming van de motor.
- De lijn moet voorzien zijn van smeltveiligheid of een stroomonderbreker om de veiligheid te verzekeren.

Instandhouding

Het rondsels voor de aandrijving van de kuip wordt het slijtstuk van uw betonmolen. Om iedere immobilisatie te voorkomen is het voorzichtig een vervangstuk te voorzien.

VEILIGHEIDSRICHTLIJNEN

- Breng niet het hoofd of een werktuig aan langs de binnenkant van de kuip wanneer deze werkt.
- Nooit de betonmolen starten zonder zijn beschermingen.
- Nooit de beschermingskap van de elektrische motor openen wanneer deze werkt.
- Stop of schakel de stroom uit van de betonmolen voor om het even welke interventie.
- Vervang nooit een versleten stuk door een vervangstuk van een verschillend merk.

DE NETVOEDINGSKABEL AFKOPPELEN ALVORENS DE KAP TE OPENEN. HET APPARAAT MAG ALLEEN WORDEN GEBRUIKT ALS ALLE VEILIGHEIDSRICHTINGEN AANGEBRACHT ZIJN.

OPGELET! APPARAAT MET DUBBELE ISOLATIE. BIJ REPARATIES BLIJFT DE KLASSE II SLECHTS BEHOUDEN OP VOORWAARDE DAT ORIGINELE ONDERDELEN WORDEN GEBRUIKT, EN DAT DE ISOLATIEAFSTANDEN NIET WORDEN GEWIJZIGD.

■ WIJZIGING VAN HET PRODUKT

Gedurig zorgend voor de kwaliteit en de doeltreffendheid van onze produkten, houden wij ons het recht voor het bovenbeschreven produkt te wijzigen tijdens de uitvoering van de serie.

■ VERVANGSTUKKEN

- Voor iedere bestelling, wendt u tot de detailverkoper van de betonmolen en geef het type aan en het nummer ervan (plak op de motorkap).
Geef de hoeveelheid, de bestemming en de referenties aan van de gewenste onderdelen.

■ GARANTIE

De fabrikant garandeert uw betonmolen gedurende 12 maanden vanaf de datum van aankoop. Deze garantie verzekert gratis de vervanging van alle onderdelen die een fabrikatiefout of een fout vertonen in het materieel. De fabrikant is gemachtigd om de gebrekkige onderdelen aan een expertise te onderwerpen. Geen enkele garantie wordt gegeven voor gebrekkigheid veroorzaakt door : een slechte behandeling, het gebruik van onderdelen niet vervaardigd door de fabrikant of een slecht onderhoud. De garantie van de motors wordt gegeven door de desbetreffende fabrikant.

De fabrikant kan niet veranwoordelijk gesteld worden indien de veiligheidsvoorschriften en de gebruiksaanwijzing niet in acht genomen worden.

UTILIZACIÓN - MANTENIMIENTO - RECAMBIOS HORMIGONERA ABM P 135L

E

CARACTERÍSTICAS TÉCNICAS		ABM P 135L
Capacidad de la cuba	L	130
Capacidad de la mezcla	L	110
Motor monofásico 230V/50Hz		
Potencia absorbida	W	600
Largo	mm	1220
Ancho	mm	700
Alto	mm	1280
Ruedas	∅ mm	160
Peso	kg	48

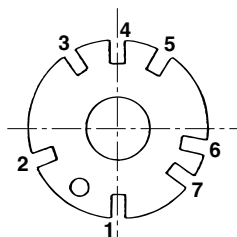

FABRICACIÓN DE HORMIGONES Y MORTEROS

el disco de basculación comprende 7 posiciones diferentes :

- Posición 1 Boca de cuba en posición alta.
- Posición 2 Mezcla a la izquierda.
- Posición 3 Vacío al lado izquierdo y almacén.
- Posición 4 Boca de cuba en posición baja.
- Posición 5 Vacío al lado derecho y almacén.
- Posición 6 y 7 Mezcla a la derecha.

Dosificación de los hormigones y morteros corrientes para 1 saco de cemento de 25 kg



Arena



Grava



Hormigón

30 L

60 L

13 L
más o menos

Mortero

60 L

-

13 L
más o menos

•Coloque el tambor en la inclinación deseada (de un lado o del otro). La inclinación más próxima del horizontal da un mejor amasado de los materiales aglutinantes, pero reduce la capacidad.

•Introduzca en el tambor un poco de agua, poner el cemento necesario sobre las aglutinantes (grava o arena) y cargar el tambor. Si fuera necesario, añada agua en el curso de carga.

•La tabla adjunta le guiará en la dosificación de sus trabajos. La cantidad de agua se da a título indicativo, ya que depende del grado de humedad de los aglutinantes. La dosificación no

empeña la responsabilidad del fabricante.

•1 palada = 4 litros y una caretila = 60 litros.

•Deje girar el tambor un minuto aproximadamente para obtener una buena mezcla. No prolongue el amasado más allá de dos minutos a fin de evitar el centrifugado de los materiales.

Las proporciones más arriba son dadas a título indicativo y no pueden en ningún caso empeñar la responsabilidad del fabricante.

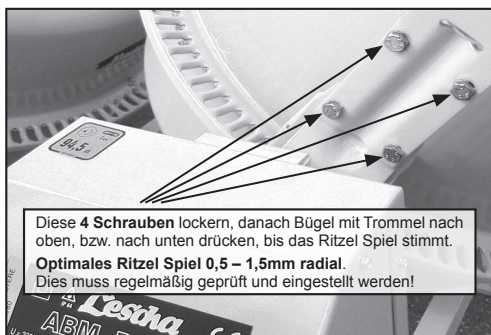
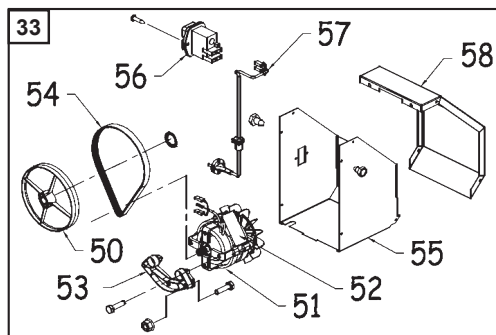
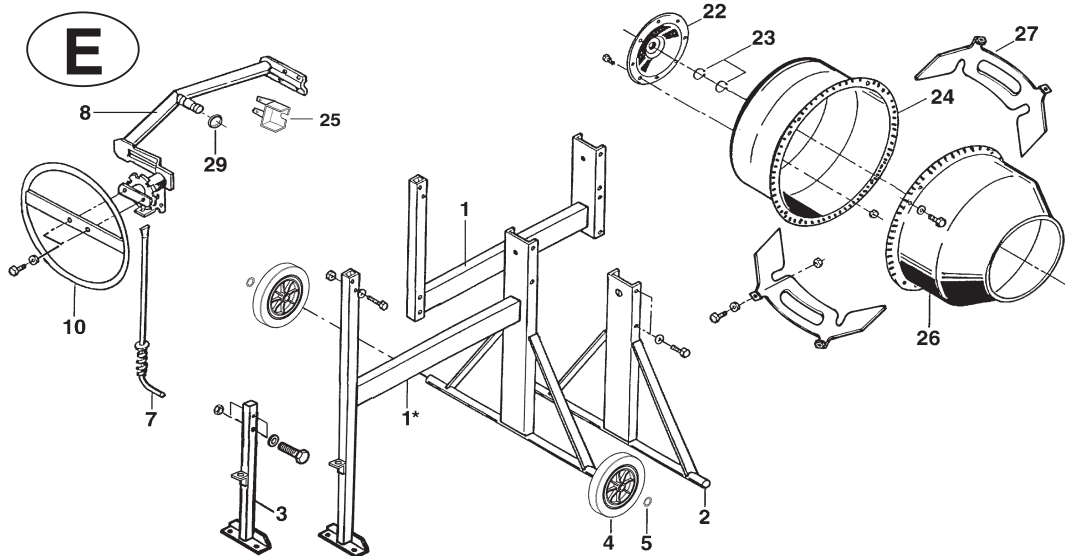

Rep	Cda	ABM P 135L	Designación
1	1	391006	Châssis
1*	1	650435	Châssis
2	1	391002	Pie detrás
3	1	391001	Pie delantero
4	2	90331009	Rueda caucho
5	2	009911	Arandela de bloqueo
7	1	90393010	Sistema de bloqueo
8	1	90399106	Brida
10	1	90393013	Volante
22	1	90399102	Plato exterior
23	2	009916	Anillos elas. 30 x 2e
24	1	33037	Parte post. cuba
25	1	90399113	Protección
26	1	90399100	Parte sup. cuba
27	2	90399103	Paleta
29	1	400346	Junta
33	1	650430	Cobierito

Rep	Cda	ABM P 135L	Designación
50	1	90184012	Riemenscheibe
51	1	GN561031	Motor
52	1	GN562104	Lüfterflügel
53	1	GN590004	Motorplatte
+	2	47904	Schr. 6KT 8.8 M8x20
+	2	48345	Zahnscheibe J 8,2 VZK DIN6797
54	1	90184013	Poly-V-Riemen
55	1	501419	Gehäuseteil
56	1	90184017	Schalter
57	1	90184004	Stecker
58	1	90184003	Gehäusedeckel
+	8	AT378600	Kombi-Blechschrube C 4,8 x 13

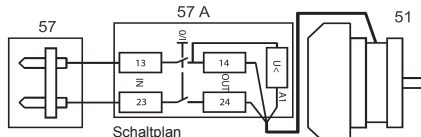

■ PUESTA EN SERVICIO

Coloque la hormigonera sobre un suelo duro y horizontal para asegurar una buena estabilidad de la máquina. Quite de las cercanías de la máquina cualquier objeto que pueda ocasionar un riesgo accidental o molestar al utilizador.

Antes de poner su hormigonera en marcha, compruebe que :

◆ Hormigonera con motor eléctrico monofásico

- La tensión de la red es de 230 V bifasca.
- Capacidad mínima del contador 5 amperios.
- El conjunto cobierito motor tiene el doble aislamiento clase II, índice de protección IP 44, y un interruptor electro-magnético.
- Precisa un cable de alimentación HO7RN-F de dos conductores de sección 2,5 mm² para una longitud máxima de 50 m (equipo clase II ; no hilo de tierra). Si la longitud debe ser superior a 50 m, utilice una sección de hilo mayor.

- La línea debe estar equipada de fusibles o disyuntor para asegurar la protección.
- Ni se debe conectar ni utilizar el motor eléctrico fuera de su marcha prevista con cobierito cerrado.

CUIDADO ! Se debe evitar hacer funcionar a vacío una hormigonera con motor eléctrico ; eso tiene por consecuencia el sobrecalentamiento del motor.

■ MANTENIMIENTO

- Después de cada utilización limpie el interior y el exterior de su hormigonera. En caso de limpieza con agua a presión, cuide que las proyecciones de agua no alcancen el motor. Para limpiar el interior del tambor correctamente, utilice una palada de gravilla y agua.
- No olvide, de vez en cuando, engrasar el paliere de giro de la brida, un agujero está previsto a este efecto.
- Los rodamientos del tambor y del piñón de arrastre están engrasados perpetuo.
- La corona es de material sintético de alta resistencia, inalterable. sin mantenimiento ni engrase. Contribuye eficientemente a la limitación de los perjuicios sonoros.

El piñón de arrastre del tambor es una pieza de la hormigonera que se desgasta. Para evitar la inmovilización de la máquina es mejor tener otro de recambio por anticipado.

CONSEJOS DE SEGURIDAD GENERALES

Compruebe antes la puesta en servicio :

- Que todos los dispositivos de protección esten en puesto y en buena condición.
- Que nadie esté en contacto con la hormigonera o junto a ella. y que ninguna herramienta esté apoyada sobre ella.
- El utilizador debe llevar vestidos de trabajo y calzados apropiados.

◆ Hormigonera con motor eléctrico

- Nunca se debe dejar el cable de alimentación arrollado sobre su soporte ; eso provoca caídas de tensión importantes y el sobrecalentamiento del motor.

CONSEJOS DE SEGURIDAD GENERALES

- No se debe poner las manos, la cabeza, o cualquier herramienta al interior del tambor cuando está en marcha.
- Nunca se debe utilizar la hormigonera sin sus protecciones.
- Nunca se debe abrir el cobierito del motor eléctrico cuando está en marcha.
- Se debe parar y desconectar su hormigonera antes de cualquier forma de intervención.
- Se debe utilizar la hormigonera sólo para mezclar materiales para la construcción. (se desaconseja cualquier otra mezcla de tipo químico o alimentario).
- Nunca se debe reemplazar una pieza defectuosa por una pieza de otra marca.

Desenchufe el cable de alimentación antes de abrir el cobierito. El aparato debe ser utilizado sólo cuando todas las protecciones resueltan colocadas. ¡ Cuidado ! Aparato doblamente aislado. La clase II queda preservada sólo con tal que, durante las reparaciones, sean utilizadas piezas de origen y que las distancias de aislamiento no sean modificadas.

■ RECAMBIOS

Para cualquier pedido, dirijase a nuestro revendedor indicando el tipo y el número de la hormigonera (placa sobre

el cobierito). Precise la cantidad, la designación, y la referencia de las piezas deseadas.

■ MODIFICACIÓN DEL PRODUCTO

Atentos de mejorar siempre la cualidad y la eficacia de nuestros productos, nos reservamos el derecho de modificar, en curso de serie, el producto aquí descrito.

■ GARANTÍA

El fabricante garantiza su hormigonera para una duración de 12 meses a partir de la fecha de compra. Esta garantía asegura el reemplazo gratuito de las piezas que se prouan defectuosas debido a un vicio de construcción o un defecto de material. El constructor se reserva el derecho de hacer una peritación de las piezas defectuosas. Ninguna garantía será concedida a defectuosidades motivadas por : una torpe manutención, mala utilización, uso de recambios extranjeros o malo mantenimiento. La garantía de los motores será concedida por suyos fabricantes.

El fabricante declina toda responsabilidad en caso de non-respecto de los consejos de seguridad y de las reglas de utilización.

UTILIZAÇÃO - MANUTENÇÃO - PEÇAS SOBRESSELENTES BETONEIRA ABM P 135L

P

CARACTERÍSTICAS TÉCNICAS		ABM P 135L
Capacidade Cuba	L	130
Capacidade Amassadura	L	110
Motor electrico mono. 230V/50Hz	W	600
Comprimento	mm	1220
Largura	mm	700
Altura	mm	1280
Roda	ø mm	160
Peso com motor eléctrico	kg	48

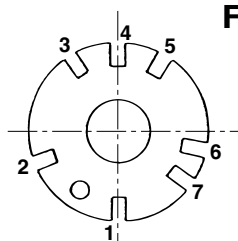



FABRICAÇÃO DES BETÕES E ARGAMASSAS

O disco de inclinação tem 7 posições diferentes :

- Posição 1 Abertura da cuba para cima.
- Posição 2 Amassadura á esquerda.
- Posição 3 Despejo á esquerda.
- Posição 4 Abertura da cuba para baixo.
- Posição 5 Despejo lado direito.
- Posição 6 et 7 Amassadura lado direito.



Dosagem dos betões e argamassas correntes para 1 saco de cimento de 25 kg

	Areia 	Cascalho 	Água 
BETÕES	30 L	60 L	13 L mais o menos
ARGAMASSA	60 L	-	13 L mais o menos

•Ponha a cuba na inclinação desejada (dum lado ou de outro). A inclinação mais proxima do horizontal dá uma melhor amassadura dos materiais aglutinantes mas reduz a capacidade.

•Meta no tambor um pouco de água, ponha o cimento necessário sobre os aglutinantes (cascalho ou areia) e cargar o tambor. Se for necessário ponha mais um pouco de água durante o carregamento.

•A tabela acima o ajudará para dosear as suas obras. A quantidade de água é dada a título indicativo. Depende do grau de humidade dos aglutinantes e não pode empenhar a

responsabilidade do fabricante.

- 1 pázada = 4 litros , 1 carro de mão = 60 litros.
- Deixe a cuba dar voltas durante cerca de 1 minuto para ter uma boa amassadura. Não prolongue a amassadura mais de 2 minutos, para evitar de centrifugar os materiais.

As proporções acima são dadas a título indicativo e não podem em nenhum caso empenhar a responsabilidade do fabricante

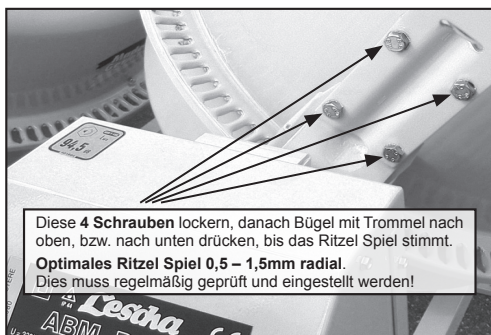
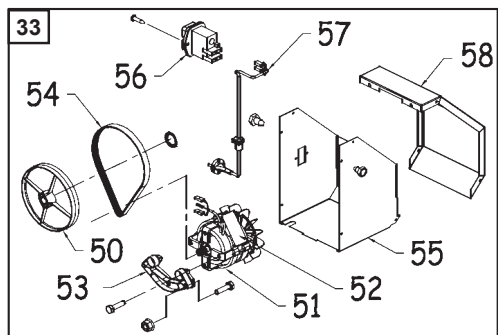
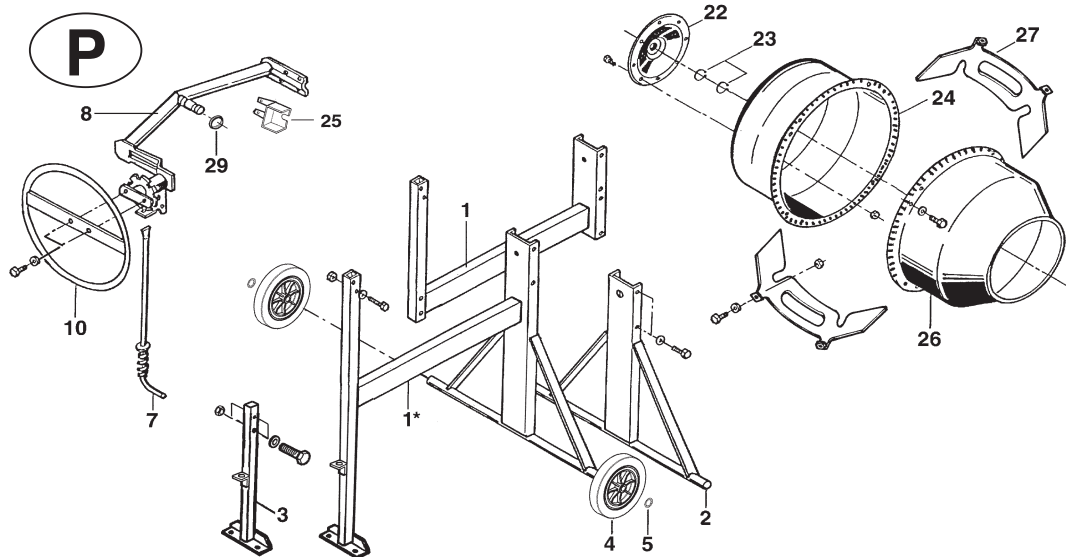

Rep	Qte	ABM P 135L	Designação
1	1	391006	Quadro
1*	1	650435	Quadro
2	1	391002	Pé detrás
3	1	391001	Pé da frente
4	2	90331009	Roda
5	2	009911	Anilha de blocagem
7	1	90393010	Sistema de blocagem
8	1	90399106	Estribo
10	1	90393013	Volante
22	1	90399102	Prato com rolamento
23	2	009916	Anilhas elas. 30x2e
24	1	33037	Parte posterior da cuba
25	1	90399113	Protecção
26	1	90399100	Parte superior da cuba
27	2	90399103	Paletas de mistura
29	1	400346	Junta
33	1	650430	Capota

Rep	Qte	ABM P 135L	Designação
50	1	90184012	Riemenscheibe
51	1	GN561031	Motor
52	1	GN562104	Lüfterflügel
53	1	GN590004	Motorplatte
+	2	47904	Schr. 6KT 8.8 M8x20
+	2	48345	Zahnscheibe J 8,2 VZK DIN6797
54	1	90184013	Poly-V-Riemen
55	1	501419	Gehäuseteil
56	1	90184017	Schalter
57	1	90184004	Stecker
58	1	90184003	Gehäusedeckel
+	8	AT378600	Kombi-Blechschrabe C 4,8 x 13

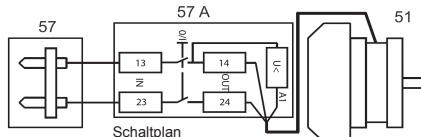

■ POSTA EM ANDAMENTO

Coloque a betoneira sobre um solo duro e horizontal para assegurar uma boa estabilidade á máquina. Desempenhe da beira da máquina todos os objectos que podiam ocasionar um risco accidental ou estorvar o utilizador.

Antes de pôr a máquina em andamento verifique que :

◆ Betoneira com motor electrico monofásico

- A tensão da rede é de 230 Volts bifásicos.
- Capacidade mínima do contador 5 amperes.
- O conjunto capota e motor têm a dupla isolamento classe II do indice de protecção IP44 e um interruptor electromagnético.
- Precisa de um cabo de alimentação de dois condutores de secção 2,5 mm² para um comprimento máximo de 50 m (material classe II : sem fio de terra). Se o comprimento é superior a 50 m, utilize uma secção de fio máis forte.

e um sobreaquecimento do motor.

- A linha deve estar equipada de fusíveis ou de um disjuntor para assegurar a protecção.
- **ATENÇÃO** : Evite de fazer funcionar a máquina com motor electrico monofásico vazia isso tem por consequência um sobreaquecimento do motor.

■ MANUTENÇÃO

- Depois de cada utilização, limpe o interior e o exterior da betoneira. Em caso de limpeza com água de alta pressão, cuidado que as projecções não atinjam o motor. Para limpar o interior da cuba correctamente, utilize uma pázada de cascalho e água.
- Não se esqueza de vez em quando de olear a chumaceira de giro do estribo, um buraco está previsto para isto.
- Os rolamentos da cuba e do carrete de arrasto estão oleados perpetuamente.
- A coroa é em material sintético de alta resistência, inalterável, sem manutenção, nem lubrificação. Contribui eficientemente á limitação dos prejuizos sonoros.

O rolamento de arraste da cuba é uma peça da betoneira que se gasta. Para evitar a imobilização da máquina é melhor ter um de avanço.

CONSELHOS GERÁIS DE SEGURANÇA

Verifique antes de pôr a betoneira em andamento :

- Que todos os despositivos de protecção estejam em boas condições.
- Que ninguém esteja em contacto com a betoneira o ao lado dela e que não haja nenhuma ferramenta apoiada sobre ela.

◆ Betoneira com motor eléctrico

- Nunca se deve deixar um cabo eléctrico enrolado sobre o seu suporte, isto provoca caídas de tensão importantes,

CONSELHOS GERÁIS DE SEGURANÇA

- Não se deve pôr as mãos, a cabeça ou qualquer ferramenta dentro da cuba quando funciona.
- Não se deve pôr a betoneira a funcionar sem as suas protecções.
- Nunca se deve abrir a capota do motor quando está em funcionamento.
- Deve-se parar e desligar a betoneira antes de qualquer forma de intervenção.
- Deve-se utilizar a betoneira só para misturar materiais para a construção. (Qualquer outra mistura de tipo químico o alimentár é desaconselhável).
- Nunca se deve substituir uma peça defeituosa por uma peça de outra marca.

Deve-se retirar o cabo de alimentação antes de abrir a capota. O aparelho deve ser utilizado unicamente quando todas as proteções estão colocadas.

Cuidado ! Aparelho dobramente isolado. Para que a classe II seja preservada è obrigatorio que, durante as reparações sejam utilizadas peças de origem e que as distâncias de isolamento não estejam modificadas.

■ PEÇAS SOBRESSELENTES

Para qualquer encomenda dirija-se ao vendedor indicando o tipo e o número da betoneira (placa sobre a capota). Precise a quantidade e a designação das peças desejadas.

■ MODIFICAÇÃO DO PRODUTO

Atentos de melhorar sempre a qualidade e a eficacia dos nossos produtos, nós reservamos o direito de modificar em curso de serie, o produto aqui descrito.

■ GARANTÍA

O construtor garante a betoneira durante 12 meses a partir da data de compra. Esta garantia assegura a substituição gratuita das peças defeituosas por causa dum vicio de construção ou um defeito do material.

O constutor reserva-se o direito de vistoriar as peças defeituosas. Nenhuma garantia será concedida aos defeitos causados por uma má manutenção, uma má utilização ou o uso de peças sobresselentes estrangeiras. A garantia dos motores é concedida pelos seus fabricantes.

O Constutor declina toda responsabilidade em caso de não-respeito dos conselhos de segurança e das regras de utilização.

BETJENING – VEDLIGEHOLDELSE – KOMPONENTER

BETONBLANDERE ABM P 135 L



TEKNISKE DATA		ABM P 135 L
Blandetromlens kapacitet	l	130
Blandekapacitet	l	110
Elmotor 230V/50Hz	W	600
L	mm	1220
B	mm	700
H	mm	1280
Hjul, diameter	ø mm	160
Vægt med elmotor	kg	48

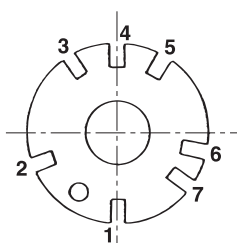





FREMSTILLING AF MØRTEL OG BETON

Låseskiven til indstilling af tromlens hældning kan indstilles i 7 låsepositioner:

Position	1	Åbning af blandetromlen opad.
Position	2	Blanding på venstre side.
Position	3	Tømning/hvilestilling på venstre side.
Position	4	Åbning af blandetromlen nedad.
Position	5	Tømning/hvilestilling på højre side.
Position	6 og 7	Blanding på højre side.

Dosering for løbende beton og mørtel (med en 25 kg cementsæk)

	Sand 	Grus 	Vand 
BETON	30 l	60 l	Cirka 13 l
MØRTEL	60 l	-	Cirka 13 l

- Indstil den ønskede hældningsretning af blandetromlen (mod højre eller mod venstre). Hældningsvinkler i det vandrette plan bevirker en bedre gennemblanding, dog indebærer de en reducere af kapaciteten.
- Hæld først en lille mængde vand i blandetromlen. Tilsæt den nødvendige mængde cement til tilslagsmaterialerne (grus eller sand) og fyld tromlen hermed. Hæld fortsat vand i under påfyldningen.
- Tabellen på side 1 giver oplysning om doseringerne. Ved vandmængden drejer det sig om vejledende værdier, der dog

kan variere alt efter tilslagsmaterialernes fugtindhold. Værdierne i tabellen har derfor en uforpligtende karakter, som producenten ikke påtager sig noget ansvar for (1 skovl = 4 liter, 1 trillebør = 60 liter).

- Blandemaskinen skal køre i ca. 1 minut for at opnå en tilfredsstillende blanding. Dog må selve blandingen ikke vare længere end 2 minutter, da de enkelte materialer i så fald udcentrifugeres.

Det drejer sig om uforpligtende angivelser, som producenten ikke påtager sig noget ansvar for.

DK

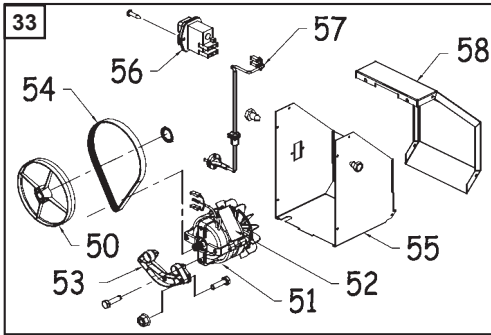
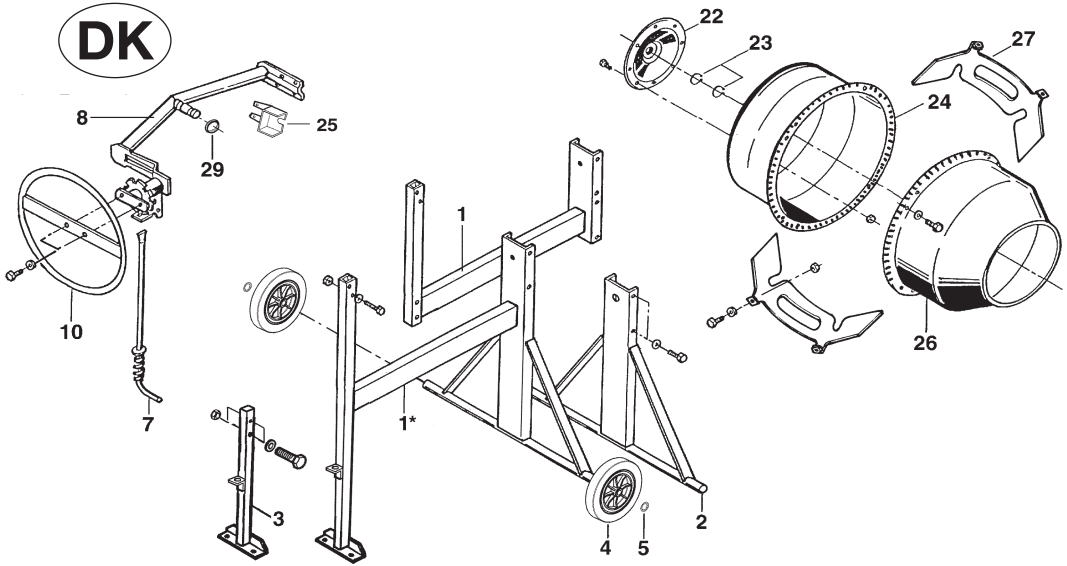

Tegn. Mængde	ABM P 135L	Betegnelse
1	391006	Monteringsramme
1*	650435	Monteringsramme
2	391002	Bagerste støttefod
3	391001	Forreste støttefod
4	90331009	Hjul/gummi
5	009911	Skive
7	90393010	Låsesystem
8	90399106	Bøjleklemme
10	90393013	Aftagerligt drejhjul
22	90399102	Flange
23	009916	Ringsikring 30x2e
24	33037	Underdel, blandetr.
25	90399113	Beskyttelseselement
26	90399100	Overdel blandetr.
27	90399103	Medbringerplade
29	400346	Gummipakning
33	650430	Motor komplett

Rep	Qte	ABM P 135L	Designação
50	1	90184012	Riemenscheibe
51	1	GN561031	Motor
52	1	GN562104	Lüfterflügel
53	1	GN590004	Motorplatte
+	2	47904	Schr. 6KT 8.8 M8x20
+	2	48345	Zahnscheibe J 8,2 VZK DIN797
54	1	90184013	Poly-V-Riemen
55	1	501419	Gehäuseteil
56	1	90184017	Schalter
57	1	90184004	Stecker
58	1	90184003	Gehäusedeckel
+	8	AT378600	Kombi-Blechschrabe C 4,8 x 13

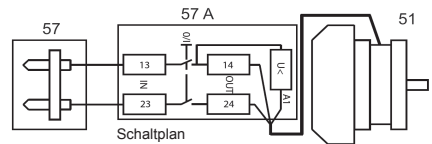

■ IGANGSÆTNING

Blandemaskinen placeres på et fast og plant underlag for at sikre god stabilitet. Maskinens omgivelser skal ryddes for samtlige genstande, der udgør en risiko for ulykker eller som kan forstyrre arbejdet på maskinen.

Før maskinen tændes, skal følgende kontrolleres og iagttages:

- Netspændingen er 230 V (forsyning via to faseledninger).
- Minimumskapaciteten skal svare til 5 A.
- Kredsløbet skal sikres med sikringer eller en sikkerhedsafbryder.
- Personer må hverken være i direkte kontakt med maskinen eller opholde sig i umiddelbar nærhed af den. Yderligere skal det kontrolleres, at ingen værktøjer er lænet mod maskinen.
- Der kræves et strømforsyningskabel med gummislangeledning H 07 RN-F eller en lignende type med 2 faseledninger (tværsnit 1,5 mm²).
- Den maksimale længde er 50 m (materiale af klasse II, ingen nulleleder). Ved kabellængder over 50 m kræves et større ledertværsnit.
- Alle maskinens beskyttelsesanordninger skal være monteret og i upåklagelig tilstand.

VIGTIGE BEMÆRKNINGER

- Hele motorblokken er udstyret med dobbelt isolering af klassen II og IP 44-beskyttelse (stænkvangsbeskyttet hele vejen rundt), en elektromagnetisk afbryder samt en termisk afbryder.
- **BEMÆRK!** Undgå, at maskinen kører i tomgang. Det medfører overhedning af motoren.

■ ANBEFALINGER OG SIKKERHEDSBESTEMMELSER

- Når maskinen er tændt, må der under ingen omstændigheder være oprullede kabler på tromlen, da det medfører store spændingsfald og forårsager beskadigelse af motoren.
- Hoved eller hænder eller værktøj må ikke komme ind i blandetromlens indre, så længe maskinen kører.
- Beskyttelseskærmen må aldrig åbnes, hvis maskinen endnu ikke er adskilt fra nettet.
- Ved alle former for indgreb på maskinen, skal den slukkes og adskilles fra nettet.
- Maskinen må aldrig tændes, hvis beskyttelsesanordninger mangler.
- Betonblanderen må kun anvendes til byggematerialer. Det frarådes at bruge den til andre slags blandinger, f.eks. kemikalier.
- Blandetromlen må aldrig udsættes for slag med værktøj.
- Reservedele fra andre leverandører må ikke anvendes til udskiftning af defekte dele.

■ PLEJE

- Efter hver brug skal blandetromlens indre rengøres med en skovlfuld grus og vand.
- BEMÆRK! Før enhver form for udvendigt vedligeholdelsesarbejde skal maskinen slukkes og adskilles fra nettet. Hvis en vandstråle eller en højtryksstråle anvendes, skal man sørge for, at vand ikke sprøjtes ind i motoren.
- Fra tid til anden skal bøjleklemmens leje forsynes med olie gennem den dertil beregnede åbning.
- Blandetromlens og motordrevets rulningslejer er vedligeholdelsesfrie, de kræver ingen smøring.
- Tandkransen er fremstillet af højresistent, uopslideligt kompositmateriale, er vedligeholdelsesfri, kræver ingen smøring og medvirker effektivt til støjbekyttelse.

Før afdækningen åbnes, skal netstikket trækkes ud. Blandemaskinen må kun anvendes med komplet lukket afdækning.

Forsigtig! Beskyttelsesisoleret maskine. Beskyttelsesklasse II opretholdes kun, når der ved reparationer kun anvendes originale isoleringsdele og isoleringsafstande.

■ VEDLIGEHOLDELSE

Blandetromlens tandhjul og drivremmen er sliddele. For at undgå enhver form for svigt/stilstandstider, bør man have tilsvarende reservedele på lager.

■ RESERVEDELE

Reservedelsbestillinger rettes til den autoriserede forhandler under angivelse af betonblanderens type og typenr. (se typeskiltet på motorhjelm) samt det ønskede antal, produktbetegnelse og produktnr. af de pågældende dele.

■ ÆNDRINGER PÅ DETTE PRODUKT

Vi arbejder kontinuerligt på at forbedre vore produkters kvalitet og effektivitet og forbeholder os derfor ret til at foretage ændringer på den løbende serie af det her beskrevne produkt.

■ GARANTI

Producenten yder 12 MÅNEDERS garanti på betonblanderen fra købsdatoen. Denne garanti sikrer gratis erstatning for defekte komponenter pga. konstruktionsfejl eller materialefejl. Producenten forbeholder sig ret til at vurdere de defekte komponenter. Garantien dækker ikke fejl pga. forkert håndtering, dårlig anvendelse, brug af fremmede reservedele eller ringe vedligeholdelsestilstand. Garantien for motoren er aftalt med motorfabrikanten.

Producenten påtager sig intet ansvar, hvis anbefalingerne eller sikkerhedsbestemmelserne tilsidesættes.

KÄYTTÖ – HOITO - OSAT

BETONISEKOITTIMET ABM P 135 L



TEKNISET TIEDOT		ABM P 135 L
Sekoitusrummun tilavuus	l	130
Sekoituskapasiteetti	l	110
Sähkömoottori 230V/50Hz	W	600
P	mm	1220
L	mm	700
K	mm	1280
Pyörän halkaisija	ø mm	160
Paino (sis. sähkömoottorin)	kg	48

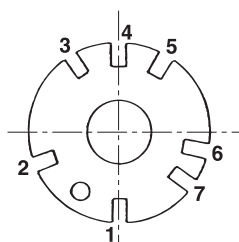





LAASTIN JA BETONIN VALMISTUS

Rumpu voidaan kallistaa lukituslevyn avulla 7 eri asentoon

- | | | |
|--------|---------------|---|
| Asento | 1 | Sekoitusrummun avaaminen ylöspäin. |
| Asento | 2 | Sekoitus vasemmalla puolella. |
| Asento | 3 | Tyhjennys / lepoasento vasemmalla puolella. |
| Asento | 4 | Sekoitusrummun avaaminen alaspäin. |
| Asento | 5 | Tyhjennys / lepoasento oikealla puolella. |
| Asento | 6 ja 7 | Sekoitus oikealla puolella. |

Annostelut betonin ja laastin valmistuksessa (25 kg sementtisäkkiä käytettäessä)

	Hiekka 	Sora 	Vesi 
BETONI	30 l	60 l	Cirka 13 l
LAASTI	60 l	-	Cirka 13 l

- Kallista sekoitusrumpu haluamaasi asentoon (vasemmalle tai oikealle). Aineet sekoittuvat paremmin rummun ollessa vaaka-asennossa, mutta se heikentää koneen kapasiteettiä.
- Kaada sekoitusrumpuun ensin pieni määrä vettä, sekoita lisäaineisiin (sora tai hiekka) vaadittu määrä sementtiä ja kaada seos rumpuun. Lisää vettä kaatamisen aikana.
- Annostelut on esitetty taulukossa S.1. Ilmoitetut vesimäärät eivät ole sitovia, koska ne voivat vaihdella lisäaineiden

kosteudesta riippuen. Taulukkoarvot ovat sitoumuksettomia arvoja, joista valmistaja ei ota vastuusta (1 lapio = 4 litraa; 1 kottikärry = 60 litraa).

- Anna sekoitusrummun pyöriä noin 1 minuutin, jotta aineet voivat sekoittua hyvin. Älä sekoita aineita 2 minuuttia kauempaa, koska yksittäiset aineet voivat muutoin linkoutua erilleen toisistaan.

Valmistaja ei vastaa vahingoista, jotka aiheutuvat liiallisesta sekoittamisesta.

FIN

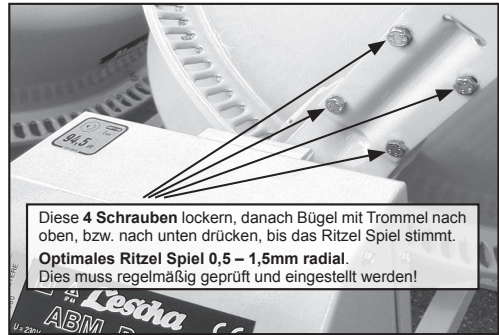
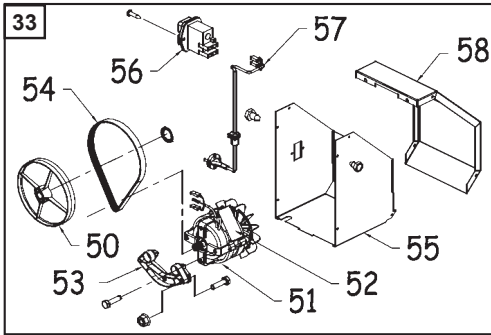
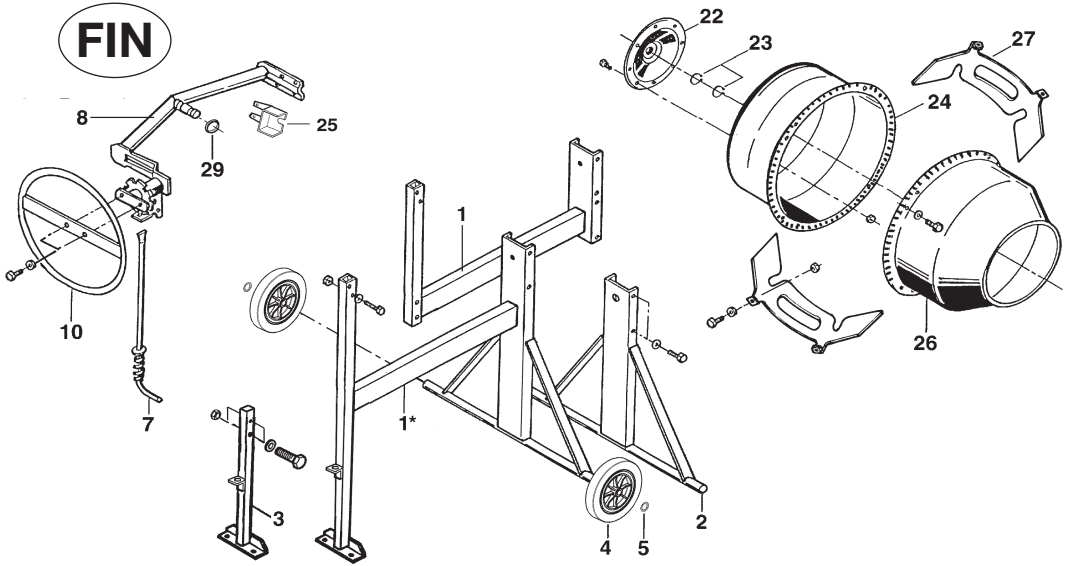

Zeich	Qtät	ABM P 135L	Nimitys
1	1	391006	Asennuskehys
1*	1	650435	Asennuskehys
2	1	391002	Tukijalka takana
3	1	391001	Tukijalka edessä
4	2	90331009	Pyörä / kumi
5	2	009911	Prikka
7	1	90393010	Lukituslaite
8	1	90399106	Kiinnityssanka
10	1	90393013	Irrotettava käsipyörä
22	1	90399102	Laippa
23	2	009916	Lukkorengas 30x2e
24	1	33037	Sekoitusrummun alaosa
25	1	90399113	Suojuksen puolikas
26	1	90399100	Sekoitusrummun yläosa
27	2	90399103	Vääntöpelti
29	1	400346	Tiivistyskumi
33	1	650430	Motor komplett

Zeich	Qtät	ABM P 135L	Nimitys
50	1	90184012	Riemenscheibe
51	1	GN561031	Motor
52	1	GN562104	Lüfterflügel
53	1	GN590004	Motorplatte
+	2	47904	Schr. 6KT 8.8 M8x20
+	2	48345	Zahnscheibe J 8,2 VZK DIN6797
54	1	90184013	Poly-V-Riemen
55	1	501419	Gehäuseteil
56	1	90184017	Schalter
57	1	90184004	Stecker
58	1	90184003	Gehäusedeckel
+	8	AT378600	Kombi-Blechschrabe C 4,8 x 13

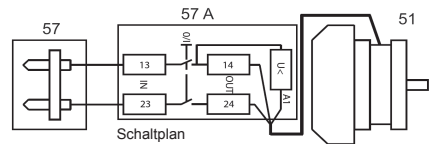

■ KÄYTTÖNOTTO

Pystytä betonisekoitin kiinteälle, tasaiselle alustalle, jotta se pysyy tukevasti pystyssä. Korjaa työtä häiritsevät ja onnettomuusriskejä lisäävät tavarat pois koneen ympäriltä.

Ennen koneen käynnistämistä, tarkasta tai huolehdi, että:

- Verkkojännite on 230 V (kytkettynä kahteen vaiheeseen).
- Sähkövirran voimakkuus on vähintään 5 ampeeria.
- Virtapiiri on suojattu sulakkeilla tai suojakytkimellä.
- Koneen välittömässä läheisyydessä ei ole ihmisiä ja ettei koneeseen kosketa tai sitä vasten ei aseta työkaluja.
- Tarvitsemasi sähköjohto on kumieristeistä H 07 RN-F-laatua tai vastaavanlaista 2-johtimista laatua (poikkileikkaus 1,5 mm²).
- Sähköjohdon pituus on enintään 50 m (luokan II materiaalit, ei nollajohdinta). Yli 50 m pituisia johtoja käyttäessäsi tarvitset suuremman poikkileikkauksen.
- Koneen suojarusteet ovat paikoillaan ja asianmukaisessa kunnossa.

TÄRKEITÄ HUOMAUTUKSIA

- Koneessa on kaksoiseristetty moottori (luokka II), jonka koteloitualue on IP 44 (suojattu roiskuvilta vedeltä), sähkömagneettinen katkaisija ja lämpökatkaisija.
- **HUOMIO!** Vältä käyttämästä konetta joutokäynnillä. Joutokäynti ylikuumentaa moottorin.

■ SUOSITUKSIA JA TURVAMÄÄRÄYKSIÄ

- Käynnistetyn sekoitusrummun ympärille ei saa jättää rullalle kiedottua johtoa,
- koska se aiheuttaa jännitteen alenemista ja vaurioittaa moottorin.
- Älä työnnä käsiäsi, päätäsi tai työkaluja sekoitusrumpuun koneen käydessä.
- Älä koskaan avaa suojakupua ennen koneen irrottamista sähköverkosta.
- Sammuta betonisekoitin ja irrota se sähköverkosta ennen kuin teet sille mitään toimenpiteitä.
- Älä koskaa käynnistä konetta suojarusteiden puuttuessa.
- Käytä betonisekoitinta vain rakennusaineille. Kaikenlaisten muiden aineiden, esim. kemikaalien sekoittaminen ei ole suositeltavaa.
- Älä koskaan lyö sekoitusrumpua työkaluilla.
- Älä koskaan vaihda viallisten osien tilalle muita kuin alkuperäisvaraosia.

■ HOITO

- Puhdista sekoitusrumpu jokaisen käytön jälkeen vedellä ja lapiollisella soraa.
- HUOMIO! Sammuta kone ja irrota se sähköverkosta aina ennen koneen ulkopinnan puhdistamista. Jos käytät vesisuihkua tai painepesuria, varo ruiskuttamasta vettä moottorin sisään.
- Öljyä kiinnityssangan laakeri aika ajoin voiteluaukon kautta.
- Sekoitusrummun ja käyttöpyörän rullalaakereita ei tarvitse huoltaa eikä voidella.
- Hammaskehä on valmistettu erittäin kestävästä, kulumattomasta yhdistelmämaterialista, joten sitä ei tarvitse huoltaa eikä voidella. Se vähentää lisäksi melupäästöjä.

Irrota verkkopistoke ennen suojaverhouksen avaamista. Sekoitinta saa käyttää vain suojaverhouksen ollessa täysin suljettuna.

Huomio! Suojaeristetty kone. Suojaluokka II säilyy vain, kun korjauksessa käytetään alkuperäisiä eristysaineosia eikä eristysvälejä muuteta.

■ HUOLTO

Sekoitusrummun käyttöpyörä ja käyttöhihna ovat kuluvia osia. Työtaukojen/seisokkien välttämiseksi on suositeltavaa pitää varalla vastaavia varaosia.

■ VARAOSAT

Varaosatilaukset tulee toimittaa sopimuskauppiaalle. Varaosia tilattaessa on ilmoitettava betonisekoittimen tyyppi ja tyyppinumero (katso tyyppikilpi moottorinsuojuksen päällä) sekä varaosien lukumäärä, tuotteen nimi ja numero.

■ TÄMÄN TUOTTEEN MUUTOKSET

Pyrimme jatkuvasti parantamaan tuotteidemme laatua ja tehokkuutta ja pidätämme sen vuoksi oikeuden tehdä muutoksia tässä mainittuun tuotteeseen sarjatuotannon aikana.

■ TAKUU

Valmistaja myöntää betonisekoittimelle si 12 KUUKAUDEN takuun ostopäivästä lukien. Tämä takuu kattaa valmiustus- ja materiaalivirheistä johtuneiden viallisten osien maksuttoman korvaamisen. Valmistaja pidättää oikeuden tarkastaa ja hyväksyä vialliset osat. Takuu ei kata vahinkoja, jotka aiheutuvat taittamattomasta käsittelystä, epäasianmukaisesta käytöstä, vieraiden varaosien käytöstä tai huonosta kunnossapidosta. Moottorin takuusta on sovittu moottorinvalmistajan kanssa.

Valmistaja ei vastaa vahingoista, jotka johtuvat suositusten ja turvamääräysten noudattamattomuudesta

BETJENING – PLEIE – ENKELTDELER

BETONGBLANDERE ABM P 135L



TEKNISKE DATA		ABM P 135 L
Rominnhold blandetrommel	liter	130
Blandekapasitet	liter	110
Elektromotor 230V/50Hz	W	600
L	mm	1220
B	mm	700
H	mm	1280
Hjul, diameter	ø mm	160
Vekt med elektromotor	kg	48

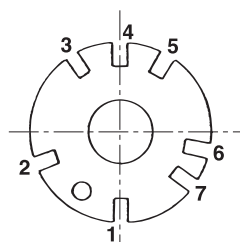



FREMSTILLING AV MØRTEL OG BETONG

Sperrehjul for innstilling av trommelens helling gjør 7 låste posisjoner mulig:

Posisjon	1	Åpne blandetrommelen oppover.
Posisjon	2	Blande på venstre side.
Posisjon	3	Tømme/hvilestilling på venstre side.
Posisjon	4	Åpne blandetrommel nedover.
Posisjon	5	Tømme/hvilestilling på høyre side
Posisjon	6 og 7	Blande på høyre side

Dosering for rennende betong og mørtel (med en 25 kg sementsekk)



	Sand 	Singel 	Vann 
BETONG	30 l	60 l	Ca. 13 l
MØRTEL	60 l	-	Ca. 13 l

- Still inn ønsket hellingsvinkel på blandetrommelen (mot høyre eller mot venstre). Hellingsvinkler i horisontalområdet gir en bedre gjennomblending men en reduksjon av kapasiteten.
- Hell først litt vann i blandetrommelen, tilsett tilslagsstoffene (singel eller sand) nødvendig mengde sement og mat trommelen med dette. Hell hele tiden i vann mens du mater trommelen.
- Tabellen på side 1 gir opplysning om doseringen. Ved vannmengden dreier det seg om uforbindtlige angivelser; disse kan

varierte alt etter fuktigheten i tilslagsstoffene. Verdiene i tabellen er altså uforbindtlige anbefalinger som produsenten ikke overtar garanti for (1 skuffe = 4 liter; 1 trillebår = 60 liter).

- La blandemaskinen gå i omtrent 1 minutt for å oppnå en god gjennomblending. La den imidlertid ikke gå lenger enn 2 minutter, da enkelte stoffer ellers kan sentrifugeres ut.

Det dreier seg om uforbindtlige volum som produsenten ikke overtar garanti for.

N

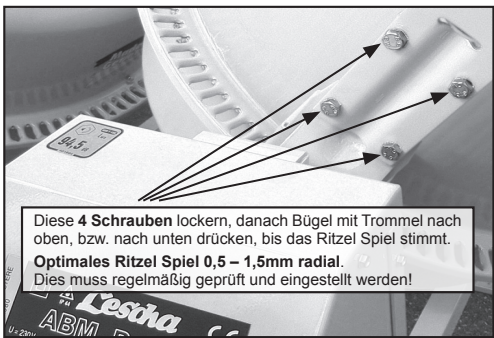
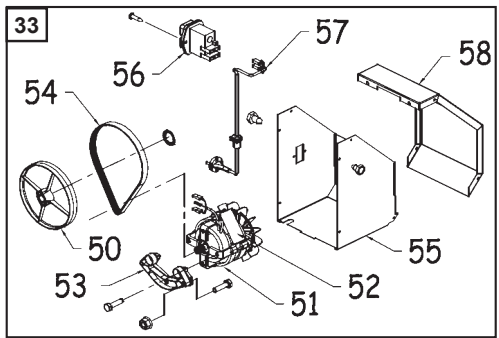
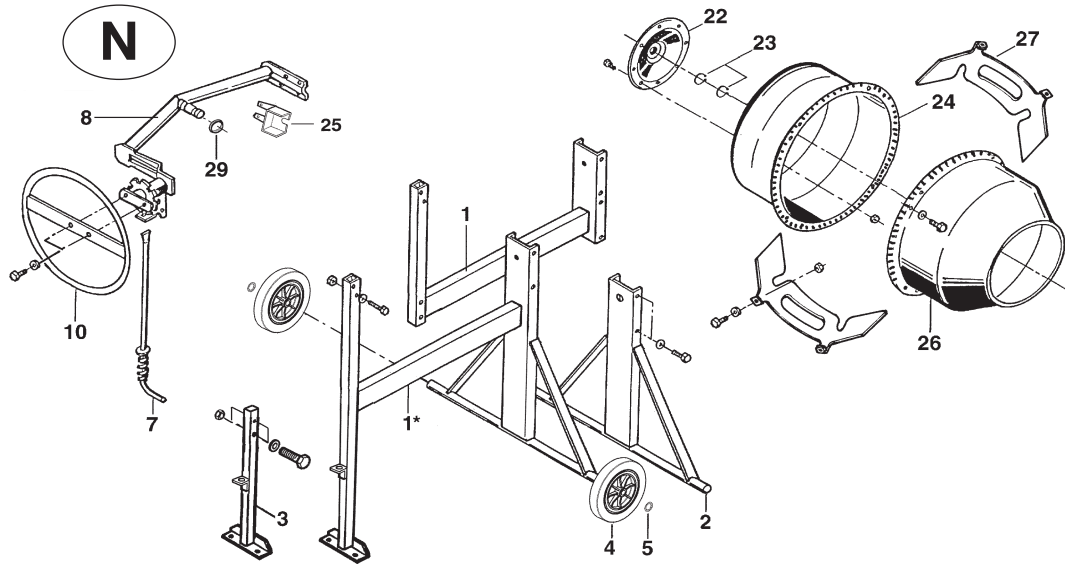

Tegn.	Kval.	ABM P 135L	Betegnelse
1	1	391006	Monteringsramme
1*	1	650435	Monteringsramme
2	1	391002	Bakre støttefot
3	1	391001	Fremre støttefot
4	2	90331009	Hjul/gummi
5	2	009911	Underlagsskive
7	1	90393010	Førriglingssystem
8	1	90399106	Bøyleklammer
10	1	90393013	Avtakbart dreihjul
22	1	90399102	Flens
23	2	009916	Sikringsring 30x2e
24	1	33037	Underdel blandetr.
25	1	90399113	Beskyttelseshalvdel
26	1	90399100	Overdel blandetr.
27	2	90399103	Medbringerplate
29	1	400346	Gummitetning
33	1	650430	Motor komplett

Tegn.	Kval.	ABM P 135L	Betegnelse
50	1	90184012	Riemenscheibe
51	1	GN561031	Motor
52	1	GN562104	Lüfterflügel
53	1	GN590004	Motorplatte
+	2	47904	Schr. 6KT 8.8 M8x20
+	2	48345	Zahnscheibe J 8,2 VZK DIN797
54	1	90184013	Poly-V-Riemen
55	1	501419	Gehäuseteil
56	1	90184017	Schalter
57	1	90184004	Stecker
58	1	90184003	Gehäusedeckel
+	8	AT378600	Kombi-Blechschrube C 4,8 x 13

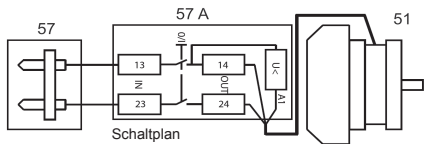

■ IGANGSETTING

Still betongblanderer opp på fast, plant underlag for å garantere god stabilitet. Rydd omgivelsene rundt maskinen for samtlige gjenstander som kan føre til ulykker eller kan forstyrre ved arbeidet på maskinen.

Før du kopler inn maskinen, kontroller hhv.vær oppmerksom på:

- Nettspenningen er 230 V (ligger på to faser).
- Minstekapasiteten må tilsvare 5 ampere.
- Strømkretsen må være sikret med sikringer hhv. en vernebryter.
- Personer må verken være i direkte kontakt med maskinen eller oppholde seg umiddelbart i nærheten, og må forvise seg om at ikke verktøy er lent mot maskinen.
- Du trenger en strømtilførselskabel med gummislange H 07 RN-F eller likeverdig type med 2 faser (tverrsnitt 1,5 mm²).
- Den maksimale lengden er 50 m (material klasse II, ingen nulleleder). Ved kabellengder over 50 m er det nødvendig med et større ledningstverrsnitt.
- Alle sikkerhetsinnretninger på maskinen må finnes og være i forskriftsmessig stand.

VIKTIGE BEMERKNINGER

- Hele motorblokken er utstyrt med dobbelt isolering av klasse II og IP 44 - beskyttelse (sprutsikker på alle sider), en elektromagnetisk bryter og en termisk skillebryter.
- **OBS!** Unngå å drive maskinen i tomgang. Det fører til overoppheting av motoren.

■ ANBEFALINGER OG SIKKERHETSBESTEMMELSER

- Ved innkoplet maskin må ikke under noen omstendighet kablet ruller opp på trommelen; dette fører til store spenningsfall og til skader på motoren.
- Pass på at du ikke kommer med hode eller hender eller verktøy inn i blandetrommelen så lenge maskinen er i gang.
- Åpne aldri beskyttelseshetten så lenge maskinen ikke er koplet fra strømmettet.
- Kople betongblanderer ut og kople maskinen fra nettet ved ethvert inngrep i maskinen.
- Sett aldri maskinen i gang hvis det mangler sikkerhetsinnretninger.
- Benytt betongblanderer bare for byggematerialer. Det frarådes bruk av alle andre slags blandinger, f.eks. kjemikalier.
- Slå aldri med verktøy på blandetrommelen .
- Bruk aldri reservedeler fra andre merker når du skifter ut defekte deler.

■ PLEIE

- Rengjør blandetrommelen etter hver bruk med en skuffe singel og vann.
- OBS! Slå av maskinen og kople den fra nettet før hvert utvendig vedlikehold. Hvis du bruker en vannstråle hhv. en høytrykksstråle, pass på at det ikke spruter vann inn i motoren.
- Olje fra tid til annen lageret til bøyelkammeren gjennom åpningen.
- Rullelagrene til blandetrommelen og det utgående drevet er vedlikeholdsfrie, det er ikke nødvendig å smøre disse.
- Tannkransen er fremstilt av meget bestandig, uslitelig kompositt materiale, den er vedlikeholdsfri, trenger ikke smøring og bidrar effektivt til støybeskyttelse.

Trekk ut nettpluggen før du åpner kledningen. Blanderen må kun drives med komplett lukket kledning. **OBS!** Dobbeltisolert maskin. Beskyttelsesklasse II bevares kun hvis det benyttes originale isolasjonsdeler og isolasjonsavstandene ikke endres.

■ VEDLIKEHOLD

Det utgående drevet til blandetrommelen og drivremmen er slidedeler. For å unngå enhver svikt/stillstand, bør du helst ha en tilsvarende reservedel på lager.

■ RESERVEDELER

Ved bestillinger av reservedeler, henvend deg til din forhandler ved å angi typen og typenummeret til betongblanderens (se typeskilt på motorkappen) og ønsket antall, artikkelbetegnelsen og artikkelnummeret til de vedrørende delene.

■ FORANDRINGER PÅ DETTE PRODUKTET

Vi bestreber oss stadig for å forbedre kvaliteten og effektiviteten til produktet vårt, og forbeholder oss retten til å foreta forandringer for den løpende serien på produktet beskrevet her.

■ GARANTI

Produsenten gir for betongblanderens en garanti på 12 MÅNEDER fra innkjøpsdato. Denne garantien sikrer gratis erstatning for deler med feil som følge av en konstruksjonsfeil eller materialfeil. Produsenten forbeholder seg retten til å vurdere delene med feil fagmessig. Det er ikke avtalt garanti for feil på grunn av: klosset håndtering, dårlig bruk, bruk av fremmede reservedeler eller dårlig vedlikeholdstilstand. Garantien for motoren er avtalt med motorprodusenten.

Produsenten avviser ansvaret for det tilfellet at anbefalinger og sikkerhetsbestemmelser ikke overholdes

HANDHAVANDE – SKÖTSEL – KOMPONENTER

BETONGBLANDARE ABM P 135 L



TEKNISKA DATA		ABM P 135 L
Kapacitet trumma	l	130
Blandningskapacitet	l	110
Elmotor 230V/50Hz	W	600
L	mm	1220
B	mm	700
H	mm	1280
Hjul, diameter	ø mm	160
Vikt med elmotor	kg	48

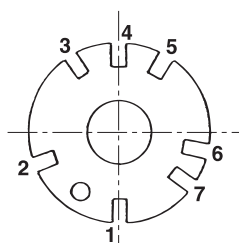



TILLVERKNING AV BRUK OCH BETONG

Rasterskivan för inställning av trumlutningen har 7 positioner:

Posisjon	1	Åpne blandetrommelen oppover.
Posisjon	2	Blande på venstre side.
Posisjon	3	Tømme/hvilestilling på venstre side.
Posisjon	4	Åpne blandetrommel nedover.
Posisjon	5	Tømme/hvilestilling på høyre side
Posisjon	6 og 7	Blande på høyre side

Dosering för rinnande betong och bruk (med 25 kg cementsäck)



	Sand 	Grus 	Vatten 
BETONG	30 l	60 l	Ca 13 l
BRUK	60 l	-	Ca 13 l

- Ställ in önskad lutningsvinkel på trumman (åt höger eller vänster). En lutningsvinkel i horisontell riktning får till följd att blandningen blir effektivare, men ger samtidigt en minskad kapacitet.
- Tillsätt först en mindre mängd vatten i trumman, tillsätt erforderlig mängd cement till tillsatsmaterialet (grus eller sand) och håll i trumman. Fortsätt att tillsätta vatten under ihållningen.
- Tabellen på sidan 1 anger doseringen. Vad gäller vattenmängden är uppgiften

ungefärlig, den kan variera med fukthalten i tillsatsmaterialet. Tabellvärdena utgörs alltså av icke bindande uppgifter och tillverkaren ikläder sig inget ansvar för detta (1 skyffel = 4 liter; 1 skottkärra = 60 liter).

- Låt blandaren gå i ca 1 minut för att få en bra blandning. Men låt inte blandaren gå i mer än 2 minuter – annars kan de enskilda komponenterna centrifugeras ut.

Det rör sig här om icke bindande uppgifter för vilka tillverkaren inte ansvarar.

S

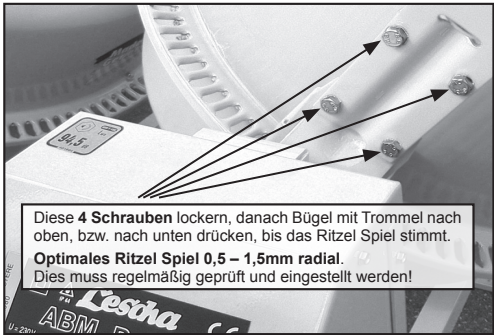
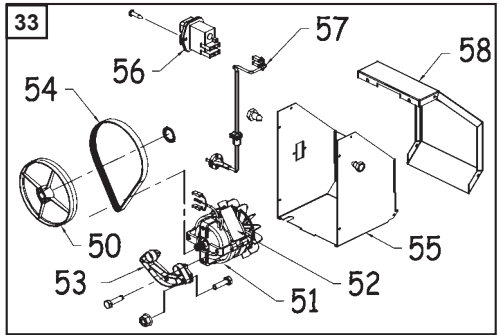
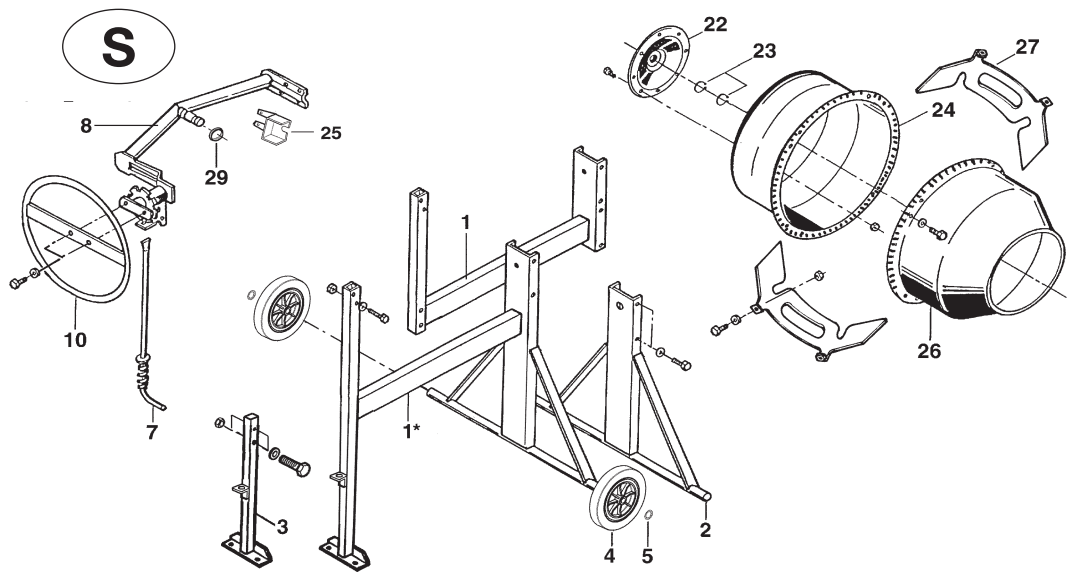

Ritn.pos.	Kvant.	ABM P 135L	Beteckning
1	1	391006	Monteringsram
1*	1	650435	Monteringsram
2	1	391002	Bakre stödben
3	1	391001	Främre stödben
4	2	90331009	Hjul/gummi
5	2	009911	Skiva
7	1	90393010	Spärrsystem
8	1	90399106	Bygelklammer
10	1	90393013	Avtagbart vridhjul
22	1	90399102	Fläns
23	2	009916	Ringsäkring 30x2e
24	1	33037	Underdel trumma
25	1	90399113	Skyddshalva
26	1	90399100	Överdel trumma
27	2	90399103	Medbringarplåt
29	1	400346	Gummipackning
33	1	650430	Motor komplett

Ritn.pos.	Kvant.	ABM P 135L	Beteckning
50	1	90184012	Riemenscheibe
51	1	GN561031	Motor
52	1	GN562104	Lüfterflügel
53	1	GN590004	Motorplatte
+	2	47904	Schr. 6KT 8.8 M8x20
+	2	48345	Zahnscheibe J 8,2 VZK DIN6797
54	1	90184013	Poly-V-Riemen
55	1	501419	Gehäuseteil
56	1	90184017	Schalter
57	1	90184004	Stecker
58	1	90184003	Gehäusedeckel
+	8	AT378600	Kombi-Blechschrabe C 4,8 x 13

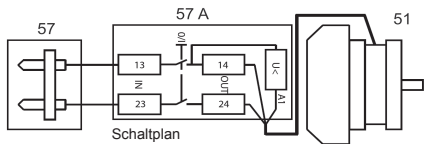

■ IGÅNGSÄTTNING

Placera blandaren på ett fast, jämnt underlag så att den inte kan tippa eller glida. Rensa området runt blandaren från alla föremål som kan utgöra en olycksrisk eller som kan hindra arbetet.

Innan Du kopplar in maskinen, måste Du kontrollera resp. beakta följande:

- Nätspänningen är 230 V (på två ledarfaser)
- Minimikapaciteten måste motsvara 5 ampere
- Strömkretsen måste vara säkrad med säkringar resp. skyddsbrytare
- Personerna får inte vara i direkt kontakt med maskinen, ej heller uppehålla sig i dess omedelbara närhet, och kontrollera att inga verktyg är lutade mot maskinen
- Du behöver en strömkabel med gum-mislängledning H 07 RN-F eller av likvärdig typ med 2 ledarfaser (diameter 1,5 mm²)
- Max.längden är 50 m (material i klass II, ingen nolledare). Vid kabellängder över 50 m krävs en större ledardiameter
- Alla skyddsanordningar till maskinen måste sitta på plats och fungera korrekt

VIKTIGA KOMMENTARER

- Hela motorblocket har en dubbel isolering i klass II och IP * 44 skydd (helsidigt stänkvattenskydd), en elektromagnetisk brytare och en termisk avstängningsfunktion.
- **OBS:** Undvik att köra blandaren tom. Motorn blir överhettad.

■ REKOMMENDATIONER OCH SÄKERHETSFORESKRIFTER

- När maskinen är inkopplad får kablar aldrig ligga upprullade på trumman. Detta kan leda till stora spänningsfall, och motorn kan ta skada.
- Stoppa inte in huvudet, händerna eller verktyg i trumman så länge som maskinen går.
- Öppna aldrig skyddskåpan när maskinen är ansluten till nätet.
- Stäng av blandaren och skilj den från nätet när ingrepp skall göras, oavsett slag.
- Sätt aldrig igång maskinen om skyddsanordningar saknas.
- Använd blandaren endast för byggmaterial. Vi avråder Dig från att använda blandaren till andra material, t.ex. kemikalier.
- Slå aldrig med verktyg på trumman.
- Använd aldrig annat än originalreservdelar vid utbyte av defekta delar.

■ SKÖTSEL

- Efter varje användning måste Du rengöra insidan av trumman med en skyffel grus och vatten.
- OBS: Före all utvändig rengöring måste Du stänga av maskinen och skilja den från nätet. Om Du använder vattenstråle, t.ex. högtryck, måste Du se till att inget vatten stänker på motorn.
- Med jämna mellanrum måste Du olja in lagret till bygelklammern genom den härför avsedda öppningen.
- Rullagren till trumman och drevet är underhållsfria, d.v.s. ingen smörjning behövs.
- Kuggkransen är tillverkad av högbeständiga, outslitliga kompositmaterial. Den är underhållsfri, behöver inte smörjas och utgör ett effektivt bullerskydd.

Innan Du öppnar kåpan: dra ur kontakten. Blandaren får köras endast med helt stängd kåpa.

OBS! Skyddsisolerad maskin. Skyddsklass II upprätthålls endast om originalisoleringsmaterialdelar används vid reparation och isoleringssavstånden inte ändras.

■ UNDERHÅLL

Drevet till trumman och drivremmen är slitagedelar. För att undvika fel/stillestånd bör Du ha ett utbytesdrev på lager.

■ RESERVDELAR

När Du beställer reservdelar hos avtal-såterförsäljaren: ange typ och typnummer för blandaren (se typskylt på motorkåpan), samt önskat antal, artikelbeteckning och artikelnummer för den del det gäller.

■ ÄNDRINGAR AV MASKINEN

Vi strävar alltid efter att öka kvaliteten och effektiviteten på våra produkter. Därför förbehåller vi oss rätten att göra ändringar för den löpande serien av den här beskrivna produkten.

■ GARANTI

För betongblandaren lämnar tillverkaren en garanti på 12 MÅNADER från och med inköpsdatumet. Denna garanti medger kostnadsfritt utbyte av felaktiga delar p.g.a. konstruktionsfel eller materialfel. Tillverkaren förbehåller sig rätten till en bedömning av de defekta delarna. Garantin omfattar inte fel som uppstår p.g.a. felaktigt handhavande, felaktig användning, användning av reservdelar från annan leverantör eller dåligt underhåll. Garantin för motorn är avtalad med motortillverkaren.

Tillverkaren avvisar ansvar i händelse av icke-beaktande av rekommendationerna och säkerhetsbestämmelserna.

OBSLUHA – ÚDRŽBA – JEDNOTLIVÉ DÍLY

MÍCHAČKY NA BETON ABM P 135L



TECHNICKÉ PARAMETRY		ABM P 135 L
Objem	l	130
Míchací kapacita	l	110
Elektromotor 230V/50Hz	W	600
délka	mm	1220
šířka	mm	700
výška	mm	1280
kolo, průměr	ø mm	160
hmotnost s elektromotorem	kg	48

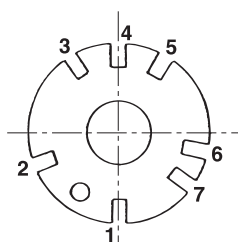

VÝROBA MALTY A BETONU

Polohovací kotouč pro nastavení sklonu bubnu umožňuje 7 poloh:

Poloha	1	otevření míchacího bubnu směrem nahoru
Poloha	2	míchání doleva
Poloha	3	vyprázdnění/klidová poloha vlevo
Poloha	4	otevření míchacího bubnu směrem dolů
Poloha	5	vyprázdnění/klidová poloha vpravo
Poloha	6 a 7	míchání doprava

Dávkování přiváděného betonu a malty (na pytel cementu o hmotnosti 25 kg)



**jemný
písek**



**hrubý
písek**



voda

BETON	30 l	60 l	asi 13 l
MALTA	60 l	-	asi 13 l

- Nastavte požadovaný směr sklonu míchacího bubnu (doprava nebo doleva). Úhel sklonu v horizontálním rozsahu má vliv na lepší promíchání, současně je však spojen s nižší kapacitou.
- Nejdříve do míchacího bubnu dejte trochu vody, k příměsím (hrubý nebo jemný písek) přidejte potřebné množství cementu a plňte buben. Během plnění pak dále přidávejte vodu.
- Tabulka 1 poskytuje informaci o dávkování.

- Pokud jde o vodu, je uvedený údaj nezávazný, množství vody se může měnit podle obsahu vlhkosti v přísadách do cementu. Tabulkové hodnoty tedy mají charakter nezávazných doporučení, za která výrobce neodpovídá (1 lopata = 4 litry; 1 kolečko = 60 litrů).
- Nechte míchačku asi 1 minutu běžet, abyste dosáhli dobrého promíchání.

Jedná se o nezávazné údaje, za které výrobce neodpovídá.

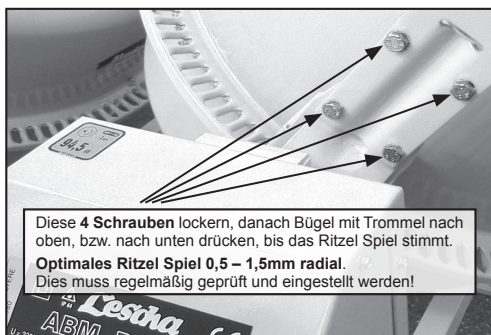
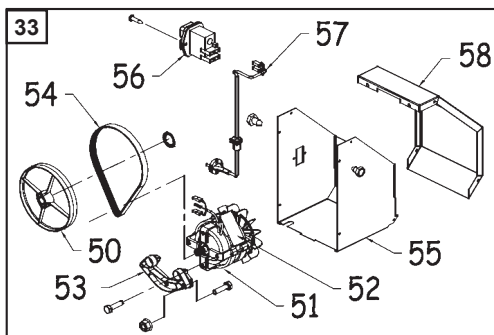
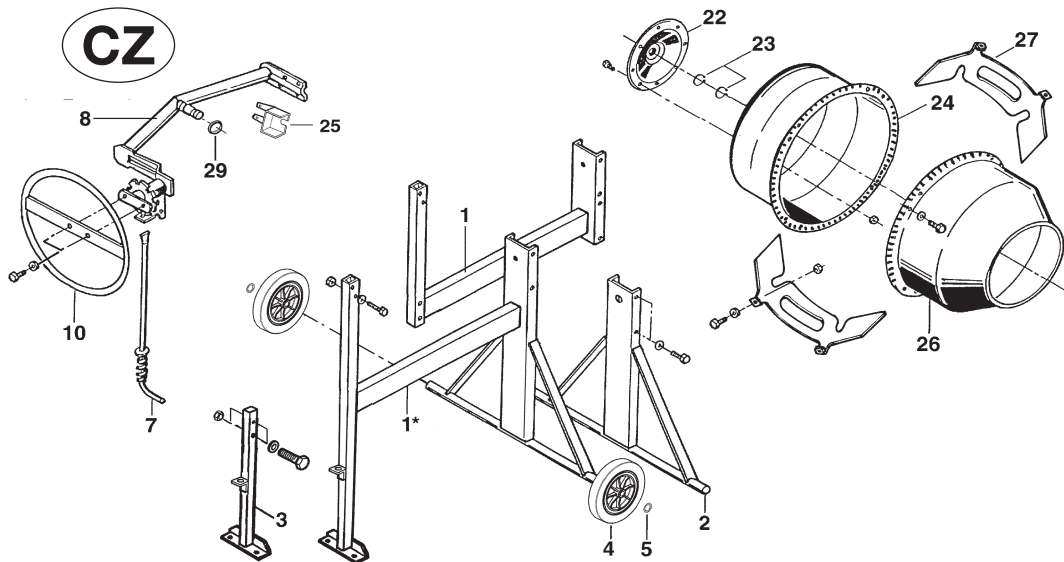

Značení	Množství	ABM P 135L	Název
1	1	391006	Montážní rám
1*	1	650435	Montážní rám
2	1	391002	Zadní patka
3	1	391001	Přední patka
4	2	90331009	Kolo/pryž
5	2	009911	Kotouč
7	1	90393010	Blokovací systém
8	1	90399106	Třmenová svorka
10	1	90393013	Snímatelné otočné kolo
22	1	90399102	Příuba
23	2	009916	Pojistný kroužek 30x2e
24	1	33037	Spodní část míchacího bubnu
25	1	90399113	Polovina ochranného krytu
26	1	90399100	Horní část míchacího bubnu
27	2	90399103	Plechový unašeč
29	1	400346	Gumové těsnění
33	1	650430	Motor komplet

Značení	Množství	ABM P 135L	Název
50	1	90184012	Riemenscheibe
51	1	GN561031	Motor
52	1	GN562104	Lüfterflügel
53	1	GN590004	Motorplatte
+	2	47904	Schr. 6KT 8.8 M8x20
+	2	48345	Zahnscheibe J 8,2 VZK DIN6797
54	1	90184013	Poly-V-Riemen
55	1	501419	Gehäuseteil
56	1	90184017	Schalter
57	1	90184004	Stecker
58	1	90184003	Gehäusedeckel
+	8	AT378600	Kombi-Blechschrube C 4,8 x 13

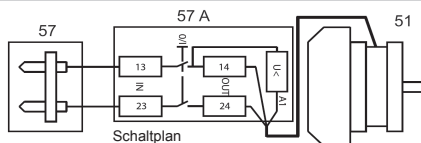

■ UVEDENÍ DO CHODU

Postavte míchačku na pevný, rovný podklad, aby byla zajištěna její dobrá stabilita. Odklidte veškeré předměty nacházející se kolem míchačky, abyste se vyvarovali rizika úrazu.

Před zapnutím stroje zkontrolujte resp. věnujte pozornost následujícím bodům:

- Síťové napětí je 230 V (je přiloženo na dvou fázích).
- Minimální kapacita musí odpovídat 5 A.
- Elektrický obvod musí být jističen pojistkami resp. ochranným spínačem (FI).
- Osoby se nesmějí dotýkat stroje, ani se zdržovat v jeho bezprostřední blízkosti a musí se přesvědčit, že o stroj není opřeno žádné nářadí.
- Potřebujete přívodní kabel vedený v pryžovém plášti H 07 RN-F nebo stejné konstrukce, se 2 fázemi (průřez 1,5 mm²).
- Maximální délka je 50 m (materiál třídy II, žádný nulový vodič). U kabelů o délce větší než 50 m je nutný větší průřez vodiče.
- K dispozici a v řádném stavu musí být všechna ochranná zařízení stroje

DŮLEŽITÉ POZNÁMKY

Celý blok motoru je vybaven dvojitou izolací třídy II a stupněm krytí IP 45 všestrannou ochranou proti stříkající vodě), elektromagnetickým spínačem a tepelným spínačem.

POZOR! Neuvádějte stroj do chodu naprázdno. Způsobuje to přehřátí motoru.

■ DOPORUČENÍ A BEZPEČNOSTNÍ PŘEDPISY

- Když je stroj zapnutý, nesmí kabel v žádném případě zůstat svinutý položený na bubnu; vede to k velkému poklesu napětí a k poškození motoru.
- Dokud je stroj v chodu, nestrkejte hlavu nebo ruce do vnitřku míchacího bubnu.
- Nikdy neotvírejte ochranný kryt, dokud stroj není odpojen od sítě.
- Při provádění jakéhokoliv zásahu na míchačce betonu míchačku vždy vypněte a odpojte od sítě.
- Nikdy stroj neuvádějte do chodu, když chybí ochranná zařízení.
- Používejte míchačku betonu pouze pro stavební hmoty. Radíme Vám, abyste míchačku nepoužívali k míchání žádných směsí jiného druhu, např. k míchání chemikálií.
- Nikdy nebouchejte nářadím do míchacího bubnu.
- Při výměně vadných dílů nikdy nepoužívejte neznačkové díly.

■ ÚDRŽBA

- Po každém použití vyčistěte vnitřek míchacího bubnu lopatou hrubého písku a vodou.
- **POZOR!** Před každou údržbou vnější části míchačky stroj vypněte a odpojte od sítě. Používáte-li vodní paprsek nebo čištění vysokotlakým vodním paprskem, dbejte na to, aby voda nenastříkala do motoru.
- Občas promažte olejem ložisko osy otáčení. Použijte k tomu určený mazací otvor.
- Valivá ložiska míchacího bubnu a pastorku pohonu nevyžadují údržbu, není třeba je mazat.
- Ozubený věnec je zhotoven z kompozitního materiálu vysoce odolného vůči opotřebením. Nevyžaduje údržbu, není třeba ho mazat. Účinně přispívá k ochraně proti hluku.

Před otevřením krytu vytáhněte síťovou vidlici ze zástrčky. Míchačku je možné provozovat pouze se zcela uzavřeným krytem. Pozor! Stroj s ochrannou izolací. Ochranná izolace II zůstane zachována pouze, když budou při opravě použity originální izolační díly a nebudou změněny vzdálenosti izolace.

■ ÚDRŽBA

Pastorek pohonu míchacího bubnu a hnací řemen jsou díly podléhající opotřebením. Abyste se vyvarovali případných výpadků/prostojů, měli byste mít nejlépe příslušný náhradní díl v rezervě.

■ NÁHRADNÍ DÍLY

Objednávky náhradních dílů prosím adresujte na smluvního prodejce. V objednávce uveďte typ a typové číslo betonové míchačky (viz typový štítek na krytu motoru) a požadovaný počet, název výrobku a číslo výrobku

■ ZMĚNY U TOHOTO VÝROBKU

Snažíme se neustále zvyšovat kvalitu a efektivitu našich výrobků, a proto si vyhrazujeme právo provádět změny v běžné sérii při výrobě zde popsáného produktu.

■ ZÁRUKA

Výrobce poskytuje na betonovou míchačku záruku v délce 12 MĚSÍČŮ od data zakoupení. Tato záruka zajišťuje bezplatnou výměnu vadných kusů v důsledku konstrukční vady nebo vady materiálu. Výrobce si vyhrazuje právo posouzení vadných kusů. Záruka se nevztahuje na závady způsobené nevhodnou manipulací se strojem, nesprávným používáním, použitím náhradních dílů od jiné firmy nebo špatnou údržbou stroje.

Výrobce odmítá odpovědnost v případě nedodržení doporučení a bezpečnostních předpisů

KASUTAMINE - HOOLDUS - ÜKSIKOSAD

BETOONISEGISTI ABM P 135L



TEHNILISED ANDMED		ABM P 135 L
Maht	l	130
Segu kogus	l	110
Elektrimootor 230V/50Hz	W	600
P	mm	1220
L	mm	700
K	mm	1280
Ratas, läbim	∅ mm	160
Kaal koos elektrimootoriga	kg	48

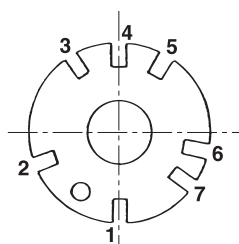



KROHVISEGU JA BETOONI VALMISTAMINE

Trumli kalde seadistamiseks on sälkservkettal 7 asendit:

- Asend 1 Segisti trumli ava on suunatud üles
- Asend 2 Segamine vasakpöörlemisel
- Asend 3 Tühjendamine/puhkeasend
- Asend 4 vasakpöörlemisel. Segisti trumli ava on suunatud alla. Tühjendamine/puhkeasend
- Asend 5 suunatud alla. Tühjendamine/puhkeasend
- Asend 6 ja 7 parempöörlemisel. Segamine parempöörlemisel

Doseerimine vedela betooni ja krohvisegu jaoks (25 kg tsemendikoti kohta)



	Liiv 	Kruus 	Vesi 
BETOON	30 l	60 l	umb 13 l
KROHVISEGU	60 l	-	umb 13 l

- Seadistage segisti trumli soovitatav kalle (paremale või vasakule). Horisontaalsuuna suhtes kaldenurk annab parema läbisegamise, samas toob ta endaga kaasa mahtuvuse vähenemise.
- Valage kõigepealt segisti trumlise väikeses koguses vett, lisage täiteainetele (liiv ja kruus) nõutav kogus tsementi ja täitke nendega trummel. Lisage täitmise ajal täiendavalt vett.
- Lk 1 olevast tabelist leiate täiendavat informatsiooni doseerimise kohta.
- Veekoguse puhul on tegemist soovituslike andmetega, mis võivad vastavalt täiteainete niiskusesisaldusele varieeruda. Tabelis toodud andmed on seega soovitusliku iseloomuga, mille osas tootja ei vastuta (1 labidas = 4 liitrit; 1 käsikäru - 60 liitrit).
- Hea läbisegamise saavutamiseks laske segumasinal umbes 1 minut töötada.
- Tegemist on soovituslike andmetega, mille puhul tootja ei vastuta.

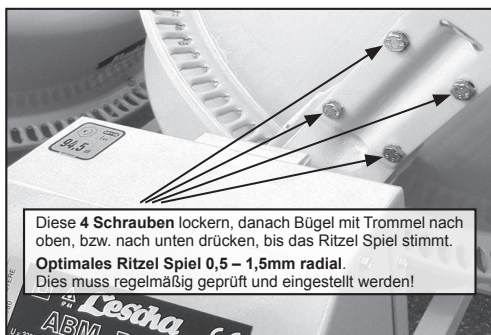
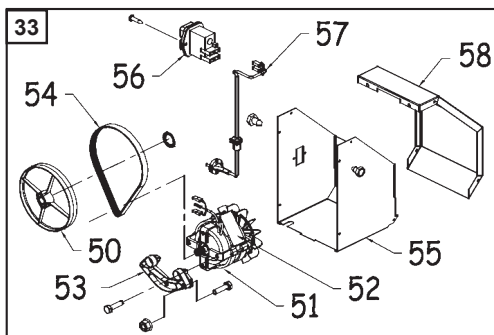
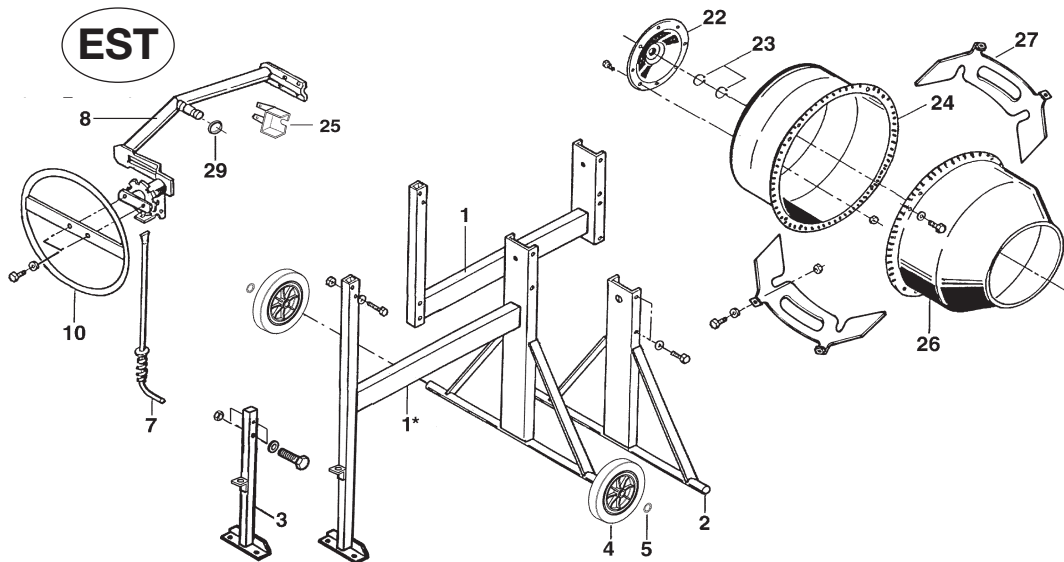

Pos	Arv	ABM P 135L	Nimetus
1	1	391006	Paigaldusraamid
1*	1	650435	Paigaldusraamid
2	1	391002	Tagumine tugijalg
3	1	391001	Esimene tugijalg
4	2	90331009	Ratas/kumm
5	2	009911	Ketas
7	1	90393010	Lukustussüsteem
8	1	90399106	Kinnitusklamber
10	1	90393013	Eemaldatav pöördratas
22	1	90399102	äärik
23	2	009916	Kaitserõngas 30x2e
24	1	33037	Segisti trumli alaosa
25	1	90399113	Osaline kaitse
26	1	90399100	Segisti trumli ülaosa
27	2	90399103	Labad
29	1	400346	Kummithhend
33	1	650430	Motor komplett

Pos	Arv	ABM P 135L	Nimetus
50	1	90184012	Riemenscheibe
51	1	GN561031	Motor
52	1	GN562104	Lüfterflügel
53	1	GN590004	Motorplatte
+	2	47904	Schr. 6KT 8.8 M8x20
+	2	48345	Zahnscheibe J 8,2 VZK DIN6797
54	1	90184013	Poly-V-Riemen
55	1	501419	Gehäuseteil
56	1	90184017	Schalter
57	1	90184004	Stecker
58	1	90184003	Gehäusedeckel
+	8	AT378600	Kombi-Blechschrabe C 4,8 x 13

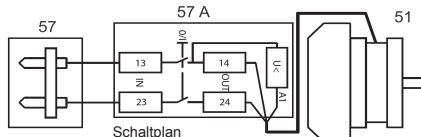

■ KASUTUSELE VÕTMINE

Hea tasakaalustuse saavutamiseks asetage segumasin kindlale ja tasasele pinnale. Õnnetusohu vältimiseks eemaldage masina ümbrusest kõik esemed.

Enne masina sisselülitamist kontrollige ja pidage silmas:

- Võrgupinge on 230 V (kahe faasi korral).
- Vähim ülekandevõime peab olema vähemalt 5 amprit.
- Vooluring peab olema kaitstud kaitsmete või võimsuslüliti (FI) abil.
- Isikud ei tohi olla masinaga vahetus kontaktis ega viibida masina vahetus läheduses ning nad peavad veenduma, et vastu masinat ei ole toetatud tööriistu.
- Te vajate kahefaasilist kummist isolatsiooniga toitekaablit H 07 RN-F või samaväärset (ristlõige 1,5mm²).
- Maksimaalne pikkus on 50 m (materjali klass II, mitte nulljuhe). Üle 50 m pikkuste kaablite puhul on vajalik juhtme suurem ristlõige.
- Masina kõik kaitseseadised peavad olema paigaldatud ja nõutavas korras.

TÄHTSAD JUHISED

Kogu mootoriblokk on varustatud kahekordse isolatsiooniga klass II ja IP 45 (igast küljest pritsmekindel), ühe elektromagnetilise lüliti ja termolüliti-ga.

TÄHELEPANU! Vältige masina käitamist tühjalt. See põhjustab mootori ülekuumenemist.

■ SOOVITUSED JA OHUTUSNÕUDED

- Sisselülitatud masina korral ei tohi mingil juhul kaabel jääda kaablrullile; see põhjustab liiga suuri pingelangusi ja mootori kahjustust.
- Masina töötamise ajal ärge pange pead ega käsi või tööriistu segisti trumli sisse.
- Ärge mingil juhul avage kaitsekattet nii kaua, kui masin ei ole vooluvõrgust lahutatud.
- Lülitage betoonisegisti välja ja lahutage vooluvõrgust igakordselt enne kõiki menetlusi.
- Kaitseseadiste puudumisel ärge kunagi lülitage masinat sisse.
- Kasutage betoonisegistit ainult ehitusmaterjalide jaoks. Igasugust muud liiki segude, nt kemikaalid, jaoks kasutamine on keelatud.
- Ärge kunagi lööge tööriistadega segisti trumlile.
- Ärge kunagi kasutage defektsete osade väljavahetamisel võõrtootjate varuosi.

■ HOOLDUS

- Puhastage igakordselt peale kasutamist segisti trumli sisemus labidatäie kruusa ja vee abil.
- TÄHELEPANU ! Igakordselt enne välihooldust lülitada masin välja ja lahutada vooluvõrgust. Veejoa või survepesuri kasutamisel pidage palun silmas, et mootoris ei pritsiks vett.
- Ölitage kaldtelge aeg-ajalt selleks ettenähtud ava kaudu.
- Segisti trumli ja ajami hammasratta veerelaagrid on hooldusvabad, määrimine ei ole vajalik.
- Hammasvöö on valmistatud vastupidavast kulumiskindlast komposiitmaterjalist, ta on hooldusvaba, teda ei ole vaja määrada ja ta aitab oluliselt vähendada müra teket.

Enne katte avamist eemaldada võrgupistik. Segistit võib kasutada ainult täielikult suletud katte korral. Tähelepanu ! Kaitseisolatsiooniga masin.

Kaitseklass II säilib ainult juhul, kui remontimisel kasutatakse originaal-isolatsiooniga osasid ja isolatsiooni vahemikke ei muudeta.

■ TEHNOHOOLDUS

Segisti trumli ajami hammasratas ja ajami rihm on kulumisvõimelised osad. Igasuguste katkestuste/seisakute vältimiseks peaks teil soovitatavalt olema vastav varuosade olemasolu.

■ VARUOSAD

Varuosade tellimine teostage betoonisegisti tüübi ja tüüp-nr alusel (vt tüübisilt mootorikattel) edastades selleks volitatud müügiesindajale vastavate osade vajalik arv, artikli nimetus ja artikli nr.

■ SELLE TOOTE MUUTMINE

Meie eesmärgiks on pidevalt tõsta meie toodete kvaliteeti ja efektiivsust ning me jätame endale õiguse siin kirjeldatud toote juures muudatuste teostamiseks.

■ GARANTII

Teie betoonisegistile kehtib alates ostu kuupäevast 12-KUULINE tootjapoolne garantii. Selle garantii alusel toimub konstruktsiooniveaga või materjaliveaga komponentide ümbervahetamine. Tootja jätab endale õiguse teostada defektsete komponentide ekspertiisi. Garantii ei kehti kui vigade põhjuseks on: vale käsitlemine, halb kasutamine, võõrtootjate varuosade kasutamine või halb seisukord.

Soovituste ja ohutusnõuete eiramise korral tootjapoolne garantii ei kehti.

KEZELÉSE – GONDOZÁSA - ALKATRÉSZEI

ABM P 135L BETONKEVERŐGÉPEK



MŰSZAKI ADATOK		ABM P 135 L
űrtartalom	l	130
keverési kapacitás	l	110
230V/50Hz-es villanymotor	W	600
hossz	mm	1220
szélesség	mm	700
magasság	mm	1280
kerék átmérője	ø mm	160
súly villanymotorral együtt	kg	48

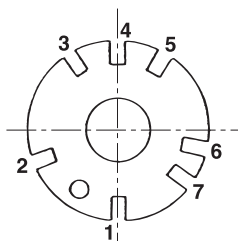

HABARCS ÉS BETON KÉSZÍTÉSE

A dob dőlésének beállítására szolgáló raszteres tárcsa a raszter 7 különböző helyzetét teszi lehetővé:

pozíció	1	a keverődob nyitása felfelé
pozíció	2	keverés balra
pozíció	3	űrités/nyugalmi helyzet balra
pozíció	4	a keverődob nyitása lefelé
pozíció	5	űrités/nyugalmi helyzet jobbra
pozíció	6 és 7	keverés jobbra

Adagolás szokásos betonhoz és habarcsához (25 kg-os cementes zsákkal)

	homok	kavics	víz
BETON	30 l	60 l	kb. 13 l
HABARCS	60 l	-	kb. 13 l

- Állítsa be a keverődob kívánt irányát (jobbra vagy balra). A vízszinteshez közelebbi dőlésszög jobb keverést eredményez, de a kapacitás csökkenésével jár.
- Először öntsön egy kevés vizet a dobba, adja a szükséges mennyiségű cementet az adalékanyaghoz (kavicsához vagy homokhoz), és töltsé a dobba. A betöltés közben adja hozzá a többi vizet.
- Az 1. oldalon lévő táblázat ad információt az adagolásokról. A megadott vízmennyiséget nem kötelező betartani; az az ada-

lékanyag nedvességtartalmától függően változhat. A táblázati értékek tehát csak nem kötelező jellegű ajánlások, amelyekért a gyártó semmiféle felelősséget nem vállal. (1 lapát = 4 liter, 1 talicska = 60 liter).

- Az alapos keverés érdekében járassa kb. 1 percig a keverőgépet.

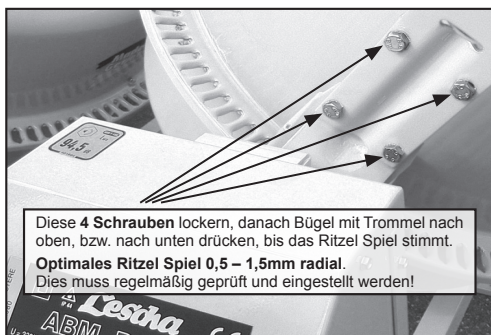
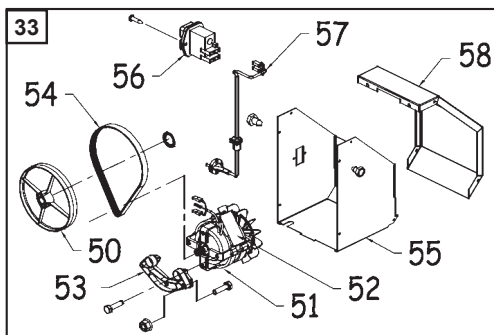
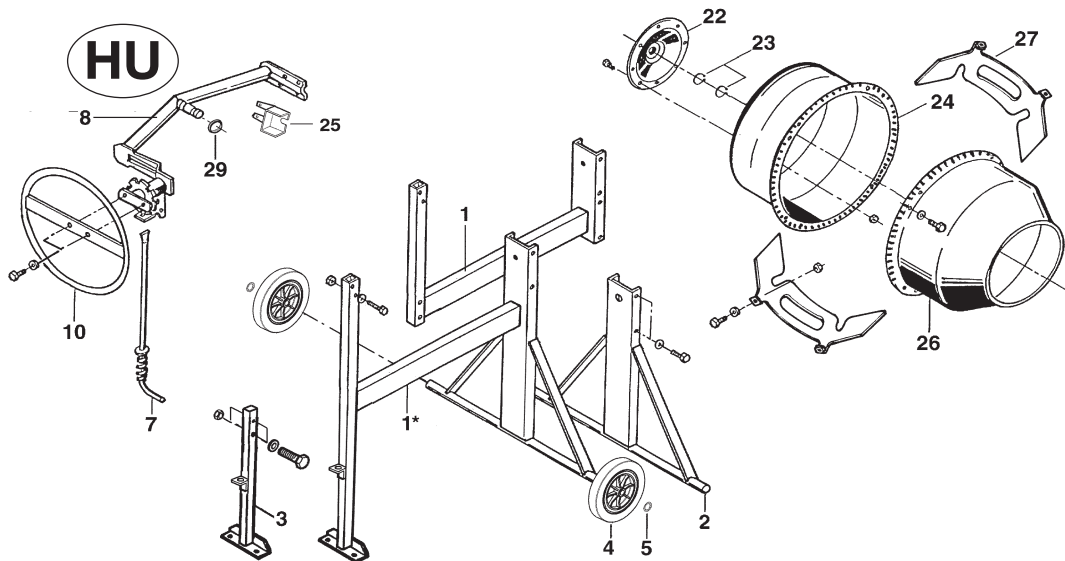

Rajz	Jel	ABM P 135L	Megnevezés
1	1	391006	Szerelőkeret
1*	1	650435	Szerelőkeret
2	1	391002	Hátsó támasztóláb
3	1	391001	Elülső támasztóláb
4	2	90331009	Kerék/gumi
5	2	009911	Tárcsa
7	1	90393010	Reteszelő rendszer
8	1	90399106	Kengyeles kapocs
10	1	90393013	Levehető forgatókerék
22	1	90399102	Karima
23	2	009916	Gyűrűs biztosító 30x2e
24	1	33037	Alsórész keverődob
25	1	90399113	Védőfedél
26	1	90399100	Felsőrés keverődob
27	2	90399103	Menesztölemmez
29	1	400346	Gumitömítés
33	1	650430	Motor komplett

Rajz	Jel	ABM P 135L	Megnevezés
50	1	90184012	Riemenscheibe
51	1	GN561031	Motor
52	1	GN562104	Lüfterflügel
53	1	GN590004	Motorplatte
+	2	47904	Schr. 6KT 8.8 M8x20
+	2	48345	Zahnscheibe J 8,2 VZK DIN6797
54	1	90184013	Poly-V-Riemen
55	1	501419	Gehäuseteil
56	1	90184017	Schalter
57	1	90184004	Stecker
58	1	90184003	Gehäusedeckel
+	8	AT378600	Kombi-Blechschrabe C 4,8 x 13

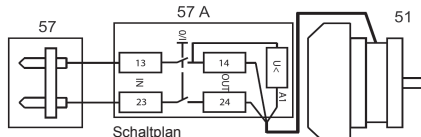

■ ÜZEMBE HELYEZÉS

A megfelelő állékonyság érdekében állítsa a habarcskeverő gépet szilárd, sík aljzatra. A baleseti kockázat csökkentése érdekében távolítsa el minden tárgyat a gép környezetéből.

Mielőtt bekapcsolja a gépet, ellenőrizze ill. vegye figyelembe a következőket:

- a hálózati feszültség 230 V (két vezetőfázison),
- a minimális kapacitás feleljen meg 5 Ampernek,
- az áramkört biztosítékokkal, ill. védőkapcsolóval (FI) kell biztosítani,
- emberek nem érintkezhetnek a géppel, és annak közvetlen közelében sem tartózkodhatnak. Meg kell győződni arról, hogy szerszám nem támaszkodik a gépnek.
- Az áram vezetéséhez H 07 RN-F gumitömlős vezeték, vagy azzal egyenértékű kialakítású 2 vezető fázisú kábel szükséges (keresztmetszete 1,5 mm²).
- A maximális hossz 50 m (II. osztályú anyag, nem nulla vezető). 50 m-nél hosszabb kábelek esetén nagyobb vezeték keresztmetszet szükséges.
- A gépnek rendelkeznie kell minden védőberendezéssel, és azoknak előírás szerű állapotban kell lenniük.

FONTOS MEGJEGYZÉSEK

Az egész motorblokk II. osztályú kettős szigeteléssel és IP45 (minden oldali freccsenő víz elleni) védelemmel, elektromágneses kapcsolóval, valamint termikus kikapcsolással rendelkezik.

FIGYELEM! Kerülje a gép üresjáratban való működtetését. Ez a motor túlhevüléséhez vezet.

■ AJÁNLÁSOK ÉS BIZTONSÁGI RENDELKEZÉSEK

- A gép bekapcsolt állapotában semmiképpen nem szabad a kábelnek a dobra csévéelve maradnia. Ez túl nagy feszültségeséshez és a motor károsodásához vezet.
- Amíg a gép működik, ne hajoljon vagy nyúljon kézzel vagy szerszámmal a dob belsejébe.
- Soha ne nyissa ki a védőburát mindaddig, míg a gépet a hálózatról le nem választotta.
- Mindenfajta beavatkozás előtt kapcsolja ki a betonkeverőt és válassza le a gépet az elektromos hálózatról.
- Soha ne indítsa be a gépet, ha hiányoznak a védőfelszerelések.
- Csak építőanyagokhoz használja a betonkeverőt. Nem javasoljuk bármilyen más keverékhez, pl. vegyszerekhez való használatát.
- Soha ne üssön szerszámmal a keverődobra.
- A hibás alkatrészek cseréje esetén soha ne használjon idegen márkájú pótalkatrészt.

■ GONDOZÁS

- Használat után egy lapát kavicssal és vízzel tisztítsa meg a dob belsejét.
- **FIGYELEM!** Mindenfajta külső gondozás előtt kapcsolja ki a gépet és válassza le az elektromos hálózatról. Ha vízsugarat vagy magasnyomású sugarat használ, ügyeljen arra, hogy ne spricceljen vizet a motorba.
- Rendszeres időközönként az arra a célra szolgáló nyíláson keresztül olajozza meg a forgatótengely csapágóját.
- A keverődob gördülőcsapágya és a hajtó recés anya nem igényel karbantartást, kenésre nincs szükség.
- A fogaskoszorú rendkívül ellenálló, kopásálló anyagkombinációból készült, nem igényel karbantartást vagy kenést, és hatékonyan járul hozzá a zajvédelemhez.

A burkolat kinyitása előtt húzza ki a dugaszt a dugaszoló aljzatból. A gépet csak teljesen zárt burkolattal szabad működtetni.

Figyelem! Védőszigetelésű gép! A II. védelmi osztály csak akkor érvényes, ha a javítás során csak eredeti szigetelésű elemek kerülnek felhasználásra, és a szigetelési távolságok nem változnak.

■ KARBANTARTÁS

A keverődob hajtó recés anyája és a hajtószíj kopó alkatrészek. A működés-kimaradás és leállás elkerülése érdekében legcélszerűbb megfelelő tartalékot készletezni belőlük.

■ PÓTALKATRÉSZEK

A pótalkatrész-megrendelést a betonkeverő típusának és típuszámának megadásával (lásd a motorház tetején lévő típustáblán), valamint a kívánt darabszám, megnevezés és cikkszám megadásával küldje el a szerződéses kereskedőnek.

■ A TERMÉK VÁLTOZTATÁSAI

Folyamatosan fáradozunk termékeink minőségének és hatékonyságának növelésén, és ezért fenntartjuk magunknak a jogot, hogy az itt ismertetett termék futó szériáin módosításokat hajtsunk végre.

■ GARANCIA

A gyártó a vásárlás napjától számított 12 HÓNAPIG vállal garanciát a betonkeverő gépre. A garancia biztosítja a konstrukciós hiba vagy anyaghiba miatt hibás elemek ingyenes cseréjét. A gyártó fenntartja magának a jogot, hogy a hibás elemekről szakvéleményt készíttessen. A garancia nem vonatkozik az alábbi esetekre: szakszerűtlen kezelés, hibás használat, idegen pótalkatrészek használata, rossz gondozási állapot.

A gyártó nem vállal felelősséget az ajánlások és a biztonsági rendelkezések be nem tartása esetén.

RUKOVANJE – NJEGA – POJEDINI DIJELOVI MIJEŠALICE BETONA ABM P 135L



TEHNIČKI PODACI		ABM P 135 L
Kapacitet	l	130
Kapacitet miješanja	l	110
Elektromotor 230 V/50 Hz	W	600
Duljina	mm	1220
Širina	mm	700
Visina	mm	1280
Kotač, promjer	ø mm	160
Težina s elektromotorom	kg	48

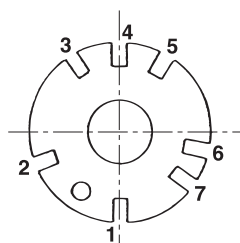

PROIZVODNJA MORTA I BETONA

Disk rastera za namještanje nagiba bubnja omogućuje 7 položaja rastera:

- Položaj 1 otvaranje bubnja za miješanje prema gore
- Položaj 2 miješanje na lijevoj strani
- Položaj 3 pražnjenje/položaj za mirovanje na lijevoj strani
- Položaj 4 otvaranje bubnja za miješanje prema dolje
- Položaj 5 pražnjenje/položaj za mirovanje na desnoj strani
- Položaj 6 i 7 miješanje na desnoj strani

Doziranje za tekući beton i mort (s vrećom cementa od 25 kg)



Pijesak



Šljunak



Voda



BETON	30 l	60 l	Oko 13 l
MORT	60 l	-	Oko 13 l

- Namjestite željeni smjer nagiba bubnja za miješanje (udesno ili ulijevo). Kutovi nagiba u vodoravnom području poboljšavaju miješanje, ali smanjuju kapacitet.
- Prvo ulijte mali volumen vode u bubanj za miješanje, dodajte potrebnu količinu cementa dodacima (šljunku ili pijesku) i time napunite bubanj. Za vrijeme punjenja nastavite dodavati vodu.
- Tablica na 1. stranici pruža podatke o doziranju. Količina vode izražava neobve-

zujuće podatke: Možete je varirati ovisno o količini vlage u dodacima. Vrijednosti u tablici također su neobvezujuće preporuke za koje proizvođač ne preuzima odgovornost (1 lopata = 4 litre; 1 kolica = 60 litara).

- Pustite da miješalica radi oko 1 minutu da postignete dobro miješanje.

Radi se o neobvezujućim podacima za koje proizvođač ne preuzima odgovornost.

KRO

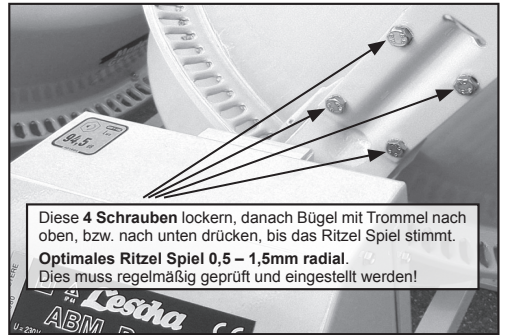
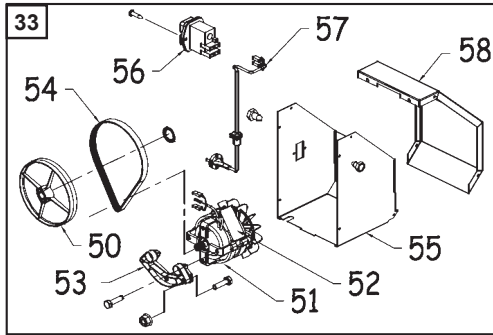
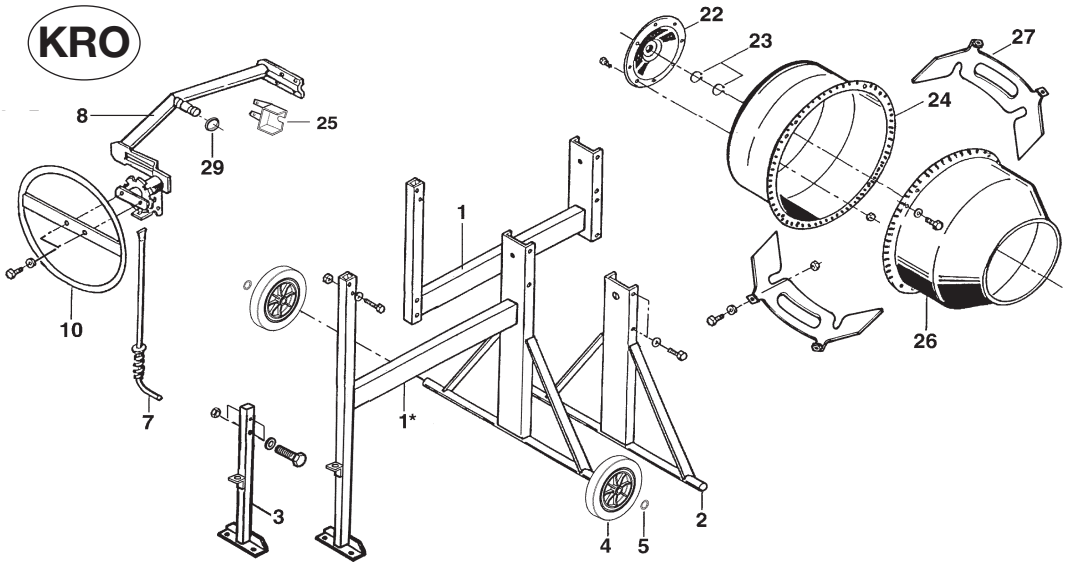

Zeich	Qtät	ABM P 135L	Bezeichnung
1	1	391006	Montagerahmen
1*	1	650435	Montagerahmen
2	1	391002	Hinterer Stützfuß
3	1	391001	Vorderer Stützfuß
4	2	90331009	Kunststoff-Rad
5	2	009911	Scheibe
7	1	90393010	Verriegelungssystem
8	1	90399106	Bügelklammer
10	1	90393013	Abnehm. Drehrad
22	1	90399102	Flansch
23	2	009916	Ringsicherung
24	1	33037	Unterteil Misch.
25	1	90399113	Schutzhalbteil
26	1	90399100	Oberteil Misch.
27	2	90399103	Mitnehmerblech
29	1	400346	Gummidichtung
33	1	650430	Motorhaus kompl

Zeich	Qtät	ABM P 135L	Bezeichnung
50	1	90184012	Riemenscheibe
51	1	GN561031	Motor
52	1	GN562104	Lüfterflügel
53	1	GN590004	Motorplatte
+	2	47904	Schr. 6KT 8.8 M8x20
+	2	48345	Zahnscheibe J 8,2 VZK DIN6797
54	1	90184013	Poly-V-Riemen
55	1	501419	Gehäuseteil
56	1	90184017	Schalter
57	1	90184004	Stecker
58	1	90184003	Gehäusedeckel
+	8	AT378600	Kombi-Blechschrube C 4,8 x 13

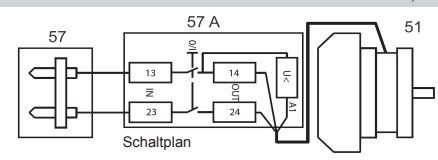

■ PUŠTANJE U RAD

Postavite miješalicu morta na čvrstu, ravnu površinu da osigurate čvrsto uporište. Uklonite sve predmete u okruženju stroja da izbjegnute opasnost od nesreće.

Prije nego što uključite stroj, provjerite ili pogledajte sljedeće:

- Mrežni napon iznosi 230 V (naliježe na dvije faze vodiča).
- Najmanji kapacitet mora iznositi 5 ampera.
- Strujni krug mora biti zaštićen osiguračima ili zaštitnom sklopkom (FI).
- Osobe ne smiju biti u izravnom kontaktu sa strojem ili u njegovoj neposrednoj blizini i morate provjeriti da nema alata naslonjenog na stroj.
- Trebate dovodni strujni kabel s gumenim crijevnim vodom H 07 RN-F ili istovjetni model s 2 faze vodiča (poprečni presjek 1,5 mm²).
- Maksimalna duljina iznosi 50 m (materijal II. razreda, bez nultog vodiča). Kod duljine kabela veće od 50 m treba veći poprečni presjek vodiča.
- Moraju postojati zaštitni uređaji stroja u ispravnom stanju.

VAŽNE NAPOMENE

Cijeli motorni blok ima dvostruku izolaciju II. razreda i zaštitu IP 45 (zaštitu od prskanja vode na svim stranama), elektromagnetsku sklopku i toplinsku sklopku za isključivanje.

POZOR! Izbjegavajte rad sa strojem u praznom hodu. To izaziva pregrijavanje motora.

■ PREPORUKE I SIGURNOSNE NAPOMENE

- Pri uključenom stroju nikako ne smijete namotati kabel na bubanj; to izaziva veliki pad napona i oštećenje motora.
- Dok motor radi, ne stavljajte glavu ili ruke ili alate u unutrašnjost bubnja za miješanje.
- Nikada ne otvarajte zaštitni poklopac ako stroj nije isključen iz mrežnog napajanja.
- Isključite miješalicu betona i odvojite je od mrežnog napajanja pri svakoj vrsti zahvata.
- Nikada ne uključujte stroj ako nedostaju zaštitni uređaji.
- Upotrijebite miješalicu betona samo za građevinske materijale. Ne savjetujemo uporabu nikakvih mješavina, npr. kemikalija.
- Nikada ne udarajte alatom u bubanj za miješanje.
- Pri zamjeni neispravnih dijelova nikada ne upotrebljavajte zamjenske dijelove drugoga proizvođača.

■ NJEGA

- Nakon svake uporabe očistite unutrašnjost bubnja za miješanje jednom lopatom šljunka i vode.
- **POZOR!** Prije svake vanjske njege isključite stroj i odvojite ga od mrežnog napajanja. Ako upotrebljavate mlaz vode ili visokotlačni mlaz, pazite da voda ne prska u motor.
- Povremeno nauljite ležaj nagibne osovine kroz otvor predviđen u tu svrhu.
- Valjani ležajevi bubnja za miješanje i pogonskog zupčanika ne trebaju održavanje – nije potrebno podmazivanje.
- Nazupčani vijenac izrađen je od izrazito čvrstog spojnog materijala otpornog na trošenje, ne zahtijeva održavanje, ne treba podmazivanje i učinkovito pomaže u zaštiti od buke.

Izvucite mrežni utikač prije otvaranja obloge. Miješalicu smijete upotrebljavati samo ako je obloga potpuno zatvorena.

Pozor! Stroj ima zaštitnu izolaciju. Razred zaštite zadržava se samo ako pri popravku upotrebljavate originalne materijale za izolaciju i ako ne mijenjate razmake između izolacije.

■ ODRŽAVANJE

Pogonski zupčanik bubnja za miješanje i pogonski remen su potrošni dijelovi. Da izbjegnute zakazivanje/razdoblja neaktivnosti, najbolje je da imate zamjenski dio u skladištu.

■ ZAMJENSKI DIJELOVI

Pošaljite narudžbe zamjenskih dijelova ovlaštenom prodavatelju i navedite tip i broj tipa miješalice betona (vidi tipsku pločicu na poklopcu motora) i željenu količinu, oznaku artikla i br. artikla odgovarajućih dijelova.

■ IZMJENE OVOGA PROIZVODA

Uvijek se trudimo povećati kvalitetu i učinkovitost svojih proizvoda i stoga pridržavamo pravo izvršiti izmjene u ovoj seriji opisanog proizvoda.

■ JAMSTVO

Proizvođač daje jamstvo za miješalicu betona u trajanju od 12 MJESECI od dana kupnje. Ovo jamstvo osigurava besplatnu zamjenu neispravnih dijelova uslijed greške pri proizvodnji ili na materijalu. Proizvođač pridržava pravo pregledati neispravne dijelove. Jamstvo ne obuhvaća greške nastale nespretnim rukovanjem, neodgovarajućom uporabom, uporabom zamjenskih dijelova drugoga proizvođača ili nedostatnim održavanjem.

Proizvođač ne preuzima odgovornost u slučaju nepridržavanja preporuka i sigurnosnih napomena.

OBSŁUGA – PIELEGNACJA – POJEDYNCZE CZĘŚCI BETONIARKI ABM P 135 L



DANE TECHNICZNE		ABM P 135 L
Pojemność użytkowa	l	130
Pojemność mieszania	l	110
Silnik elektryczny 230 V/ 50 Hz	W	600
DŁ.	mm	1220
SZ.	mm	700
WYS.	mm	1280
Średnica koła	ø mm	160
Ciężar i silnik elektryczny	kg	48

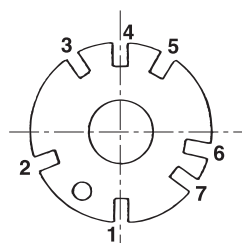

WYTWARZANIE ZAPRAWY I BETONU

Tarcza rastrowa do ustawiania pochylenia bębna umożliwia ustawienie 7 pozycji rastrowych:

- Pozycja 1 otworzenie bębna mieszającego do góry.
- Pozycja 2 mieszanie od lewej strony.
- Pozycja 3 opróżnianie/ pozycja spoczynkowa od lewej strony.
- Pozycja 4 otwarcie bębna mieszającego w dół.
- Pozycja 5 opróżnianie/ pozycja spoczynkowa z prawej strony.
- Pozycja 6 i 7 mieszanie z prawej strony.

Dozowanie do wytwarzania bieżącego betonu i zaprawy (przy użyciu worka cementowego o ciężarze 25 kg)



Piasek



Żwir



Woda

BETON	30 l	60 l	Okolo 13 l
ZAPRAWA	60 l	-	Okolo 13 l

- Proszę ustawić żądany kierunek nachylecia bębna mieszającego (w prawo lub w lewo). Kąt zbliżony do poziomu powoduje lepsze wymieszanie, jednakże również zmniejszenie pojemności użytkowej.
- Proszę najpierw dodać do bębna mieszającego małą ilość wody, a następnie cement do dodatków (żwiru lub piasku) w wymaganej ilości i załadować je do bębna. W trakcie ładowania należy w dalszym ciągu dolewać wody.
- Tabela na str. 1 przekazuje informacje o

dodawanych ilościach. Informacje odnośnie ilości wody są niewiążące – może ona być zróżnicowana w zależności od zawartości wilgoci w dodatkach. Wartości w tabeli mają więc charakter niewiążących zaleceń, za które producent nie przejmuje gwarancji (szufla = litry, 1 taczka = litrów).

- Proszę poczekać około 1 minuty, aż materiał zostanie dobrze wymieszany.

Są to dane niewiążące, za które producent nie gwarantuje.

POL

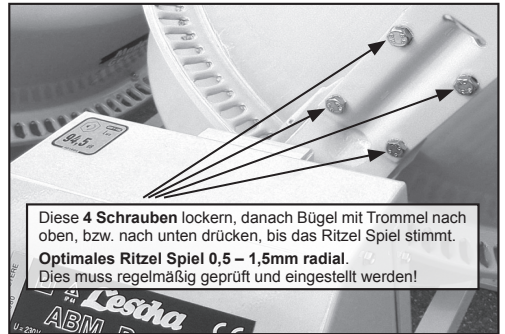
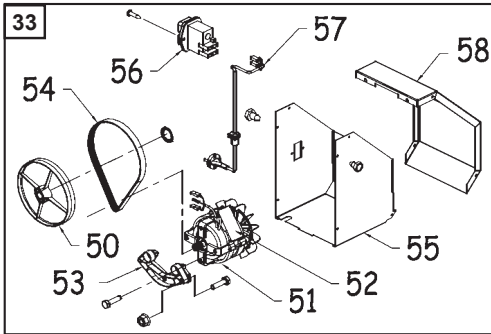
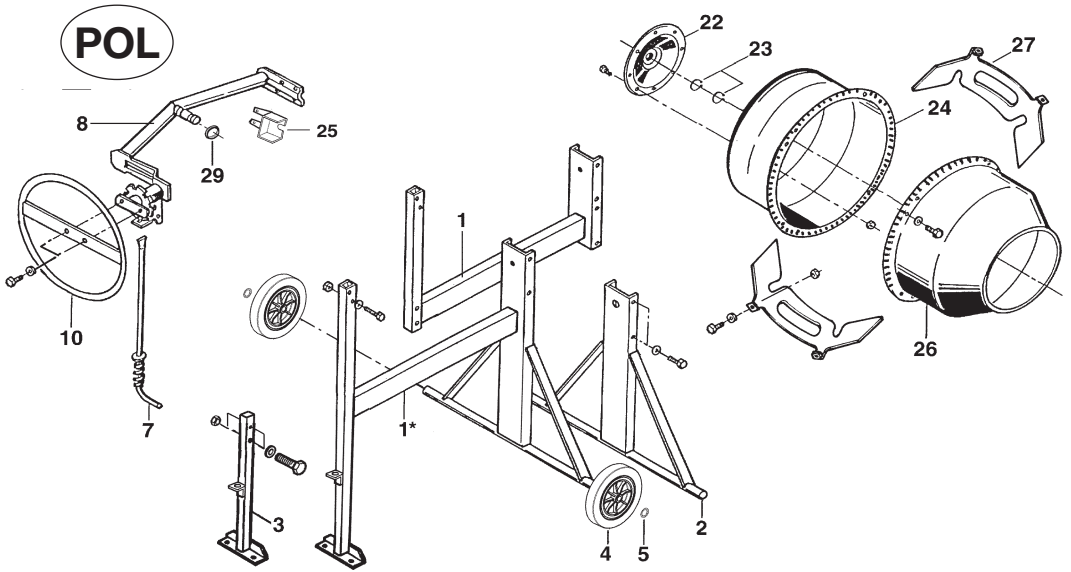

Zeich	Qtät	ABM P 135L	Bezeichnung
1	1	391006	Montagerahmen
1*	1	650435	Montagerahmen
2	1	391002	Hinterer Stützfuß
3	1	391001	Vorderer Stützfuß
4	2	90331009	Kunststoff-Rad
5	2	009911	Scheibe
7	1	90393010	Verriegelungssystem
8	1	90399106	Bügelklammer
10	1	90393013	Abnehm. Drehrad
22	1	90399102	Flansch
23	2	009916	Ringsicherung
24	1	33037	Unterteil Misch.
25	1	90399113	Schutzhalbteil
26	1	90399100	Oberteil Misch.
27	2	90399103	Mitnehmerblech
29	1	400346	Gummidichtung
33	1	650430	Motorhaus kompl

Zeich	Qtät	ABM P 135L	Bezeichnung
50	1	90184012	Riemenscheibe
51	1	GN561031	Motor
52	1	GN562104	Lüfterflügel
53	1	GN590004	Motorplatte
+	2	47904	Schr. 6KT 8.8 M8x20
+	2	48345	Zahnscheibe J 8,2 VZK DIN6797
54	1	90184013	Poly-V-Riemen
55	1	501419	Gehäuseteil
56	1	90184017	Schalter
57	1	90184004	Stecker
58	1	90184003	Gehäusedeckel
+	8	AT378600	Kombi-Blechschrabe C 4,8 x 13

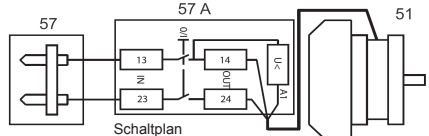

■ URUCHOMIENIE

W celu zagwarantowania odpowiedniej stateczności proszę ustawić mieszarkę do zaprawy na stabilnym, równym podłożu. Aby uniknąć niebezpieczeństwa wypadków całe otoczenie należy oczyścić z wszelkich przedmiotów.

Co należy sprawdzić i czego należy przestrzegać przed włączeniem maszyny?

- napięcie sieciowe wynosi 230 V (jest podłączone do dwóch faz przewodnika).
- minimalne natężenie musi wynosić 5 amperów.
- obwód prądu musi być zabezpieczony bezpiecznikami lub wyłącznikiem zabezpieczającym (wyłącznikiem różnicowo-prądowym).
- osoby nie powinny być w bezpośrednim kontakcie z maszyną lub przebywać w jej bezpośrednim sąsiedztwie oraz powinny się upewnić, że o maszynę nie są oparte żadne narzędzia.
- konieczny jest kabel zasilający z przewodem oponowym H 07 RN-F lub o tym samym typie konstrukcji z 2 fazami przewodnika (przekrój czynny 1,5 mm²).
- maksymalna długość wynosi 50 m (materiał II-giej klasy, bez przewodu neutralnego). W przypadku kabli o długościach przekraczających 50 m jest konieczny przewód o większym przekroju czynnym.
- wszystkie urządzenia zabezpieczające maszyny muszą być zamontowane i być w odpowiednim stanie.

WAŻNE UWAGI

Cały blok silnika jest wyposażony w podwójną izolację klasy II i stopień ochrony IP 45 (ochrona przed pryskającą wodą ze wszystkich stron), przełącznik elektromagnetyczny oraz wyłącznik termiczny.

UWAGA! Proszę unikać pracy maszyny na biegu jałowym. Prowadzi to do przegrzania silnika.

■ ZALECENIA I POSTANOWIENIA ODNOŚNIE BEZPIECZEŃSTWA

- Jeżeli maszyna jest włączona, to w żadnym wypadku kabel nie może być nawinięty na bębnie. Prowadzi to do dużych spadków napięcia i uszkodzenia silnika.
- Proszę do wnętrza maszyny nie wkładać głowy lub rąk, lub też narzędzi w czasie jej pracy.
- Nie należy nigdy otwierać pokrywy ochronnej, gdy maszyna nie jest odłączona od sieci.
- W przypadku ingerencji w maszynę należy od rodzaju tej ingerencji mieszarkę do zaprawy wyłączyć i odłączyć od sieci.
- Proszę nigdy nie uruchamiać maszyny, gdy brak jest urządzeń zabezpieczających.
- Betoniarkę należy używać wyłącznie do materiałów budowlanych. Odradzamy używania jej do mieszanek innego rodzaju (np. chemikaliów).
- Proszę nigdy nie uderzać w bęben mieszający narzędziami.
- W przypadku wymiany części zamiennych proszę w żadnym wypadku nie stosować części producentów obcych dla naszej marki.

■ PIELĘGNACJA

- Po każdym użyciu wewnątrz bębna mieszającego należy wyczyścić szuflą żwiru z wodą.
- UWAGA! Przed wykonaniem wszelkich rodzajów czyszczenia zewnętrznego maszynę należy wyłączyć i odłączyć od sieci. Jeżeli stosowany jest strumień wody lub strumień wody pod ciśnieniem, to proszę zwrócić uwagę, aby nie nalać jej do silnika.
- Od czasu do czasu należy oliwić łożysko osi odchylnej przez przewidziany w tym celu otwór.
- Łożyska toczne bębna mieszającego i zębniaka są bezobsługowe i dlatego ich smarowanie nie jest konieczne.
- Wieniec zębata bębna mieszającego i zębniaka jest wykonany z materiału warstwowego o dużej wytrzymałości i odporności na zużycie. Nie wymaga on konserwacji, jego smarowanie nie jest konieczne i przyczynia się on skutecznie do ochrony przed hałasem.

Przed otwarciem osłony należy wyciągnąć wtyczkę sieciową. Mieszarkę wolno eksploatować wyłącznie przy całkowicie zamkniętej osłonie.

Uwaga! Maszyna jest wyposażona w izolację ochronną. Klasa bezpieczeństwa II zostaje zachowana jedynie w przypadku, gdy w trakcie naprawy są stosowane oryginalne części izolacyjne i nie zmienione są odległości izolacyjne.

■ KONSERWACJA

Zębniak bębna maszyny i pas napędowy to części zużywające się. Aby uniknąć jakichkolwiek awarii/przestojów, należy posiadać w zapasie odpowiednią część zamienną.

■ CZĘŚCI ZAMIENNE

Zamówienia części zamiennych proszę kierować do kontraktowej placówki handlowej, podając typ i numer typu betoniarki (patrz tabliczka znamionowa na pokrywie silnika) oraz żadaną ilość, a także numer artykułu odpowiedniej części.

■ MODYFIKACJE PRODUKTU

Stale dążymy do poprawy jakości i efektywności naszych produktów i z tego względu zastrzegamy sobie prawo do przeprowadzania modyfikacji bieżącej serii opisanego tu produktu.

■ GWARANCJA

Producent udziela gwarancji na swoją betoniarkę na 12 MIESIĘCY od daty zakupu. Ta gwarancja zapewnia darmową wymianę wadliwych elementów, których wady są spowodowane błędami konstrukcyjnymi lub wadami materiału. Producent zastrzega sobie prawo do poddania wadliwych elementów ocenie biegłego. Gwarancja nie obejmuje następujących wad: niezręcznego obchodzenia się z maszyną, nieprawidłowej eksploatacji, użycia obcych części zamiennych lub utrzymywania maszyny w nieprawidłowym stanie.

Producent odrzuca odpowiedzialność w przypadku nieprzestrzegania zaleceń i postanowień odnośnie bezpieczeństwa.

ОБСЛУЖИВАНИЕ – ТЕХУХОД – ОТДЕЛЬНЫЕ ДЕТАЛИ БЕТОНОМЕШАЛКИ АВМ Р 135L

RUS

ТЕХНИЧЕСКИЕ ДАННЫЕ		АВМ Р 135 L
емкость бака	л	130
замешиваемый объем смеси	л	110
электродвигатель 230 В/50 Гц	Вт	600
длина	мм	1220
ширина	мм	700
высота	мм	1280
колесо, диаметр	∅ мм	160
вес с электродвигателем	кг	48

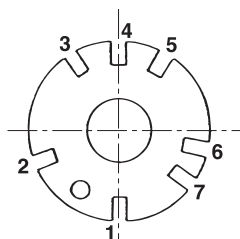

ПРИГОТОВЛЕНИЕ РАСТВОРА И БЕТОНА

Растровый диск для установки наклона барабана позволяет реализовать 7 положений растра:

- | | |
|-----------------|---|
| положение 1 | Открытие смесительного барабана вверх. |
| положение 2 | Смешивание с левой стороны. |
| положение 3 | Опорожнение/нейтральное положение с левой стороны. |
| положение 4 | Открытие смесительного барабана вниз. |
| положение 5 | Опорожнение/нейтральное положение с правой стороны. |
| положение 6 и 7 | Смешивание с правой стороны. |

ДОЗИРОВКА ДЛЯ ПОДАВАЕМОГО БЕТОНА И РАСТВОРА (с мешком цемента 25 кг)



песок



гравий



вода



бетон	30 л	60 л	ок. 13 л
раствор	60 л	-	ок. 13 л

- Установите нужное направление наклона смесительного барабана (вправо или влево). Углы наклона в горизонтальной плоскости хотя и позволяют получить более эффективное перемешивание, но, конечно же, это будет означать снижение выхода продукции.
- Вначале залейте небольшое количество воды в смесительный барабан, добавьте необходимое количество цемента к заполнителям (графию или песку) и загрузите все это в барабан. Во время загрузки смеси продолжайте добавлять воду.
- Таблица S.1 содержит информацию о дозировках. Указанное количество воды -

это сведения без обязательств. Они могут меняться в зависимости от содержания влаги в заполнителях. Таким образом, табличные значения носят характер ни к чему не обязывающих рекомендаций, за которые изготовитель не несет ответственность (1 лопата – 4 литра; 1 тачка = 60 литров).

- Дайте мешалке поработать около минуты, чтобы обеспечить хорошее перемешивание.

Речь идет о сведениях, носящих рекомендательный характер, за которые изготовитель не несет ответственность.

RUS

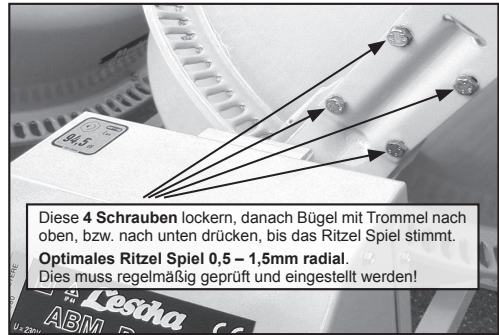
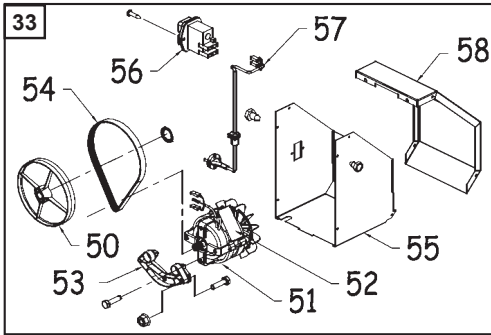
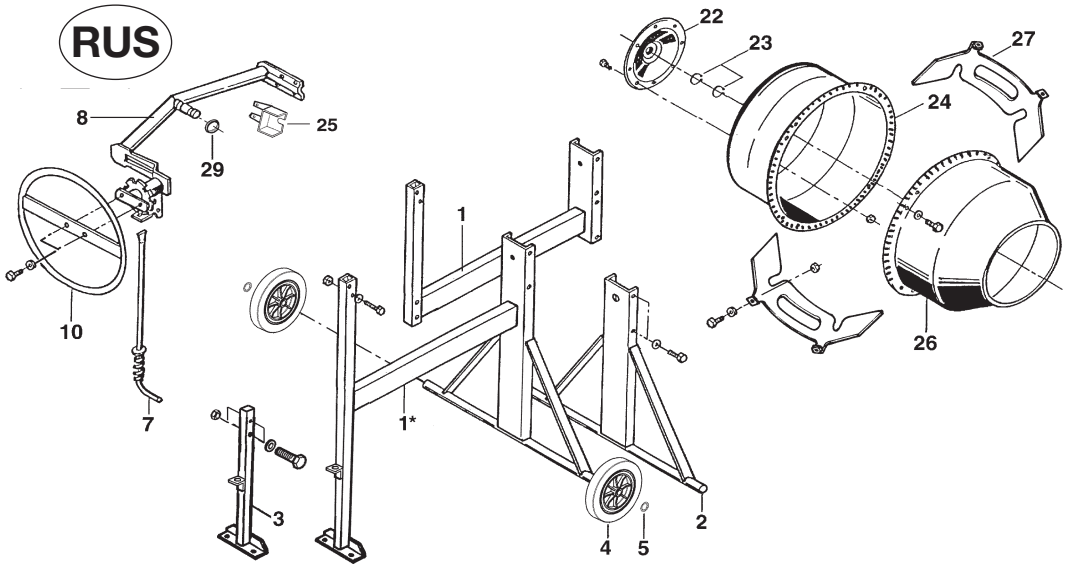

Zeich	Qtät	ABM P 135L	Bezeichnung
1	1	391006	Montagerahmen
1*	1	650435	Montagerahmen
2	1	391002	Hinterer Stützfuß
3	1	391001	Vorderer Stützfuß
4	2	90331009	Kunststoff-Rad
5	2	009911	Scheibe
7	1	90393010	Verriegelungssystem
8	1	90399106	Bügelklammer
10	1	90393013	Abnehm. Drehrad
22	1	90399102	Flansch
23	2	009916	Ringsicherung
24	1	33037	Unterteil Misch.
25	1	90399113	Schutzhalbteil
26	1	90399100	Oberteil Misch.
27	2	90399103	Mitnehmerblech
29	1	400346	Gummidichtung
33	1	650430	Motorhaus kompl

Zeich	Qtät	ABM P 135L	Bezeichnung
50	1	90184012	Riemenscheibe
51	1	GN561031	Motor
52	1	GN562104	Lüfterflügel
53	1	GN590004	Motorplatte
+	2	47904	Schr. 6KT 8.8 M8x20
+	2	48345	Zahnscheibe J 8,2 VZK DIN6797
54	1	90184013	Poly-V-Riemen
55	1	501419	Gehäuseteil
56	1	90184017	Schalter
57	1	90184004	Stecker
58	1	90184003	Gehäusedeckel
+	8	AT378600	Kombi-Blechschrube C 4,8 x 13

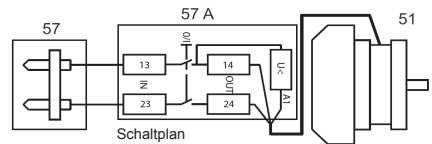

■ ВВОД В ЭКСПЛУАТАЦИЮ

Установите бетономешалку на прочном, ровном основании, чтобы обеспечить хорошую устойчивость. Очистите пространство вокруг машины от всех предметов, чтобы избежать несчастного случая.

Прежде чем включить машину в работу, проверьте либо выполните следующие требования:

- Напряжение сети составляет 230 В (подается по двум линейным проводам).
- Минимальная сила тока должна соответствовать 5 А.
- Цепь тока должна быть защищена посредством предохранителей или защитного автомата (FI).
- Работающий персонал не должен находиться ни в прямом контакте с машиной, ни в непосредственной близости от нее. Он должен убедиться в том, что к машине не прислонен какой-либо инструмент.
- Вам нужен токопроводящий кабель в резиновой оболочке H 07 RN-F либо равнозначной конструкции с 2 линейными проводами (сечение 1,5 мм²).
- Максимальная длина составляет 50 м (материал класса II, нулевой провод отсутствует). При длине кабеля более 50 м, требуется большее сечение провода.
- Все защитные устройства машины должны быть установлены и должны находиться в надлежащем состоянии.

ВАЖНЫЕ ЗАМЕЧАНИЯ

Весь приводной блок имеет двойную изоляцию класса II и защиту IP 45 (защита от брызг воды со всех сторон), электромагнитный выключатель, а также термовыключатель.

ВНИМАНИЕ! Старайтесь не запускать машину на холостом ходу. Это может привести к перегреву двигателя.

■ РЕКОМЕНДАЦИИ И ПРАВИЛА ТЕХНИКИ БЕЗОПАСНОСТИ

- При включенной машине ни в коем случае кабель не должен находиться в размотанном состоянии на барабане. Это может привести к большому падению напряжения или повреждению двигателя.
- Не засовывайте голову, руки или инструмент вовнутрь смесительного барабана во время работы машины.
- Ни в коем случае не открывайте защитный кожух, если машина не отключена от сети.
- При выполнении любых работ на машине выключите бетономешалку и отсоедините ее от сети.
- Ни в коем случае не включайте машину в работу, если отсутствуют защитные устройства.
- Используйте бетономешалку только для работы со строительными материалами. Необходимо отказаться от использования машины для работы со смесями другого типа, например, химикалиями.
- Ни в коем случае не наносите удары инструментом по корпусу смесительного барабана.
- В случае замены неисправных деталей ни в коем случае не устанавливайте не оригинальные запасные части.

■ ТЕХУХОД

- Каждый раз после окончания работы очищайте внутреннее пространство смесительного барабана, загрузив одну лопату гравия и добавив воды.
- **ВНИМАНИЕ!** Каждый раз перед выполнением работ по наружному техническому обслуживанию машины выключите ее и отсоедините от сети. Если используется водяная струя или струя высокого давления, обратите внимание на то, чтобы в двигатель не попала вода.
- Время от времени смазывайте подшипник поворотной оси через отверстие, предназначенное для этой цели.
- Подшипники качения смесительного барабана и малой ведущей шестерни не требуют технического обслуживания. Смазка в данном случае не нужна.
- Зубчатый венец изготовлен из высокопрочного, износостойчивого композиционного материала, не требует технического обслуживания, не требует смазки и в значительной степени снижает уровень шума.

Перед открытием кожуха отсоединить сетевой штекер. Мешалка должна работать только при полностью закрытом кожухе.

Внимание! Машина оснащена изоляцией для защиты от прикосновения. Класс защиты II будет гарантирован только в том случае, если во время выполнения ремонтных работ будут использоваться оригинальные детали из изоляционного материала, и не будут изменяться изоляционные промежутки.

Изготовитель не несет ответственность в случае невыполнения рекомендаций и несоблюдения правил техники безопасности.

■ ТЕХНИЧЕСКОЕ ОБСЛУЖИВАНИЕ

Малая ведущая шестерня смесительного барабана и приводной ремень являются быстроизнашивающимися деталями. Для того чтобы исключить возможные отказы в работе/простои оборудования, лучше всего для Вас будет заранее позаботиться о соответствующей запасной части.

■ ЗАПАСНЫЕ ЧАСТИ

Заказы на запасные части, указав тип и номер модели бетономешалки (см. фирменную табличку на кожухе двигателя), а также указав требуемое количество, наименование изделия и код соответствующей детали, направляйте дилеру.

■ ВНЕСЕНИЕ ИЗМЕНЕНИЙ В КОНСТРУКЦИЮ ДАННОГО АГРЕГАТА

Мы постоянно стремимся к повышению качества и эффективности работы наших изделий и поэтому оставляем за собой право для данной серии изделий вносить изменения в конструкцию агрегата, представленного в данном случае.

■ ГАРАНТИЯ

Изготовитель гарантирует безотказную работу своей бетономешалки в течение 12 МЕСЯЦЕВ со дня продажи. Эта гарантия означает бесплатную замену дефектных деталей вследствие ошибки в конструкции либо дефекта материала. Изготовитель оставляет за собой право подвергнуть экспертизе дефектные детали. Действие гарантии не распространяется на случаи возникновения неполадок, вызванных неквалифицированным обращением, плохой эксплуатацией, использованием запасных частей других фирм или неудовлетворительным проведением работ по содержанию оборудования в исправности.

UPRAVLJANJE – VZDRŽEVANJE – SESTAVNI DELI MEŠALNIKI BETONA ABM P 135L



TEHNIČNI PODATKI		ABM P 135 L
Prostornina posode	L	130
Delovna prostornina	L	110
Elektromotor 230V/50Hz	W	600
Dolžina	mm	1220
Širina	mm	700
Višina	mm	1280
Kolo, premer	ø mm	160
Teža z elektromotorjem	kg	48

IZDELAVA MALTE IN BETONA

Zaskočna plošča za nastavitev naklona bobna omogoča 7 zaskočnih položajev: :

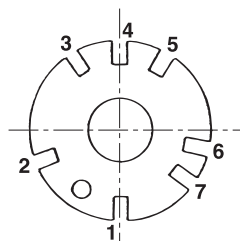

- Položaj 1 odpiranje mešalnega bobna navzgor
- Položaj 2 mešanje v levo stran
- Položaj 3 praznjenje/mirovanje v levo stran
- Položaj 4 odpiranje mešalnega bobna navzdol
- Položaj 5 praznjenje/mirovanje v desno stran
- Položaj 6 in 7 mešanje v desno stran

Doziranje za tekoči beton in malto (s 25-kilogramsko vrečo cementa)



Pesek



Prod



Voda



BETON	30 L	60 L	Približno 13 L
MALTA	60 L	-	Približno 13 L

- Po želji spreminjajte naklon mešalnega bobna v desno ali levo. Naklonski koti v vodoravnem območju omogočajo boljše mešanje, vendar pa zmanjšajo prostornino.
- V mešalni boben najprej dodajte manjšo količino vode, zmešajte potrebno količino cementa in dodatnega sredstva (prod ali pesek) in dodajte v boben. Med polnjenjem še naprej dodajajte vodo.
- V tabeli S. 1 se nahajajo podatki o doziranju. Podatki o količini vode so neobvezu-

joči; glede na vsebnost vlage v dodatnih sredstvih lahko variirajo. Vrednosti v tabeli so torej neobvezujoče in so zgolj informativne narave, proizvajalec pa zanje ne jamči (1 lopata = 4 litre; 1 samokolnica = 60 litrov).

- Pustite mešalnik delovati približno 1 minuto, da se mešanica dobro premeša.

Gre za neobvezujoče podatke, za katere proizvajalec ne jamči.

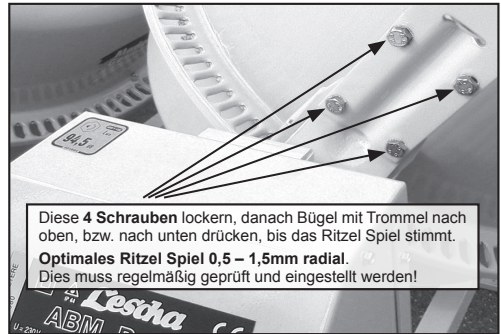
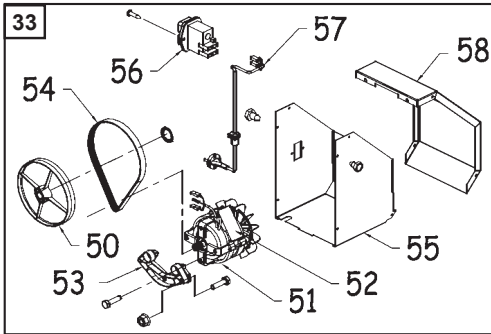
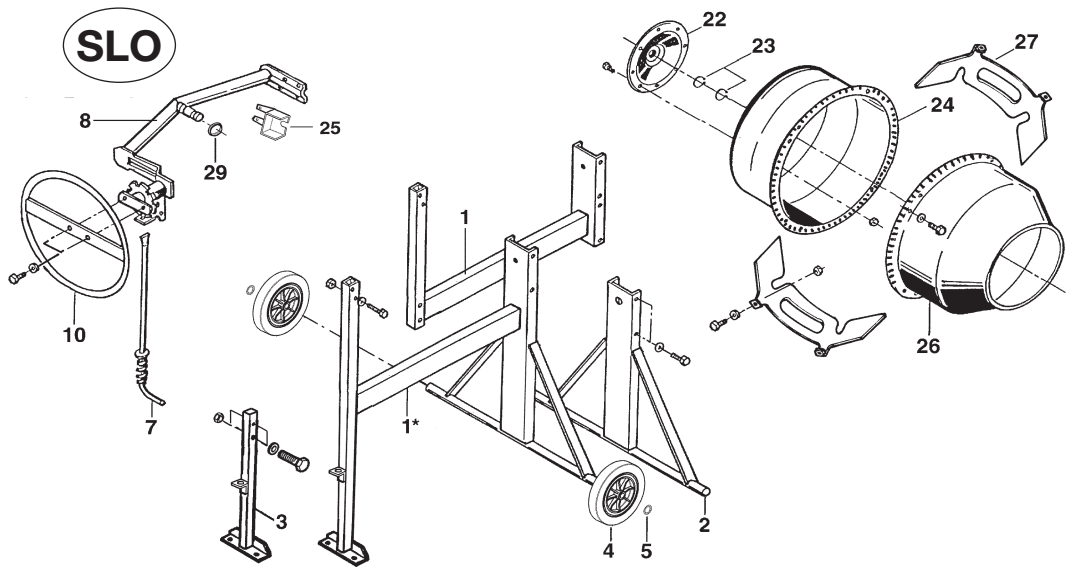

Zeich	Qtät	ABM P 135L	Bezeichnung
1	1	391006	Montagerahmen
1*	1	650435	Montagerahmen
2	1	391002	Hinterer Stützfuß
3	1	391001	Vorderer Stützfuß
4	2	90331009	Kunststoff-Rad
5	2	009911	Scheibe
7	1	90393010	Verriegelungssystem
8	1	90399106	Bügelklammer
10	1	90393013	Abnehm. Drehrad
22	1	90399102	Flansch
23	2	009916	Ringsicherung
24	1	33037	Unterteil Misch.
25	1	90399113	Schutzhalbteil
26	1	90399100	Oberteil Misch.
27	2	90399103	Mitnehmerblech
29	1	400346	Gummidichtung
33	1	650430	Motorhaus kompl

Zeich	Qtät	ABM P 135L	Bezeichnung
50	1	90184012	Riemenscheibe
51	1	GN561031	Motor
52	1	GN562104	Lüfterflügel
53	1	GN590004	Motorplatte
+	2	47904	Schr. 6KT 8.8 M8x20
+	2	48345	Zahnscheibe J 8,2 VZK DIN6797
54	1	90184013	Poly-V-Riemen
55	1	501419	Gehäuseteil
56	1	90184017	Schalter
57	1	90184004	Stecker
58	1	90184003	Gehäusedeckel
+	8	AT378600	Kombi-Blechschrube C 4,8 x 13

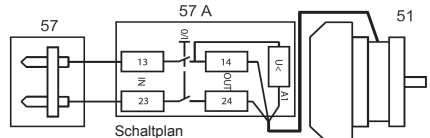

■ ZAGON

Mešalnik malte postavite na trdno in ravno podlago in mu zagotovite dobro stabilnost. Iz okolice stroja umaknite vse predmete in tako zmanjšajte možnost za nesrečo.

Preden stroj vključite, preverite in upoštevajte naslednje:

- Omrežna napetost znaša 230 V (porazdeljeno na dve fazi).
- Najmanjša zahtevana kapaciteta je 5 amperov.
- Električni krog mora biti zavarovan z varovalkami oz. zaščitnim stikalom (FI).
- Ne zadržujte se v neposredni bližini stroja in ne bodite neposredno v kontaktu s strojem. Prepričajte se, da na stroj ni priloženo nobeno orodje.
- Uporabite priključni vod za dovajanje električnega toka z gumijastim kablom H 07 RN-F ali enakovredni dvofazni kabel (presek 1,5 mm²).
- Maksimalna dolžina znaša 50 m (material II. razreda, ne nični vodnik). Pri kablh, daljših od 50 m, je potreben večji presek.
- Med uporabo stroja morajo biti vedno prisotne varnostne naprave, ki morajo biti montirane v skladu s predpisanim stanjem.

POMEMBNA OPOZORILA

Celotni blok motorja je opremljen z dvojno izolacijo II. razreda in zaščito IP 45 (vsestransko zaščito pred škropljenjem), z elektro-magnetičnim stikalom kot tudi s termičnim odklopnikom.

OPOZORILO! Izogibajte se temu, da stroj teče v prostem teku. To lahko povzroči pregreteje motorja.

■ PRIPOROČILA IN VARNOSTNA DOLOČILA

- Ko je motor prižgan, ne sme kabel nikdar ostati navit na bobno mešalnika; to lahko povzroči veliko izgubo napetosti in poškodbo motorja.
- Dokler stroj obratuje, v notranjost bobna ne vtikajte glave, rok ali orodja.
- Nikdar ne odpirajte zaščitnega pokrova, dokler stroj ni odklopljen iz električnega omrežja.
- Pri vsakem poseganju v stroj (kakršnem koli), izklopite mešalnik betona in odklopite stroj iz omrežja.
- Nikdar ne prižigajte stroja, če manjkajo zaščitne naprave.
- Mešalnik betona uporabljajte le za gradbeni material. Uporaba kakršnekoli druge vrste mešanic, npr. kemikalij, se odsvetuje.
- Nikoli ne udarjajte z orodjem po mešalnem bobnu.
- Pri zamenjavi poškodovanih delov nikdar ne uporabljajte nadomestnih delov drugih znamk.

■ NEGA

- Po vsaki uporabi očistite notranjost mešalnega bobna z lopato proda in vode.
- **OPOZORILO !** Pred vsakim vzdrževanjem zunanosti stroja stroj izklopite in ga odklopite iz omrežja. Če uporabljate vodni curek oz. visokotlačni curek, pazite, da voda ne pride v motor.
- Občasno naoljite ležaj vrtljive osi skozi za to predvideno odprtino.
- Valjna ležaja mešalnega bobna in gonilnega jermena ne potrebujeta vzdrževanja, zato ju ni potrebno mazati.
- Venec zobnika je narejen iz visoko obstojnega, mehansko odpornega spojnega materiala, zato ne potrebuje vzdrževanja, ni ga potrebno mazati in učinkovito pripomore k zaščiti pred hrupom.

Pred odpiranjem ohišja izvlecite električni vtič. Mešalnik smete uporabljati le, ko je ohišje popolnoma zaprto.

Opozorilo ! Stroj ima zaščitno izolacijo. Zaščitni razred II se ohrani le, če se pri popravilu uporablja originalna izolacijska sredstva in če izolacijski razmaki niso spremenjeni.

■ VZDRŽEVANJE

Gonilno vreteno mešalnega bobna in gonilni jermen sta dela, ki se hitro obrabita. V izogib kakršnim koli zostankom ali nedelovanju, imejte vedno na zalogi ustrezni nadomestni del.

■ NADOMESTNI DELI

Prosimo, da pooblaščenemu trgovcu ob naročilu nadomestnih delov vedno navedete tip in številko tipa mešalnika betona (glej oznako na pokrovu motorja) ter številko in opis zelenega izdelka in zeleno število delov.

■ SPREMEMBE TEGA IZDELKA

Neprestano se trudimo izboljšati kakovost in učinkovitost naših izdelkov in si zato pridržujemo pravico do tega, da na tekoči seriji tukaj opisanega izdelka opravimo potrebne spremembe.

■ GARANCIJA

Proizvajalec za Vaš mešalnik betona jamči 12 MESECEV od dneva nakupa. Ta garancija zagotavlja brezplačno menjavo delov z napako, ki je posledica konstrukcijske napake ali napake v materialu. Proizvajalec si pridržuje pravico do pridobitve izvedenskega mnenja za pomanjkljive dele. Garancija ne velja v primeru pomanjkljivosti zaradi: nerodnega ravnanja s strojem, nepravilne uporabe, uporabe neoriginalnih nadomestnih delov ali slabega vzdrževanja.

Proizvajalec zavrača odgovornost za škodo in/ali poškodbe, ki bi nastale v primeru neupoštevanja priporočil in varnostnih določil.

ABM P 135 L BETON KARIŐTIRMA MAKİNESİ KULLANIMI- BAKIMI- PARÇALARI





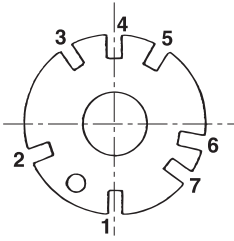

TEKNİK VERİLER		ABM P 135 L
Hacim	L	130
Karıştırma kapasitesi	L	110
Elektrikli motor 230V/50Hz	W	600
L	mm	1220
B	mm	700
H	mm	1280
Rad, Çap	ø mm	160
Elektrik motorlu ağırlık	kg	48



HARÇ VE BETON ÜRETİMİ

Tarama diski tambur eğiminin ayarlanması için 7 farklı tarama pozisyon imkanı sunar:

- Pozisyon 1 Karıştırma tamburunun yukarıya doğru açılması
- Pozisyon 2 Karıştırma sol taraftan.
- Pozisyon 3 Boşaltma/durdurma sol taraftan.
- Pozisyon 4 Karıştırma tamburunun aşağıya doğru açılması
- Pozisyon 5 Boşaltma/durdurma sağ taraftan
- Pozisyon 6 ve 7 Karıştırma sağ taraftan

	Beton ve harç dozajı (25 kg çimento çuvalı ile)		
	Kum 	Çakıl 	Sul 
BETON	30 L	60 L	Yaklaşık 13 L
HARÇ	60 L	-	Yaklaşık 13 L

- Karıştırma tamburunun eğim yönünü (aşağı veya yukarı) dilediğiniz gibi ayarlayınız. Yatay alanda eğim açısı daha iyi karışmayı sağlar, ancak aynı zamanda kapasite azalmasına da neden olur.
- Öncelikle küçük bir su hacmi ekleyiniz karıştırma tamburuna, gerekli Quantum çimentosunu ek maddelere (çakıl veya kum) ekleyiniz, elde ettiğiniz karışımla tamburu besleyiniz. Aktarım sırasında su eklemeye devam ediniz.
- Tablo sayfa 1 dozaj bilgisi içermektedir. Su miktarında bağlayıcı olmayan veriler

yer almaktadır: Bu miktar katkı maddelerindeki nem oranına göre değişiklik gösterebilir. Tablo değerleri bağlayıcı olmayan nitelikte önerilerdir, bunlar için üretici herhangi bir sorumluluk üstlenmez (1 kürek = 4 litre; 1 el arabası = 60 litre).

- Karıştırma makinesini yaklaşık 1 dakika çalıştırın, bu şekilde iyi bir karıştırma gerçekleşir.

Burada yer alan veriler bağlayıcı değildir ve üretici tarafından da sorumluluk kabul edilmez.

TÜR

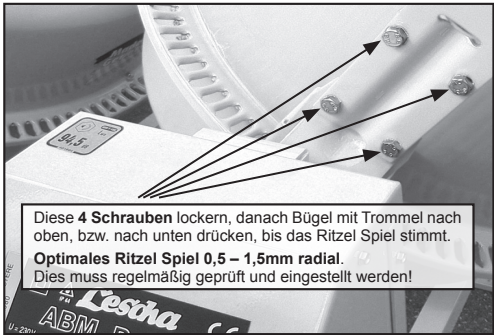
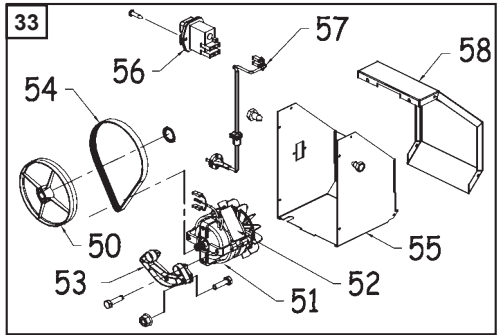
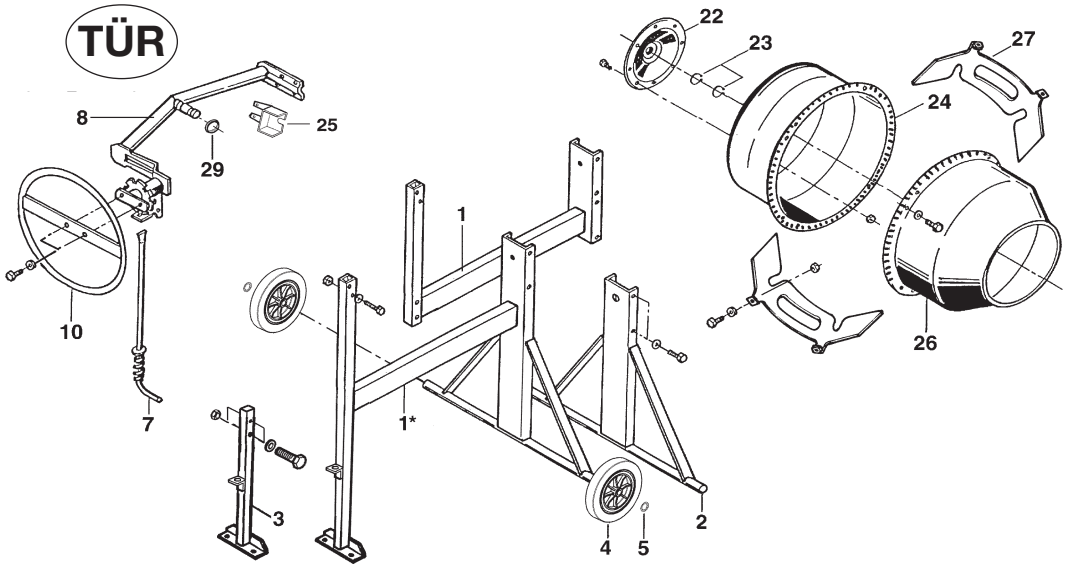

Zeich	Qtät	ABM P 135L	Bezeichnung
1	1	391006	Montagerahmen
1*	1	650435	Montagerahmen
2	1	391002	Hinterer Stützfuß
3	1	391001	Vorderer Stützfuß
4	2	90331009	Kunststoff-Rad
5	2	009911	Scheibe
7	1	90393010	Verriegelungssystem
8	1	90399106	Bügelklammer
10	1	90393013	Abnehm. Drehrad
22	1	90399102	Flansch
23	2	009916	Ringsicherung
24	1	33037	Unterteil Misch.
25	1	90399113	Schutzhalbteil
26	1	90399100	Oberteil Misch.
27	2	90399103	Mitnehmerblech
29	1	400346	Gummidichtung
33	1	650430	Motorhaus kompl

Zeich	Qtät	ABM P 135L	Bezeichnung
50	1	90184012	Riemenscheibe
51	1	GN561031	Motor
52	1	GN562104	Lüfterflügel
53	1	GN590004	Motorplatte
+	2	47904	Schr. 6KT 8.8 M8x20
+	2	48345	Zahnscheibe J 8,2 VZK DIN797
54	1	90184013	Poly-V-Riemen
55	1	501419	Gehäuseteil
56	1	90184017	Schalter
57	1	90184004	Stecker
58	1	90184003	Gehäusedeckel
+	8	AT378600	Kombi-Blechschrube C 4,8 x 13

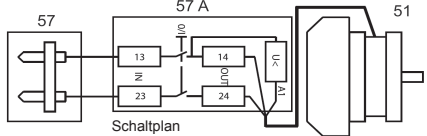

■ ÇALIŞTIRMA

Harç karıştırma makinesini sağlam duruşunu sağlayabilecek şekilde sabit, düz bir zemine yerleştiriniz. Makinenin etrafında nesne bulundurmuyunuz, aksi halde kaza riski oluşur.

Makineyi çalıştırmadan önce aşağıdakileri kontrol ediniz veya dikkate alınız:

- Şebeke gerilimi 230 V (iki iletken faza dayalı).
- Asgari kapasite 5 amper olmalı
- Akım devresi mutlaka sigorta veya koruma şalteri ile emniyet altına alınmalıdır (FI).
- Kişiler doğrudan makine ile temas etmeyecek veya makinenin yakınında bulunmayacaklar, ayrıca makineye herhangi bir aletin dayanmadığına dikkat edilmek zorundadır.
- Lastik hortum hatlı akım ileten kablo H 07 RN-F veya eşdeğer yapı türünde kablolar ile 2 iletken faz gereklidir (yatay kesit 1,5mm²)
- Maksimum uzunluk 50 m (malzeme sınıfı II, sıfır iletken yok) 50 m üzeri kablo uzunluğunda daha büyük
- iletken kesitleri gereklidir.
- Makinede bütün koruma tertibatlarının mevcut ve koşullara uygun bir durumda olmalarına dikkat edilmelidir.

ÖNEMLİ AÇIKLAMALAR

Komple motor bloğu sınıf IP ve 45 koruma sınıfı çift izolasyon (her yönden püskürtme suyuna karşı korumalı) bir elektromanyetik şalter ve termik kapatma düzeneği ile donatılmıştır.

DİKKAT Makineyi rölantide çalıştırmaktan kaçınınız. Bu motorun aşırı ısınmasına neden olur.

■ ÖNERİLER VE GÜVENLİK ŞARTLARI

- Makine açıkken kesinlikle tambur üzerinde sarılı vaziyette kablo bırakmayınız, bu büyük gerilim kesintilerine ve motorun hasar görmesine yol açar.
- Makine çalıştığı süre içerisinde kesinlikle karıştırma tamburunun içerisine kafanızı, ellerinizi veya takımlar sokmayınız.
- Makinenin fişini elektrikten çekmeden asla koruyucu kapağı açmayınız.
- Beton karıştırma makinesini kapatın ve makinenin elektrik fişini çektikten sonra istediğiniz müdahaleyi gerçekleştiriniz.
- Koruyucu düzenekler bozulunca asla makineyi çalıştırmayınız.
- Beton karıştırma makinesini sadece yapı malzemeleri için kullanınız. Her türlü kimyasal karışımlar için bu makineyi kullanmamanız önerilir.
- Asla takımla karıştırma tamburuna vurmayınız
- Bozuk parçaları değiştirirken asla markasız yedek parça kullanmayınız.

■ BAKIM

- Her kullanımdan sonra karıştırma tamburunun içini bir kürek çakıl ve su ile temizleyiniz.
- **DİKKAT** her türlü dış bakımdan önce makineyi kapatıp elektrik fişini çekiniz. Eğer suyla püskürtme veya yüksek basınçlı su kullanılarak temizlenecekse, o zaman lütfen motorun içerisine su kaçırmamaya dikkat ediniz.
- Öngörülen açıklıkları kullanarak döndürücü eksenlerin yataklarını düzenli aralıklarla yağlayınız.
- Karıştırma tamburunun yatağı ve tahrik dişlisi bakım gerektirmez, yağlanmayı gerektirmez.
- Dişli çark yüksek güçte aşınmaya karşı dayanıklı bir kompozit malzemeden üretilmiştir, bakım gerektirmez, yağlanmasına da gerek yoktur ve gü-rültü koruyucu etkisi de bulunmaktadır.

Mahfazayı açmadan önce elektrik fişini çekiniz. Mahfaza tam olarak kapatıldıktan sonra karıştırıcı çalıştırılabilir.

Dikkat! Koruyucu izolasyonlu makine. Eğer onarımlarda orijinal izolasyon maddeleri kullanılır ve izolasyon mesafeleri değiştirilmez ise, koruma sınıfı II korunur.

■ BAKIM

Karıştırma tamburunun tahrik dişlisi ve tahrik kayışı aşınabilen parçalardır. Her türlü kesinti/durma sürelerini engelleyebilmek için yedek parçalar önceden temin edilip, depoda hazır bulundurulmalıdır.

■ YEDEK PARÇALAR

Yedek parça siparişi beton karıştırma makinesinin tipi, tip numarası (bk motor kapağı üzerindeki tip levhasına) ve istenilen adedi, ürün tanımı ve ürün numarası belirtilerek verilmelidir.

■ ÜRÜN ÜZERİNDE DEĞİŞİKLİK

Biz daima ürünlerimizin kalite ve verimliliğini yükseltmek için çaba sarf ediyoruz ve o nedenle de satışı devam eden ve yukarıda bahsi geçen ürün serilerinde değişiklik yapma hakkımızı saklı tutuyoruz.

■ GARANTİ

Üretici garantisi beton karıştırma makinesi için ürünün satın alındığı tarihten itibaren 12 AYDIR. Bu garanti konstrüksiyon hatası veya malzeme hatasından dolayı hatalı parçaların ücretsiz olarak değişimini içermektedir. Üretici bu hatalı parçaları inceleme hakkını saklı tutar. Hatalı kullanım, yabancı yedek parça kullanımı veya parçaların bulunduğu ortamın elverişsiz koşullarından kaynaklanan hatalar garanti kapsamına girmez.

Öneri ve güvenlik koşullarına uyulmaması halinde üretici herhangi bir sorumluluk üstlenmez.



ABM P 135L

- F Declaration de conformité pour la CEE**
Nous déclarons en responsabilité seule, que ce produit correspond aux règles suivantes: 2006/42/EG, 2006/95/EG et 2004/108/EG.
- D EG - Konformitätserklärung**
Wir erklären in alleiniger Verantwortung, daß dieses Produkt mit folgenden EG-Richtlinien übereinstimmt: 2006/42/EG, 2006/95/EG und 2004/108/EG.
- GB EC - Declaration of conformity**
We declare under our sole responsibility, that this product is in accordance with the following directives: 2006/42/EG, 2006/95/EG and 2004/108/EG.
- I CEE - Dichiarazione di Conformità**
Dichiariamo sotto la ns. piena responsabilità, che questo prodotto è corrispondente alle seguenti normative CEE: 2006/42/EG, 2006/95/EG e 2004/108/EG.
- NL EEG - Conformiteitsverklaring**
Wij verklaren alleen verantwoordelijk, dat dit produkt in overeenstemming zijn met de volgende richtlijnen: 2006/42/EG, 2006/95/EG en 2004/108/EG.
- E Declaración de conformidad CE**
Por la presente declaramos en propia y única responsabilidad que este producto concuerda con las siguientes directrices de la CE: 2006/42/EG, 2006/95/EG y 2004/108/EG.
- DK EF-overensstemmelseserklæring**
Vi erklærer som ansvarlig producent, at dette produkt opfylder EF-direktiverne: 2006/42/EG, 2006/95/EG og 2004/108/EG.
- FIN EY-standardinmukaisuustodistus**
Vakuutamme omalla vastuullamme, että tämä tuote täyttää EU-direktiivien 2006/42/EG, 2006/95/EG ja 2004/108/EG vaatimukset.
- N EF – Samsvarserklæring**
Vi erklærer ved alene å være ansvarlig for at dette produktet er i samsvar med følgende EF-direktiver: 2006/42/EG, 2006/95/EG og 2004/108/EG.
- S EU-konformitetsförklaring**
Vi förklarar som ensam ansvarig att denna produkt är i överensstämmelse med följande direktiv: 2006/42/EG, 2006/95/EG och 2004/108/EG.

CZ Prohlášení o shodě v rámci ES

Tímto prohlašujeme na vlastní odpovědnost, že tento výrobek je v souladu s požadavky následujících směrnic ES: 2006/42/EG, 2006/95/EG a 2004/108/EG.

EST EÜ - vastavusdeklaratsioon

Käesolevaga deklareerime ainuiskuliselt vastutades, et see toode vastab järgnevatele EÜ direktiividele: 2006/42/EG, 2006/95/EG ja 2004/108/EG.

HU EU-s megfelelőségi nyilatkozat

Kizárólagos felelősségünk tudatában kijelentjük, hogy a termék megfelel az alábbi EU-s irányelveknek: 2006/42/EG, 2006/95/EG és 2004/108/EG.

KRO EZ - Izjava o skladnosti

Na vlastitu odgovornost izjavljujemo da je ovaj proizvod u skladu sa sljedećim direktivama EZ-a: 2006/42/EG, 2006/95/EG i 2004/108/EG.

POL PL Deklaracja zgodności WE

Oświadczamy na własną odpowiedzialność, iż niniejszy produkt jest zgodny z następującymi dyrektywami WE: 2006/42/EG, 2006/95/EG i 2004/108/EG.

RUS Заявление о соответствии требованиям ЕС

Заявляем под единоличную ответственность, что данное изделие соответствует следующим директивам ЕС: 2006/42/EG, 2006/95/EG и 2004/108/EG.

SLO EU – Izjava o skladnosti

S popolno odgovornostjo izjavljamo, da ta izdelek ustreza Direktivam ES: 2006/42/EG, 2006/95/EG in 2004/108/EG.

TÜR EG —uygunluk beyanı

Tek başımıza sorumlu olarak bu ürünün aşağıdaki EG direktiflerine uygunluğunu beyan ediyoruz. 2006/42/EG, 2006/95/EG ve 2004/108/EG.

Abnahmezeugnisse sind einzusehen bei:

ALTRAD-Lescha-GmbH,

Technisches Büro
Josef-Drexler-Str. 8,
89331 Burgau
Tel. 08222-41 30 63

Burgau, den 15.01.2015

Hans Rieß
Technik

ALTRAD-Lescha
Josef-Drexler-Str. 8
D-89331 Burgau/Schw.