

S Ändringar förbehålles
FI Pidätämme oikeuden muutoksiin
DK Ret til ændringer forbeholdes
N Rett till endringer forbeholdes
EE Võimalikud on muudatused
LV Var tikt veiktas izmaiņas
LT Akeitimų objektas
GB Subject to change

serva[®] sweden



S	BRUKSANVISNING	04
FI	KÄYTTÖOHJE	12
DK	BRUGERVEJLEDNING	20
N	BRUKSANVISNING	28
EE	KASUTUSJUHEND	36
LV	LIETOŠANAS INSTRUKCIJA	44
LT	NAUDOJIMO INSTRUKCIJA	52
GB	USERS MANUAL	60



SCS-185/1200
Art.No. 938624
CIRCULAR SAW

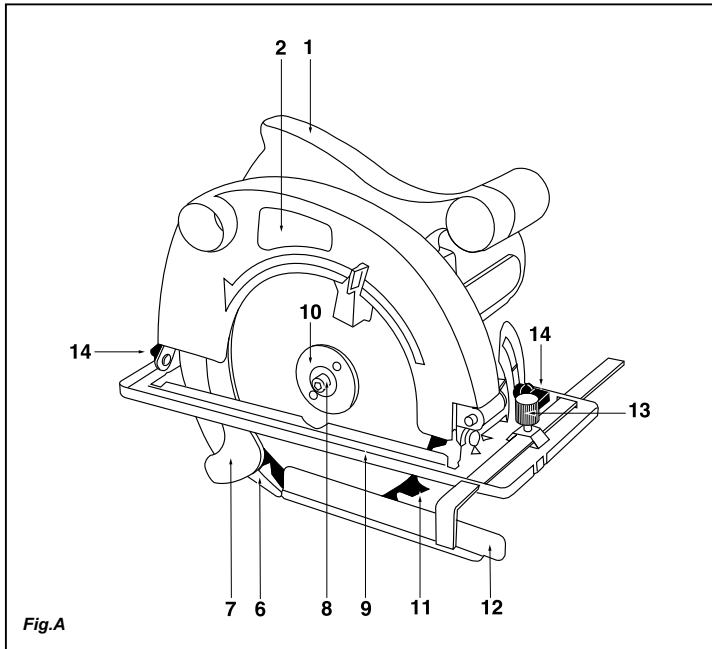

Fig.A

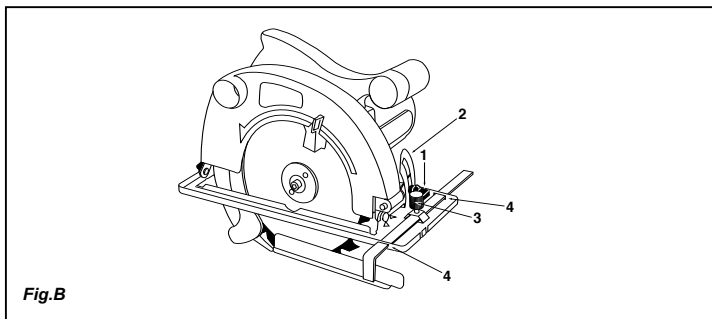

Fig.B



DECLARATION OF CONFORMITY

SCS-185/1200

- (S) Vi garanterar på eget ansvar att denna produkt uppfyller och följer följande standarder och bestämmelser:
- (FI) Vakuutamme yksinomaan omalla vastuullamme, että tämä tuote täyttää seuraavat standardit ja säädökset:
- (DK) Vi erklærer under eget ansvar, at dette produkt er i overensstemmelse med følgende standarder og bestemmelser:
- (N) Vi erklærer under vårt eget ansvar at dette produktet er i samsvar med følgende standarder og regler:
- (EE) Deklareerime meie ainuvastutusel, et see toode on vastavuses ja kooskõlas järgmiste standardite ja määrustega:
- (LV) Apgalvojām ar visu atbildību, ka šis produkts ir saskaņā un atbilst sekojošiem standartiem un nolikumiem:
- (LT) Prisiimdami visą atsakomybę deklaruojame, kad šis gaminyš atitinka žemiau paminėtus standartus arba nuostatus:
- (GB) We declare under our sole responsibility that this product is in conformity and accordance with the following standards and regulations:

EN60745-1, EN60745-2-5, EN55014-1, EN55014-2, EN61000-3-2, EN61000-3-3

98/37/EC, 2006/95/EC, 2004/108/EC, 2002/95/EC, 2002/96/EC

Zwolle, 01-07-2007

J.A. Bakker - van Ingen
CEO

J. Lodewijk
Quality Manager

It is our policy to continuously improve our products and we therefore reserve the right to change the product specification without prior notice.

MacTool BV • Lingenstraat 6 • 8028 PM • Zwolle The Netherlands

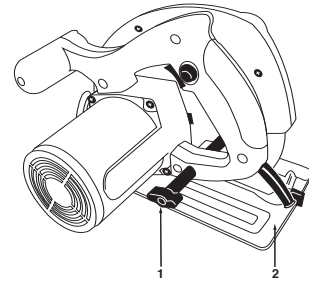

Fig.C

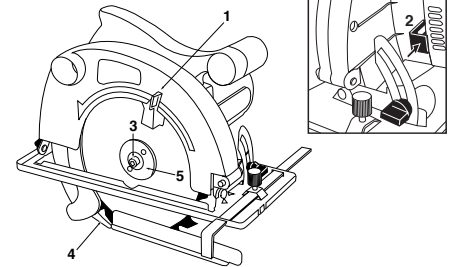

Fig.D

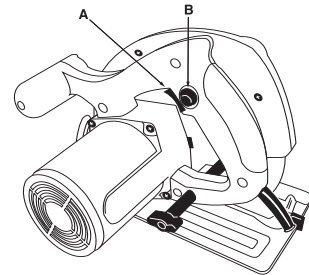

Fig.E

CIRKELSÅG

Siffrorna i nedanstående text motsvarar bilderna på sidan 2-3



Läs igenom denna bruksanvisning noggrant innan maskinen tas i bruk. Se till att du känner till hur maskinen fungerar och är insatt i hur den skall användas. Följ underhållsinstruktionerna för att maskinen alltid skall fungera på bästa sätt.

Förvara denna bruksanvisning och den bifogade dokumentationen vid maskinen.

Innehåll

1. Tekniska specifikationer
2. Säkerhetsföreskrifter
3. Montering och inställningsföreskrifter
4. Användning
5. Underhåll

1. TEKNISKA SPECIFIKATIONER

Spänning	230 V~
Frekvens	50 Hz
Effektförbrukning	1200 W
Varvtal, obelastad	4500/min.
Sågklinga	Ø 185 x Ø 20 x 2.4 mm
Sågtänder	Z24
Max sågdjup 90°	65 mm
Max sågdjup 45°	43 mm
Vikt	4.26 kg
Lpa (bullernivå)	88.0 dB(A)
Lwa (bullereffekt)	101 dB(A)
Vibrationsvärde	1.604 m/s ²

Produktinformation

Fig.A

1. Handtag
2. Skylt
3. Strömbrytare
- Ställknapp för skärdjup (Fig.C1)
5. Nätsladd
6. Spaltkniv
7. Sågbladsskydd
8. Sexkantsskruv
9. Fotplatta
10. Stoppring
11. Sågblad
12. Parallellanhåll
13. Låsknapp för parallellanhåll

14. SägvinkeIns ställknapp
 - Axelns spärrknapp (Fig. D2)

Uppackning

- 1 Parallellanhåll
- 1 TCT-sågblad Ø 185 mm
- 1 Sexkantsnyckel
- 1 Uppsats kolborstar
- 1 Adapter för dammsugare

Kontrollera om maskinen, lösa delar eller tillbehör uppvisar transportkador.

2. SÄKERHETSFORESKRIFTER

I denna bruksanvisning används följande symboler:



Fara för kroppsskada eller materiell skada.



Anger elektrisk spänning.



CE-försäkran om överensstämmelse med tillämpliga europeiska säkerhetsdirektiv.



Klass II utrustning – dubbelt isolerad – kontakten behöver inte jordas.



Läs bruksanvisningen.



Håll andra personer på avstånd.



Ta omedelbart ut stickkontakten ur eluttaget om sladden har skadats samt när maskinen underhålls.



Bär skyddsglasögon och hörselskydd



Skadade och/eller kasserade elektriska och elektroniska apparater ska lämnas in enligt gällande miljöregler.

Varning

- Håll händerna borta från skärområdet och klingan. Håll din andra hand på hjälphandtaget eller motorhöljet. Om båda händer håller sågen kan de inte skadas av klingan.
- Sträck dig inte under arbetsstycket. Skyddsanordningen kan inte skydda dig från klingan under arbetsstycket.
- Justera skärjupet efter arbetsstyckets tjocklek. Det får inte synas mer än en hel tand av klingans tänder under arbetsstycket.
- Håll aldrig det stycke som skall sågas i dina händer eller mot dina ben. Fäst arbetsstycket i en stabil plattform. Det är viktigt att stödja arbetsstycket ordentligt för att minimera kroppslig kontakt, förhindra att klingan nyper fast eller att du tappar kontrollen.
- Håll elverket i de isolerade greppytorna när skärverktyget kan komma i kontakt med dolda kablar eller sin egen kabel. Vid kontakt med en strömförande kabel utsätts också elverket metalldelar för ström och operatören kan då få en stöt.
- Vid klyvsågning skall alltid ett mothåll eller en rak kantstyrning användas. Detta förbättrar sågsnittets noggrannhet och minskar risken för att klingan nyper fast.
- Använd alltid klingor med rätt storlek och form (diamant eller runt) på fästets hål. Klingor som inte passar i sågens fäste kommer inte att röra sig i cirkelrund bana, vilket kan leda till att du tappar kontrollen.
- Använd aldrig skadade eller felaktiga brickor eller bultar på klingorna. Klingornas brickor och bultar är specialkonstruerade för din såg, för optimal prestanda och driftsäkerhet.

Orsaker till och förebyggande av driftskast

- Kast är en plötslig reaktion från en klämd, fastnypt eller felriktad sågklinga, vilket gör att en okontrollerbar såg lyfts upp från arbetsstycket mot operatören;
- När klingan nypas fast eller kläms ordentligt i skåran drivs enheten snabbt tillbaka mot operatören, på grund av klingans tjuvstopp och motorns reaktion.
- Om klingan vrids eller riktas fel i klyvningen, kan tänderna på klingans bakre kant borra in sig i den övre träytan, vilket gör att klingan reser sig från skåran och kastas tillbaka mot operatören.

Kast är resultatet av felaktig användning av sågen och/eller felaktiga driftsförfaranden eller förhållanden, vilket kan undvikas genom att följa de försiktighetsåtgärder som visas nedan.

- Behåll ett fast grepp med båda händer på sågen och placera dina armar så att de står emot kraften från plötsliga kast. Placera kroppen på en av sågens sidor, men inte i linje med klingan. Plötsliga kast kan göra att sågen kastas bakåt, men kraften från plötsliga kast kan däremot kontrolleras av operatören om korrekta försiktighetsåtgärder vidtas.
- När klingan nypas fast eller när en sågning avbryts oavsett anledning, släpper du avtryckaren och håller sågen orörlig i arbetsstycket tills klingan stannat helt. Försök inte ta bort sågen från arbetsstycket och dra inte tillbaka sågen medan klingan fortfarande snurrar, eftersom ett plötsligt kast då kan ske. Undersök och korriger felaktigheter för att förhindra att klingan nyper fast.
- När sågen startas igen centrerar du klingan i arbetsstyckets skåra och kontrollerar att sågtänderna inte sitter fast i stycket. Om sågklingan sitter fast kan det hända att den

Troubleshooting

Below we have listed a few probable causes and solutions to which you can refer if your circular saw does not function properly.

<ul style="list-style-type: none"> The temperature of the electric motor exceeds 70°C. 	<ul style="list-style-type: none"> The motor has been overloaded by working it too hard. The motor is defective. 	<ul style="list-style-type: none"> Cut more slowly and allow the motor to cool down. Please contact your reseller.
<ul style="list-style-type: none"> The tool does not work when switched on. 	<ul style="list-style-type: none"> Damaged cord and/or plug. Defective switch. 	<ul style="list-style-type: none"> Check cord and/or plug. Please contact your reseller.
<ul style="list-style-type: none"> When cutting it is very difficult to move the work forward in a straight line and the cut is not clean. 	<ul style="list-style-type: none"> The blade is bent or blunt. 	<ul style="list-style-type: none"> Replace the blade.
<ul style="list-style-type: none"> The circular saw makes a lot of noise and/or does not run smoothly. 	<ul style="list-style-type: none"> The carbon brushes are worn. 	<ul style="list-style-type: none"> Replace the carbon brushes (Fig. E)

Environment

This machine is delivered in robust packaging to prevent transport damages. This packaging largely consists of recyclable materials. Do use all available possibilities for recycling the packaging. When disposing of the machine, do not throw it into your trash container!



Electrical or electronic devices and machines, which are damaged and/or to be discarded, must be delivered to the recycling stations provided by local regulations. We would like to ask you to support us with your active contribution to protect the environment, by delivering equipment that is to be discarded to your local recycling station.

Warranty

Warranty conditions and product liability apply according to national legislation.

4. OPERATION



Use of hearing protection is recommended while operating the circular saw.

Switching on/off

Fig.E

- Depress knob (B) with your right-hand thumb and keep it depressed.
- Depress knob (A) to start the saw.
- Release knob (A) to stop the saw.

Operation

- Hold the work using clamps or a vice to have both hands free to operate the saw.
- Switch on the saw and place the bottom plate on the work.
- Slowly move the saw towards the previously drawn cutting line and slowly press the tool forward.
- Firmly press the bottom plate on the work, otherwise the circular saw may start to vibrate, causing the blade to break more easily.



Let the saw do the job. Do not put undue pressure on the circular saw.

5. MAINTENANCE



Make sure that the machine is not live when carrying out maintenance work on the motor.

This equipment was manufactured for long-term operations with minimal maintenance. Continuous and satisfactory operations depend on a correct care and regular cleaning of your equipment.

Cleaning

- Regularly remove sawdust.
- Operate the saw with an attached vacuum cleaner.
- If the dirt does not come off use a soft cloth moistened with soapy water. Never use solvents such as petrol, alcohol, ammonia water, etc. These solvents may damage the plastic parts.

Lubrication

The machine does not require any additional lubrication.

Faults

Should a fault occur, e.g. after wear of a part, please contact your reseller. On the separately enclosed spare parts list you can find an overview of the parts that can be ordered.

kastas tillbaka från arbetsstycket då sågen startas igen.

- d) Ge stora arbetsstycken stöd för att minimera risken att klingan nyper fast eller kastas tillbaka. Stora arbetsstycken brukar bägna av sin egen vikt. Stöden måste placeras på båda sidor under arbetsstycket, i närheten av skärinjen och arbetsstyckets kant.
- e) Använd inte slitna eller skadade sågklingor. Oslipade eller felaktigt inställda klingor ger ett smalt sågsnitt som orsakar överdriven friktion, medför att klingan nyper fast och ger plötsliga kast.
- f) Spakarna för justering av skärdjup och snedslipning måste vara åtdragna innan sågning sker. Om justering av klingan sker under sågning, kan det göra så att klingan nyper fast och ger plötsliga kast.
- g) Var extra försiktig när du skär igenom befintliga väggar eller andra "blinda" ytor. Det kan hända att den framskjutande klingan skär i föremål som kan orsaka plötsliga kast.

Säkerhetsinstruktioner för nedre skyddsanordningen

- a) Kontrollera att det nedre skyddet stängs ordentligt varje gång maskinen skall användas. Använd inte sågen om det nedre skyddet inte rör sig fritt eller stängs direkt. Fäst eller bind inte fast det nedre skyddet i öppet läge. Om du skulle tappa sågen kan det nedre skyddet böjas. Hög det nedre skyddet med handtaget och se till att det rör sig fritt och inte vidrör klingan eller annan del av sågen, oavsett vinkel och djup.
- b) Kontrollera fjäderns funktion på det nedre skyddet. Om skyddet och fjädern inte fungerar korrekt måste de ses över innan sågen används. Det kan hända att det nedre skyddet är trögt på grund av skadade delar, gummiavlagring eller skräp.
- c) Det nedre skyddet skall endast dras bort manuellt vid speciellsågningar, exempelvis "vinklad sågning" och "slipande sågning". Hög det nedre skyddet genom att dra tillbaka handtaget och släpp sedan det nedre skyddet när klingan kommer i kontakt med arbetsstycket. För all annan sågning skall det nedre skyddet manövreras automatiskt.
- d) Se alltid till att det nedre skyddet täcker klingan innan du placerar sågen på en bänk eller på golvet. Om en snurrande klinga är oskyddad kan sågen vandra bakåt och skära av allt i sin väg. Var uppmärksam på att det tar tid för klingan att stanna efter att du släppt avtryckaren.

Innan du tar maskinen i drift

- Kontrollera följande:
- Stämmer motorns anslutningsspänning med nätspänningen
- Är elsladd och stickkontakt i bra skick
- Se efter så att sågklingan inte saknar några sågtänder eller har sprickor eller bucklor, för då skall den bytas ut direkt
- Kontrollera om sågklingan sitter fast ordentligt
- Använd inga sågklingor som är deformerade eller skadade.
- Använd inga HSS-klingor.
- Använd bara sågklingor som uppfyller angivna dimensioner och beskrivningar. Använd inga sågklingor där stommen är bredare eller tandningen smalare än klyvkniven.
- Stanna aldrig sågklingan genom att utöva tryck sidledes på den.
- Kontrollera själv att den rörliga skyddskåpan kan röra sig fritt och att mekanismen som trycker tillbaka skyddskåpan till stängt läge fungerar väl.
- Blockera inte den rörliga skyddskåpan i öppet läge.
- Var försiktig vid sågning i arbetsstycken med knastar, spik, sprickor eller

smutsbeläggning. Att såga sådant virke kan utgöra en risk för att sågen kör fast.

- Låt aldrig cirkelsågen stå obevakad om den går.
- Använd cirkelsågen bara till att såga virke.

Vid användningen av maskinen

- Arbetsstycket skall klämmas fast ordentligt.
- Trärester o.likn. som hamnar alldeles intill sågklingen får du inte ta bort med handen. Om trärester skulle bli klämda mellan fasta eller rörliga delar skall du stanna sågen och dra ut stickkontakten, innan du tar bort dem.
- Se till att du startar cirkelsågen obelastad (låt den alltså aldrig komma i kontakt med arbetsstycket innan den kopplas till). Cirkelsågen skall först nå sitt max varvtal.
- Såga inga arbetsstycken som är tjockare än sågets djup.
- Var säker på när du sågar i väggar och golv att det inte har dragits några elkablar, vattenledningar eller andra rör där.
- Koppla först ifrån cirkelsågen och vänta tills den står stilla, innan du tar bort den från arbetsstycket eller lägger ned den.

Du skall stänga av maskinen direkt vid:

- Söndrig stickkontakt, elsladd eller elledning.
- Söndrig omkopplare.
- Överhettning av maskinen.
- Rök eller illaluktande rök från svedd isolering.

Elektrisk säkerhet

Vid användning av elektriska maskiner, iaktta alltid de säkerhetsföreskrifter som gäller lokalt i samband med brandfara, fara för elektriska stötar och kroppsskada. Läs förutom nedanstående instruktioner även igenom bladet med säkerhetsföreskrifter som bifogas separat. Förvara instruktionerna omsorgsfullt!



Kontrollera alltid om din nätspänning överensstämmer med värdet på typplattan.



Klass II utrustning – dubbelt isolerad – kontakten behöver inte jordas.

Byta ut kablar eller stickkontakter

Om nätkabeln skadas, måste den bytas ut mot en speciell nätkabel som finns hos tillverkaren eller tillverkarens kundservice. Släng gamla kablar eller stickkontakter meddetsamma efter det att du har bytt ut dem mot nya. Det är farligt att sticka in stickkontakten av en lös sladd i ett uttag.

Vid användning av förlängningskablar

Använd uteslutande en godkänd förlängningskabel som är lämplig för maskinens effekt. Ledarna måste ha en diameter på minst 1,5 mm². Om förlängningskabeln sitter på en haspel, rulla då ut den helt och hållet.

Using extension cables

Only use an approved extension cable suitable for the power input of the machine. The minimum conductor size is 1.5 mm². When using a cable reel always unwind the reel completely.

3. ASSEMBLY AND ADJUSTING INSTRUCTIONS



Before adjusting the saw, make sure the plug is removed from the socket.

Setting the sawing angle (bevel)

Fig.B

- Loosen both knobs (1).
- Rotate the soleplate to the correct position (0° - 45°), and tighten the knobs. The sawing angle (bevel) can be read on the protractor (2).

Fitting the rip fence

Fig.B

- Loosen knob (3).
- Insert the rip fence into the slots provided (4).
- Set the correct cut width and tighten the knob (3).

Setting the cut depth

Fig.C

- Loosen knob (1).
- Move the soleplate (2) downwards.
- The cut depth of the saw blade can be read off on the side of the safety guard.
- Tighten the clamping knob (1) once the correct depth is set.

Exchanging or cleaning the saw blade

Fig.D

- Use the shaft locking knob (2) to prevent the shaft from rotating.
- Next loosen the hexagon screw (3) in the centre of the saw blade, using the Allen key provided.
- Turn the safety guard to the rear, and hold it there with the aid of the knob (1).
- Withdraw the retaining ring and the saw blade, and clean the saw blade, or replace it with a new one.
- Again place the saw blade back on the shaft. Ensure that the teeth of the saw blade are pointing in the same direction as the riving knife (4).
- Ensure that the splitting wedge is set in such a way that the gap between it and the toothed wheel rim of the saw blade does not exceed 5 mm and that the toothed wheel does not protrude more than 5 mm beyond the lower edge of the splitting wedge.
- The splitting wedge must always be used except when cutting into the middle of the workpiece.
- Allow the safety guard to return over the saw blade by releasing the knob (1).
- Press the shaft locking knob (2) back in, refit the retaining ring (5) and tighten the hexagon screw firmly once more.

- Never lock-up the guard in the open position.
- Never put sideward pressure on the blade. This may cause the blade to break.
- Be careful when cutting wood with knots, nails or cracks in it and/or dirt on it, as these can cause the blade to get stuck.
- Never leave the circular saw unattended.

Using the machine

- Use clamps or a vice to hold the work.
- Never remove wood chips and saw dust that is close to the saw blade with your hands. If there are small pieces of wood left between the fixed and the movable parts, the circular saw will have to be stopped. The plug needs to be removed from the socket, before any left piece can be removed.
- Check that the blade is suitable for the spindle speed of the circular saw. Do not attempt to cut before the circular saw has reached full speed. Make sure the circular saw runs without load (i.e. is not in contact with the work) when you switch it on. The circular saw must have reached its full speed first.
- Never cut wood that is thicker than the depth of the saw blade.
- When cutting in wooden walls or floors, check if there is no wiring or piping where you intend to cut.
- Switch off the tool and wait until the blade has stopped completely before moving the saw away from the work or putting it down. Hearing protection should be worn when using the circular saw.

Switch off the machine immediately when you discover:

- A defective mains plug or mains lead.
- A defective switch.
- Overheating of the circular saw.
- Smoke or odour caused by scorched insulation.

Electrical safety

When using electric machines always observe the safety regulations applicable in your country to reduce the risk of fire, electric shock and personal injury. Read the following safety instructions and also the enclosed safety instructions.

Keep these instructions in a safe place!



Always check that the power supply corresponds to the voltage on the rating plate.



Class II equipment – double insulated – the plug does not have to be earthed

Replacing cables or plugs

If the mains cable becomes damaged, it must be replaced with a special mains cable available from the manufacturer or the manufacturer's customer service. Dispose of old cables or plugs immediately after replacing them with new ones. It is dangerous to connect the plug of a loose cable to a socket.

3. MONTERING OCH INSTÄLLERINGSFÖRESKRIFTER



Innan du ställer in sågen, skall du först kontrollera om stickkontakten är ute ur vägguttaget.

Montering av sågbadet (FAS)

Fig.B

- Lossa båda knapparna (1).
- Roterar fotplattan till korrekt läge (0°-45°) och drag åt knapparna igen. Sågvinkeln (fas) kan avläsas på gradskivan (2).

Montering av klyvskyddet

Fig.B

- Skruva loss knappen (3).
- Sätt fast klyvskyddet i motsvarande springor (4).
- Ställ in korrekt skärbredd och drag åt knappen (3) igen.

Inställning av skärddjup

Fig.C

- Skruva loss knappen (1).
- Flytta fotplattan (2) nedåt.
- Sågbladets skärddjup kan avläsas på skyddets sida.
- Drag åt ställknappen (1) igen när korrekt djup ställts in.

Byte eller rengöring av sågbladet

Fig.D

- Använd axelns spärrknapp (2) för att förhindra att axeln roterar.
- Lossa därefter sexkantsskruven (3) i mitten av sågbladet. Använd bifogad sexkantsnyckel.
- Vrid skyddet bakåt och håll det där med hjälp av knappen (1).
- Tag bort stoppringen och sågbladet och rengör sågbladet eller byt ut det mot ett nytt.
- Sätt tillbaka sågbladet på axeln. Se alltid till att sågbladets tänder pekar i samma riktning som spaltkniven (4).
- Se till att klyvkniven är inställd så att
- Avståndet mellan klyvkniven och den tandade kanten på sågbladets skiva inte är större än 5 mm
- Och att den tandade skivan inte sticker ut mer än 5 mm utanför den understa kanten av klyvkniven.
- Klyvkniven måste alltid användas utom när du sågar in i mitten av arbetsstycket.
- Sätt tillbaka skyddet över sågbladet genom att släppa knappen (1).
- Tryck in axelns spärrknapp (2) igen, montera tillbaka stoppringen (5) och drag åt sexkantsskruven ordentligt igen.

4. ANVÄNDNING



Användning av hörselskydd rekommenderas när man använder cirkelsågen.

Till- / frånkoppling

Fig.E

- Tryck in knapp (B) med tummen i din högra hand och håll den intryckt.
- Tryck sen in knapp (A). Cirkelsågen rör nu på sig.
- Genom att släppa upp knapp (A) stannar cirkelsågen.

Att ta i drift

- Kläm fast arbetsstycket så att båda händerna är fria för att hålla fast cirkelsågen och styra den.
- Koppla till cirkelsågen och placera sågdelen på arbetsstycket.
- Flytta den långsamt efter i förväg inritad såglinje och skjut cirkelsågen långsamt framåt.
- Tryck sågdelen kraftigt mot arbetsstycket.



Låt cirkelsågen göra jobbet! Tryck därför inte alltför hårt mot cirkelsågen.

5. UNDERHÅLL



Tillse att maskinen inte är spänningsförande när underhållsarbeten utförs på de mekaniska delarna.

Apparaten är konstruerad för långsiktig användning med minimalt underhåll. Att du är nöjd med användningen senare är beroende av den riktiga apparatvården och av regelbunden rengöring.

Rengöring

- Ta bort sågspån regelbundet.
- Använd apparaten tillsammans med en dammsugare.
- Håll handtaget fritt från damm och smuts. Om inte smutsen vill komma bort använder du en mjuk trasa som fuktats med tvålatten. Använd aldrig lösningsmedel som bensin, alkohol osv. Dessa lösningsmedel kan skada konstmaterialdelarna.

Smörjning

Maskinen behöver inte smörjas.

Fel

Om ett fel skulle uppträda, t.ex. efter att någon del har blivit utsliten, kontakta då din återförsäljare. På den separat bifogade listan över reservdelar hittar du en översikt över de delar som kan beställas.

- When restarting a saw in the workpiece, centre the saw blade in the kerf and check that saw teeth are not engaged into the material. If saw blade is binding, it may walk up or kickback from the workpiece as the saw is restarted.
- Support large panels to minimise the risk of blade pinching and kickback. Large panels tend to sag under their own weight. Supports must be placed under the panel on both sides, near the line of cut and near the edge of the panel.
- Do not use dull or damaged blades. Unsharpened or improperly set blades produce narrow kerf causing excessive friction, blade binding and kickback.
- Blade depth and bevel adjusting locking levers must be tight and secure before making cut. If blade adjustment shifts while cutting, it may cause binding and kickback.
- Use extra caution when making a "plunge cut" into existing walls or other blind areas. The protruding blade may cut objects that can cause kickback.

Safety instructions lower guard

- Check lower guard for proper closing before each use. Do not operate the saw if lower guard does not move freely and close instantly. Never clamp or tie the lower guard into the open position. If saw is accidentally dropped, lower guard may be bent. Raise the lower guard with the retracting handle and make sure it moves freely and does not touch the blade or any other part, in all angles and depths of cut.
- Check the operation of the lower guard spring. If the guard and the spring are not operating properly, they must be serviced before use. Lower guard may operate sluggishly due to damaged parts, gummy deposits, or a build-up of debris.
- Lower guard should be retracted manually only for special cuts such as "plunge cuts" and "compound cuts." Raise lower guard by retracting handle and as soon as blade enters the material, the lower guard must be released. For all other sawing, the lower guard should operate automatically.
- Always observe that the lower guard is covering the blade before placing saw down on bench or floor. An unprotected, coasting blade will cause the saw to walk backwards, cutting whatever is in its path. Be aware of the time it takes for the blade to stop after switch is released.

Before using the circular saw

- Check the following points:
- Does the voltage of the motor correspond with the mains voltage (appliances for a mains voltage of 230V)
- Are the mains lead and the mains plug in a good condition: solid, without any loose ends or damage.
- Is the saw blade missing any teeth or showing any cracks, if so, it must be replaced immediately.
- Make sure the blade is secure.
- Use this circular saw only to saw wood or wood-like products.
- Do not use circular saw blades which are deformed or damaged.
- Do not use HSS blades.
- Only use blades meeting the required dimensions (as well as) data and descriptions;
- Never apply any blades of which the thickness is greater than that of the diving knife.
- Do not stop the blade of a circular saw by pressing the blade from the side.
- Check that the blade guard can freely move and fully closes.



Electrical or electronic devices and machines, which are damaged and/or are to be discarded, must be delivered to the recycling stations provided by local regulations.

Danger

- Keep hands away from cutting area and the blade. Keep your second hand on auxiliary handle, or motor housing. If both hands are holding the saw, they cannot be cut by the blade.
- Do not reach underneath the workpiece. The guard cannot protect you from the blade below the workpiece.
- Adjust the cutting depth to the thickness of the workpiece. Less than a full tooth of the blade teeth should be visible below the workpiece.
- Never hold piece being cut in your hands or across your leg. Secure the workpiece to a stable platform. It is important to support the work properly to minimize body exposure, blade binding, or loss of control.
- Hold power tool by insulated gripping surfaces when performing an operation where the cutting tool may contact hidden wiring or its own cord. Contact with a "live" wire will also make exposed metal parts of the power tool "live" and shock the operator.
- When ripping always use a rip fence or straight edge guide. This improves the accuracy of cut and reduces the chance of blade binding.
- Always use blades with correct size and shape (diamond versus round) of arbour holes. Blades that do not match the mounting hardware of the saw will run eccentrically, causing loss of control.
- Never use damaged or incorrect blade washers or bolt. The blade washers and bolt were specially designed for your saw, for optimum performance and safety of operation.

Causes and operator prevention of kickback

- Kickback is a sudden reaction to a pinched, bound or misaligned saw blade, causing an uncontrolled saw to lift up and out of the workpiece toward the operator;
- When the blade is pinched or bound tightly by the kerf closing down, the blade stalls and the motor reaction drives the unit rapidly back toward the operator;
- If the blade becomes twisted or misaligned in the cut, the teeth at the back edge of the blade can dig into the top surface of the wood causing the blade to climb out of the kerf and jump back toward the operator.

Kickback is the result of saw misuse and/or incorrect operating procedures or conditions and can be avoided by taking proper precautions as given below.

- Maintain a firm grip with both hands on the saw and position your arms to resist kickback forces. Position your body to either side of the blade, but not in line with the blade. Kickback could cause the saw to jump backwards, but kickback forces can be controlled by the operator, if proper precautions are taken.
- When blade is binding, or when interrupting a cut for any reason, release the trigger and hold the saw motionless in the material until the blade comes to a complete stop. Never attempt to remove the saw from the work or pull the saw backward while the blade is in motion or kickback may occur. Investigate and take corrective actions to eliminate the cause of blade binding.

Avbrott

Om inte cirkelsågen fungerar som du vill, följer nedan ett antal möjliga orsaker med dithörande åtgärder.

• Elektromotorn blir överhettad	• Motorn överbelastas genom för stora arbetsstycken. • Motorn är defekt.	• Såga med ett lägre tempo och ge motorn tillfälle att svalna. • Kontakta din återförsäljare.
• Tillkopplad maskin går inte	• Det finns ett avbrott i nätanslutningen. • Omkopplaren har gått sönder.	• Kontrollera om det finns brott i nätanslutningen. • Kontakta din återförsäljare.
• Arbetsstycket går mycket svårt i en raklinje utmed sågklingan och sågsnittet är ojämnt	• Sågklingan är buktig eller oskarp.	• Byt ut sågklingan.
• Cirkelsågen alstrar oljud och/eller går ojämnt	• Kolborstarna är slitna.	• Byt ut kolborstarna (fig. E)

Miljö

För att undvika transportskador levereras maskinen i en så stadig förpackning som möjligt. Förpackningen har så långt det är möjligt tillverkats av återvinningsbart material. Ta därför tillvara möjligheten att återvinna förpackningen.



Skadade och eller uttjänta elektriska eller elektroniska apparater måste lämnas till därför avsedda återvinningsställen. Vi vill därefter be dig att stödja oss med din aktiva insats för miljön och lämna den här apparaten till återvinningsställen.

Garanti

Garantivillkor och produktansvar gäller i enlighet med nationell lagstiftning.

PYÖRÖSAHA

Seuraavan tekstin numerot vastaavat sivulla 2-3 olevien kuvien numeroita



Lue nämä ohjeet huolellisesti ennen laitteen käyttöönottoa. Tutustu laitteen toimintaan ja käyttöön liittyviin tietoihin. Laitteen moitteettoman toiminnan varmistamiseksi laite on huollettava näiden ohjeiden mukaisesti. Säilytä nämä ohjeet ja muut tiedot myöhempää käyttöä varten.

Sisällys

1. Tekniset tiedot
2. Turvaohjeet
3. Osien asennus / Huolto
4. Käyttö
5. Huolto

1. TEKNISET TIEDOT

Jännite	230 V~
Taajuus	50 Hz
Kulutettu teho	1200 W
Kierrosnopeus, kuormittamaton	4500/min.
Terä kapasiteetti	Ø 185 x Ø 20 x 2.4 mm
Halkeamia	Z24
Maks. sahaussyvyys 90°	65 mm
Maks. sahausyvyys 45°	43 mm
Paino	4.26 kg
Lpa (äänenpainetaso)	88.0 dB(A)
Lwa (äänentehotaso)	101 dB(A)
Värähtelyarvo	1.604 m/s ²

Tuotteen tiedot

Kuva A

1. Kahva
2. Tyypikilpi
3. Virtakatkaisin
- Leikkuusyvyiden lukitusnappi (Kuva C1)
5. Virtajohto
6. Jakoveitsi
7. Sahanterän suoja
8. Kuusioruuvi
9. Levy
10. Pidätysrengas
11. Sahantera
12. Työstöaita
13. Työstöaidan lukitusnappi

13. Rip fence clamping knob
14. Sawing angle clamping knob
- Shaft locking knob (Fig. D2)

Unpacking

The circular handsaw is shipped with:

- 1 Rip fence
- 1 TCT Saw blade Ø 185 mm
- 1 Allen key
- 1 Set of carbon brushes
- 1 Dust extraction adapter

Check first whether or not the product has been damaged by transport and/or whether all the parts are present.

2. SAFETY INSTRUCTIONS

The following pictograms are used in these instructions for use:



Denotes risk of personal injury, loss of life or damage to the tool in case of non-observance of the instructions in this manual.



Indicates electrical shock hazard.



In accordance with essential applicable safety standards of European directives



Class II equipment – double insulated – the plug does not have to be earthed



Read the instructions



Keep bystanders at a distance



Immediately unplug the plug from the mains electricity in the case that the cord gets damaged and during maintenance



Wear eye and ear protectors

CIRCULAR SAW

The numbers in the following text correspond with the pictures on page 2-3



Read this operators guide carefully, before using the machine. Ensure that you know how the machine works, and how it should be operated. Maintain the machine in accordance with the instructions, and make certain that the machine functions correctly. Keep this operator's guide and other enclosed documentation with the machine.

Contents

1. Technical information
2. Safety instructions
3. Assembly and adjusting instructions
4. Operation
5. Maintenance

1. TECHNICAL INFORMATION

Voltage	230 V~
Frequency	50 Hz
Power input	1200 W
No load speed	4500/min.
Saw blade dimensions	Ø 185 x Ø 20 x 2.4 mm
Number of teeth	24
Max sawing depth 90°	65 mm
Max sawing depth 45°	43 mm
Weight	4.26 kg
Lpa (sound pressure level)	88.0 dB(A)
Lwa (sound power level)	101 dB(A)
Vibration value	1.604 m/s ²

Product information

Fig.A

1. Handgrip
2. Type plate
3. On/off switch
 - Cut depth clamping knob (Fig.C1)
5. Power cord
6. Riving knife
7. Saw blade safety guard
8. Hexagon screw
9. Soleplate
10. Retaining ring
11. Saw blade
12. Rip fence

14. Sahauskulman lukitusnuppi
 - Akselin lukitusnuppi (kuva D2)

Pakkauksesta purkaminen

Pyörösahan mukana tulee:

- 1 Työstöaita
- 1 TCT-sahanterä Ø 185 mm
- 1 Kuusiokoloavain
- 1 Hiiliharjasarja
- 1 Pölynimuri-välikappale

Tarkista, että, irto-osat ja värusteet eivät ole vaurioituneet kuljetuksen aikana.

2. TURVAOHJEET

Näissä ohjeissa käytetään seuraavia symboleja:



Tapaturman tai aineellisten vahinkojen vaara.



Sähköjännite.



Täyttää soveltuvien eurooppalaisten turvallisuusstandardien vaatimukset.



Suojausluokka II – Kaksinkertainen eristys – Pistotulpan ei tarvitse olla maadoitettu.



Lue käyttöohjeet.



Älä päästä ulkopuolisia lähelle laitetta.



Irrota pistotulppa välittömästi pistorasiasta, jos johto vaurioituu tai jos laitetta aletaan huoltaa.



Käytä suojalaseja ja kuulonsuojaimia.



Vioittuneet tai käytöstä poistettavat sähkölaitteet on toimitettava asianmukaiseen kierrätyspisteeseen.

Vaara

- a) Pidä kätesi poissa leikkuualueelta ja terästä. Pidä toinen kätesi apukahvalta tai moottorikotelolla. Jos molemmat kädet pitävät kiinni pyörösahan kahvoista, terä ei voi osua niihin vahingossa.
- b) Älä kurkota työkappaleen alle. Suojus ei voi suojata sinua terältä työkappaleen alapuolella.
- c) Säädä sahausvyövyys työkappaleen paksuuden mukaan. Vähemmän kuin kokonainen terähampas tulisi olla näkyvässä työkappaleen alapuolella.
- d) Älä koskaan pidä sahattavaa kappaletta käsissäsäi tai jalkojesi päällä. Kiinnitä työkappale tukevaan tasoon. On tärkeää tukea työ kunnolla ruumiinosien vaarantumisen, terän juuttumisen tai hallinnan menettämisen minimoimiseksi.
- e) Tartu sähkötyökaluun eristetyistä otepinnoista, kun suoritat työtä, jossa sahatyökalu saattaa olla kosketuksissa piilossa oleviin johtoihin tai omaan johtoonsa. Kontakti varattuun johtoon saattaa varata myös sähkötyökulun paljaat metallipinnat ja aiheuttaa sähköiskun käyttäjälle.
- f) Työstettäessä käytä aina työstöaitaa tai oikolautaa ohjaimena. Tämä parantaa sahausken tarkuutta ja vähentää terän juuttumisen mahdollisuutta.
- g) Käytä aina teriä, joissa on oikean kokoiset ja muotoiset kiinnitysreiat (vinoneliö tai pyöreä). Terät, jotka eivät vastaa sahan kiinnitysosia, toimivat epäkeskisesti, aiheuttaen hallinnan menetyksen.
- h) Älä koskaan käytä vaurioituneita tai vääriä terän välirenkaita tai pulttia. Terän välirenkaat ja pultti on erityisesti suunniteltu sahaasi varten parhaan mahdollisen toiminnan ja käyttöturvallisuuden takaamiseksi.

Takaiskun syyt ja käyttäjän toimet sen estämiseksi

- Takaisku on äkillinen reaktio puristuneeseen, juuttuneeseen tai väärin kohdistettuun sahanterään, jolloin hallitsematon saha nousee ylös ja ulos työkappaleesta kohti käyttäjää;
- Kun terä on puristuksessa tai kiinnittyy tiukasti uran sulkeutuessa, terä pysähtyy ja moottorin reaktio työntää yksikön äkillisesti takaisin kohti käyttäjää;
- Jos terä vääntyy tai kohdistuu väärin sahauskessa, terän takareunan hampaat saattavat leikkautua kiinni puun yläpintaan, aiheuttaen terän kiipeämisen ulos urasta ja hyppäämisen takaisin kohti käyttäjää.

Takaisku aiheutuu sahan väärinkäytöstä ja/tai väärästä käyttömenetelmästä tai –olosuhteista, ja se voidaan välttää noudattamalla allamainittuja oikeita varotoimia.

- a) Pidä saha tukevassa otteessa molemmin käsin ja aseta käsivartesi vastustamaan takaiskun voimaa. Sijoita vartalosi terän jommalle kummalle sivulle mutta ei linjaan terän kanssa. Takaisku saattaa saada terän hyppäämään taaksepäin mutta käyttäjä voi hallita takaiskun voimaa, mikäli oikeita varotoimia noudatetaan.
- b) Kun terä juuttuu tai kun keskeytät sahaamisen mistä syystä tahansa, päästä liipaisimesta ja pidä sahaa liikkumatta materiaalissa, kunnes terä pysähtyy kokonaan. Älä koskaan yritä poistaa sahaa työstä tai vedä sahaa taaksepäin kun terä on liikkeessä tai takaisku saattaa tapahtua. Selvitä terän juuttumisen syy ja ryhdy korjaaviin toimiin estääksesi sen.
- c) Kun käynnistät sahan uudelleen työkappaleessa, keskitä sahanterä urassa ja tarkista, että terän hampaat eivät ole kiinni materiaalissa. Jos terä on juuttunut, se saattaa liikkua tai iskeä takaisin työkappaleesta, kun saha käynnistetään uudelleen.
- d) Tue suuret levyt minimoidaksesi terän puristumisen ja takaiskut. Suuret levyt

Gedimas

Jei, pvz., panaudojus detalę, atsirado gedimas, prašome kreiptis į savo perpardavinėtoją. Galimų užsakyti detalių aprašus rasite atskirai pateiktame laisvų detalių sąrašė.

Gedimų diagnostika

Tuo atveju, jeigu įrenginio veikime atsiranda sutrikimų, žemiau išvardintos būdingos problemos, su kuriomis tenka susidurti, o taip pat galimos priežastys ir jų pašalinimo priemonės.

• Elektromotoras įkaista iki temperatūros, viršijančios 70°C.	• Motoro įkaitimo priežastis yra per daug dideli pjaunamos medžiagos matmenys.	• Pjaunama mažesniu greičiu ir leidžiama motorui atvėsti.
• Įrenginys įjungtas, bet neveikia	• Motoras sugedo	• Prašome kreiptis į savo perpardavinėtoją.
• Medžiaga sunku nukreipti tiesia linija ir pjovimas yra netolygus.	• Neužtikrinta maitinimo įtampa.	• Patikrinama, ar nesugadintas maitinimo kabelis.
• Pjūklas sukulia didelį triukšmą ir / arba veikia netolygiai	• Sugedo įjungimo jungiklis.	• Prašome kreiptis į savo perpardavinėtoją.
	• Pjūkle diskas susilenkė arba yra neaštrus.	• Pakeičiamas pjūkle diskas..
	• Nudilo angliniai šepetėliai.	• Įrenginys perduodamas klientų aptarnavimo tarnybos patikrinimui ir /arba remonto vykdymui.

Aplinkosauga

Kad išvengtų transportavimo defektų, pakuotė yra kieta, didesnė jos dalis pagaminta iš perdirbamos medžiagos. Todėl pakuotę šalininkite tinkamu būdu.



Kenksmingus ir/arba susidėvėjusius elektrinius arba elektroninius prietaisus reikia atiduoti į specialias atliekų perdirbimo vietas. Mes norėtume paprašyti Jūsų paramos, prisidedant prie aplinkos tausojimo ir atiduoti šį prietaisą į atliekų perdirbimo-surinkimo vietas.

Garantija

Garantijos sąlygos yra taikomos pagal galiojančius šalies įstatymus.

gerai priveržiamas šešiakampės galvutės varžtas.

4. ĮRENGINIO APTARNAVIMAS



Suositlemme kuulosuojainten käyttöä pyörösahaa käytettäessä.

Įjungimas / išjungimas

E iliustracija

- Dešinės rankos nykščiu nuspaudžiamas ir laikomas nuspaustu jungiklis (B).
- Po to nuspaudžiamas jungiklis (A). Pjūklas pradeda sukintis.
- Kai jungiklis (A) atleidžiamas, pjūklas nustoja sukintis.

Darbo pradžia

- Užfiksuoja pjaunama medžiaga, atlaisvinant abi rankas pjūklo aptarnavimui.
- Pjūklas įjungiamas ir pagrindo plokštė pastatoma ant pjaunamos medžiagos.
- Pjūklas, lengvai spaudžiant jį į priekį, lėtai nukreipiamas iš anksto pažymėta pjovimo linija.
- Pagrindo plokštė tvirtai prispaudžiama prie medžiagos. Jeigu ji nebus gerai prispausta, galima pjūklo vibracija ir pjūklo disko lūžimas.



Leiskite dirbi pjūklui. Per daug nespauskite pjūklo.

5. APTARNAVIMAS IR PRIEŽIŪRA



Būtina užtikrinti, kad, kai vykdoma įrenginio įtampoje esančių detalių priežiūra, jis nebūtų prijungtas prie elektros tinklo.

Šie prietaisai pagaminti ilgalaikėi eksploatacijai. Taip pat jiems reikalinga minimali techninė apžiūra. Nenutrūkstamas prietaiso darbo režimas priklauso nuo tinkamos priežiūros bei reguliaraus valymo.

Valymas

- Reguliariai pašalinkite pjuvenas.
- Prietaisą naudokite kartu su dulkių siurbliu.
- Rankenas prižiūrėkite taip, kad jos nebūtų apdulkušios ir išsitempusios. Jei purvo nepavyksta pašalinti, valymui naudokite minkštą, sudrėkintą muiluotame vandenyje servetėlę. Niekumet nenaudokite tokių tirpiklių, kaip benzinas, alkoholis ir t.t. Šios priemonės gali pažeisti plastikinę prietaiso dalis.

Sutepimas

Šio įrenginio papildomai tepti nebūtina.

saattavat painua oman painonsa alla. Tukia tulee asettaa levyn alle molemmiin puolin, lähellä sahauslinjaa ja lähelle levyn reunaa.

- Älä käytä työsiä tai vaurioituneita teriä. Teroittamattomat tai väärin teroitettut terät tuottavat kapean uran, joka aiheuttaa liiallista kitkaa, terän juuttumista ja takaiskuja.
- Terän syyvyyden ja viisteen säädön lukitsimien tulee olla tiukkoja ja lukossa ennen sahaamisen aloittamista. Terän säätöjen muuttuminen sahaamisen aikana saattaa aiheuttaa juuttumista ja takaiskuja.
- Noudata erityistä varovaisuutta kun teet "työntösahausten" olemassaolevaan seinään tai muihin sokkoalueisiin. Esiintyöntyvä terä saattaa leikata esineitä, jotka voivat aiheuttaa takaiskun.

Turvaohjeet, alasuojus

- Tarkista alasuojuksen oikea sulkeutuminen ennen jokaista käyttöä. Älä käytä sahaa, mikäli alasuojus ei liiku vapaasti ja sulkeudu välittömästi. Älä koskaan purista tai sido alasuojusta auki-asentoon. Jos saha putoaa vahingossa, alasuojus saattaa vääntyä. Nosta alasuojus sisään vedettävään kahvan avulla ja varmista, että se liikkuu vapaasti eikä kosketa terää tai muita osia kaikissa sahauskulmissa ja -syyvyksissä.
- Tarkista alasuojuksen jousen toimivuus. Jos suojus ja jousi eivät toimi kunnolla, ne tulee huoltaa ennen käyttöä. Alasuojus saattaa toimia hitaasti vioittuneiden osien, tahmeiden jäämien tai kerääntyneiden roskien vuoksi.
- Alasuojus tulee vetää alas manuaalisesti ainoastaan erikoissahausta, kuten "työntösahausta" ja "yhdistelmäsaahausta" varten." Nosta alasuojus vetämällä kahvista ja heti kun terä leikkaa materiaaliin, alasuojus tulee päästää alas. Kaikissa muissa sahauskuksissa alasuojuksen pitäisi toimia automaattisesti.
- Varmista aina, että alasuojus peittää terän, ennenkuin lasket sahan alas penkille tai lattialle. Suojaamaton, vapaasti pyörivä terä saa sahan liikkumaan taaksepäin, leikaten kaikkea sen tielle osuvaa. Ole tietoinen ajasta, jonka terän kestää pysähtyä kun se on kytketty pois päältä.

Ennen pyörösahan käyttöönottoa

- Kiinnitä huomiota seuraaviin asioihin.
- Tarkista, sopivatko moottorin ja verkon jännite yhteen.
- Tarkista, että johto ja pistoke ovat hyvässä kunnossa.
- Tarkista, että terässä ei ole halkeamia ja että terästä ei puutu hampaita. Vialliset terät on vaihdettava välittömästi.
- Tarkista terän kiinnitys.
- Älä käytä epämuodostuneita tai vioittuneita teriä.
- Älä käytä HSS-teriä.
- Käytä vain teriä, jotka mitoiltaan ja ominaisuuksiltaan vastaavat tässä ilmoitetuun arvoja. Älä käytä terää, jonka paksuus ylittää rakoveitsen paksuuden, tai jonka hammaisuus on rakoveistä kapeampi.
- Älä koskaan pysäytä pyörivää terää työntämällä sitä sivusuunnassa jotakin vasten.
- Varmista, että teräsuojus ei ole jumitunut. Tarkista myös, palaako suojus suljettuun asentoon.
- Älä lukitse liikkuvaa suojusta siten, että se jää auki.
- Varo puuta sahatessasi oksia, nauloja, halkeamia ja/tai likaa. Terä voi jumitua niihin.
- Älä koskaan jätä pyörösahaa ilman valvontaa.
- Käytä pyörösahaa vain puun sahaamiseen.

Koneen käytön aikana

- Kiinnitä sahattava puukappale tukevasti kiinni.
- Älä poista lastuja tms. käsin terän läheltä. Jos koneen kiinteisiin ja/tai liikkuviin osiin on jumiutunut lastuja, kone on ensin sammutettava ja pistoke vedettävä pistorasiasta ennen lastujen poistamista.
- Anna sahalle aikaa saavuttaa huippukierroksensa, ennen kuin aloitat sahaamisen.
- Älä yritä sahata puuta, jonka paksaus ylittää sahausvyödyn.
- Varo sähkö- tai vesijohtoja, jos sahaat seinää tai lattiaa.
- Sammuta kone sahausken jälkeen ja odota kunnes terä on pysähtynyt, ennen kuin kosket sahattuun kappaleeseen ja ennen kuin asetat koneen pöydälle tai maahan.

Pysäytä kone välittömästi jos:

- Pistoke tai johto on viallinen.
- Kytkin on viallinen.
- Kone on ylikuumentunut.
- Savua tai käryä erittyä.

Sähköturvallisuus

Sähkölaitteita käytettäessä on aina noudatettava paikallisia turvamääräyksiä tulipalon, sähköiskujen ja loukkaantumisten välttämiseksi. Lue alla olevat ohjeet ja erilliset turvaohjeet huolellisesti. Säilytä nämä ohjeet!



Tarkista aina, ovatko verkkojännitte ja koneen tyypikilvessä ilmoitettu jännitte yhteen sopivia.



Suojausluokka II – Kaksinkertainen eristys – Pistotulpan ei tarvitse olla maadoitettu.

Johtojen ja pistotulppien vaihtaminen

Jos verkkojohto vahingoittuu, se on vaihdettava. Uusia, oikeanlaisia johtoja saa valmistajalta tai sen huoltopalvelusta. Hävität vanhat johdot ja pistotulpat heti kun ne on vaihdettu uusiin. Irrallisen pistotulpan tai johdon kytkeminen pistorasiaan on vaarallista.

Jatkojohtojen käyttö

Käytä vain virallisesti hyväksytyjä jatkojohtoja koneen teho huomioon ottaen. Johdon ytimien on oltava vähintään 1,5 mm². Käytettäessä johtokelaa koko jatkojohto on vedettävä kelalta.

3. OSIEN ASENNUS / HUOLTO



Irrota pistoke rasiasta, ennen kuin säädät konetta.

Kabeliä prailgintuvų panaudojimas

Turi būti naudojami tik tai sertifikuoti kabelių prailgintuvai, kurių parametrai pritaikyti įrenginio galingumui. Gyslų diametras turi būti bent 1,5 mm². Jeigu kabelio prailgintuvas užvyniotas ant ritės, jis turi būti pilnai išvyniojamas.

3. MONTAVIMAS IR REGULIAVIMAS



Prieš pjūtko reguliavimą patikrinama, ar jis atjungtas nuo elektros tinklo.

Pjovimo kampo (nuolydžio) nuregulavimas

B iliustracija

- Atlaisvinami abu fiksacijos jungikliai (1).
- Pagrindo plokštė pasukama į reikalingą poziciją (0 – 45°) ir iš naujo priveržiami fiksacijos jungikliai.
- Pjovimo kampą (nuolydį) galima perskaityti ant kampo skalės (2).

Pjovimo kreiptuvo įstatymas

B iliustracija

- Atlaisvinkite rankenėlę (3).
- Įstatykite pjovimo kreiptuvą į numatytas angas (4).
- Nustatykite reikiamą pjovimo plotį ir užveržkite rankenėlę (3).

Paralelinio laidų išdėstymo montavimas

C iliustracija

- Atlaisvinami abu fiksacijos jungikliai (1).
- Žemyn pastumiama pagrindo plokštė (2).
- Pjovimo gylį galima perskaityti apdangalo šoniniame krašte.
- Kai nureguliuotas reikalingas pjovimo gylis, iš naujo priveržiamas fiksacijos jungiklis (1).

Pjūtko disko pakeitimas arba valymas

D iliustracija

- Fiksacijos jungikliu (2) užblokuojamas velenas.
- Po to esančiu įrenginio komplekte šešiakampi raktu atlaisvinamas šešiakampės galvutės varžtas (3), esantis pjūtko disko viduje.
- Apdangalas pasukamas žemyn ir tokioje padėtyje užfiksuojamas fiksacijos jungikliu (1).
- Išimamas ir pakeičiamas narvo žiedas ir pjūtko diskas.
- Ant veleno uždedamas pjūtko diskas. Atkreipkite dėmesį į tai, kad pjūtko dantys būtų nukreipti ta pačia kryptimi kaip ir skėlimo pleištas (4).
- Varmista, että halkaisuveitsi on säädetty siten, että
- Halkaisuveitsen ja terän hampaiden välinen etäisyys on enintään 5 mm
- Hammastettu terä työntyy enintään 5 mm halkaisuveitsen alareunaan pitemmälle.
- Halkaisuveistä on käytettävä aina paitsi silloin kun sahaus aloitetaan työkalpaleen keskeltä.
- Atlaisvinamas fiksacijos jungiklis (1), kad apdangalas vėl padengtų pjūtko diską.
- Nuspaužiamas veleno (2) blokavimo jungiklis, į vietą gražinamas narvo žiedas (5) ir

- Judančio apdangalo jokiū būdu negalima fiskuoti atviroje padėtyje.
- Pjūklo disko negalima spausti iš šonų.
- Pjaunant medieną, atkreipkite dėmesį į tai, kad jame nebūtų šakų kiurymyriū, viniū, plyšiū ir / arba nešvarumū dalelių. Tokios medžiagos pjovimas gali sukelti pjūklo disko įstrigimą.
- Jokiū atveju negalima palikti diskinio pjūklo be priežiūros.
- Diskinis pjūklas naudojamas tiktai medienos ir panašiū į medieną medžiagū pjovimui.

Įrenginio naudojimo metu

- Pjaunama medžiaga turi būti gerai užfiksuota.
- Medienos atraižū ir panašiū daiktū, esančių tiesiog prie įrengimo, negalima šalinti rankomis. Jeigu tarp įrengimo judančių ir nejudančių daliū yra medžiagos atliekū, įrenginys pirmiausia sustabdomas. Prieš medžiagos atliekū pašalinimą įrenginys atjungiamas iš elektros tinklo.
- Atkreipiama dėmesys į tai, kad diskinis pjūklas įjungimo momentu nebūtū pakrautas (nebūtū saltytyje su pjaunama medžiaga). Pjūklas pirmiausia turi pasiekti maksimalū apsisukimū skaičių.
- Negalima pjauti medžiagos, storesnės už pjūklo disko ilgiasiū dydį.
- Negalima liestis prie įrenginio metaliniū daliū, jeigu vykdoma pjovimas sienoje arba grindyse, kur galėtų būti elektros laidai, kurie dėl neatsargumo galėtų būti perpjaunami.
- Prieš nuimant pjaunamą medžiagą įrenginys išjungiamas ir reikia luktelti, kol pjūklas visiškai sustoja.

Įrenginys turi būti nedelsiant sustabdomas, jeigu:

- Pjūklas perkaito.
- Matomi elektros kabelio arba kontaktū pažeidimai.
- Neužtikrinamos atitinkamos jungiklio funkcijos.
- Dūmai arba blogas kvapas liudija apie izoliacijos degimą.

Elektros saugumas

Dirbdami su elektros įrengimais, siekiant išvengti elektros srovės smūgio, sužeidimų, gaisro arba apdegimų visuomet laikykitės vietinių saugos nurodymū. Prieš įrenginio naudojimą perskaitykite nurodymus ir juos įsidėmėkite. Instrukciją su nurodymais laikykite saugioje, prieinamoje vietoje.



Visuomet patikrinkite, ar elektros tinklo parametrai toje vietoje, kur įjungiamas įrengimas, sutampa su parametrais įrengimo duomenų plokštelėje.



II klasės mašina – Dviguba izoliacija – Nereikia įžeminto kontaktinio kištuko

Kabelių ir kištukų keitimas

Jei jungiamoji linija yra pažeista, ji turi būti pakeista specialia jungiamąja linija, kurią galima įsigyti iš gamintojo ar jo klientū aptarnavimo skyriuje. Pakeistū kabeliū ar kištukū atliekas būtina nedelsiant sutvarkyti. Pavojinga jungti neizoliuoto kabelio kištuką į rozetę.

Sahauskulman (jiiri) avertaminen

Kuva B

- Kierrā molemmat nupit (1) auki.
- Kierrā levy oikeaan kulmaan (0° - 45°) ja kiristä nupit. Sahauskulma (jiiri) voidaan lukea astelevystä (2).

Työstöaidan asentaminen

Kuva B

- Löysennā nuppi (3).
- Aseta työstöaita reikiin (4).
- Aseta leikkuleveys oikeaksi ja kiristä nuppi (3).

Sahaussyvyden asettaminen

Kuva C

- Löysennā nuppi (1).
- Siirrä levyä (2) alaspäin.
- Sahanterän sahausssyvyiden voi lukea suojusta.
- Kiristä lukitusnuppi (1) uudelleen, kun oikea syvyys on asetettu.

Sahanterän vaihtaminen tai puhdistaminen

Kuva D

- Käytā akselin lukitusnuppiā (2), ettei akseli pääse pyörimään.
- Löysennā seuraavaksi sahanterän keskellä oleva kuusiokoloruvi (3) käyttämällä mukana tulevaa kuusiokoloavainta.
- Käännā suojus taakse ja pidā se siinā nupin (1) avulla.
- Vedā pidätysrengasta ja sahanterää. Puhdista sahanterā tai vaihda se uuteen.
- Asenna sahanterā takaisin akselille. Varmista, että sahanterän hampaat ovat samaan suuntaan kuin jakoveitsi (4).
- Varmista, että halkaisuveitsi on säädetty siten, että
- Halkaisuveitsen ja terän hampaiden välinen etäisyys on enintään 5 mm
- Hammastettu terā työntyy enintään 5 mm halkaisuveitsen alareunaa pitemmälle.
- Halkaisuveista on käytettävä aina paitsi silloin kun sahaus aloitetaan työkalupaleen keskeltā.
- Päästä suojus takaisin sahanterän päälle vapauttamalla nuppi (1).
- Päästä suojus takaisin sahanterän päälle vapauttamalla nuppi (1).
- Paina akselin lukitusnuppi (2) takaisin sisään. Asenna pidätysrengas (5) takaisin ja kiristä kuusioruvi kunnolla.

4. KÄYTTÖ



Suosittellemme kuulosuojainten käyttöä pyörösaaha käytettäessä.

Käynnistys / pysäytys

Kuva E

- Paina painiketta (B) oikean käden peukalolla, ja pidā se alas painettuna.

- Paina painiketta (A). Pyörösaha käynnistyy.
- Saha pysähtyy laskemalla painike (A) irti.

Käyttöohotto

- Kiinnitä sahattava puukappale, jotta voit käyttää molempia käsiä pyörösaahan pittelemiseen ja ohjaamiseen.
- Käynnistä saha ja aseta sen pohja työstettävää puuta vasten.
- Työnnä sahaa hitaasti piirrettyä linjaa pitkin.
- Paina sahaa lujasti työstettävää puuta vasten.



Anna pyörösaahan itse tehdä työt! Älä työnnä sitä suurella voimalla.

5. HUOLTO



Irrota aina kone virtalähteestä ennen huollon aloittamista.

Laite on valmistettu pitkäaikaiseen käyttöön ja se tarvitsee minimimäärän huoltoa. Sen pitkäkestoinen, tyydyttävä toiminta on riippuvainen laitteen oikeanlaisesta ylläpidosta ja säännöllisestä puhdistamisesta.

Puhdistus

- Poista sahausjätteet säännöllisesti.
- Käytä laitetta yhdessä pölynimurin kanssa.
- Pidä kahvat pölyttöminä ja puhtaina. Ellei likaa saada poistettua, käytä pehmeää, saippuaveteen kostutettua kangaspalaa. Älä koskaan käytä liuotteita kuten bensiiniä, alkoholia jne. Nämä liuotteet voivat vahingoittaa muovisia osia.

Voitelu

Tätä laitetta ei tarvitse voidella.

Viat

Vian ilmetessä, esim. osan kulumisen jälkeen, ota yhteys jälleenmyyjään. Näet yleiskuvan tilattavista osista erillisenä liitteenä olevasta varaosaluettelosta.

Häiriöt

Pyörösaahan toimintahäiriöt ja niiden mahdolliset syyt sekä korjaukset.

- Kad suvažintumėte disko strigimo ir atatranks riziką, didelės plokštės paremkite. Didelės plokštės dėl savo svorio išlinksta. Atramos turi būti statomos po plokštę iš abiejų pusių, šalia pjovimo linijos ir šalia plokštės kraštu.
- Nenaudokite atšipusių arba pažeistų diskų. Neužgalasti arba neteisingai įstatyti diskai gali daryti per siaurą įpjavą, dėl kurios susidarys per didelė trintis, diskas strigs ir vyks atatranka.
- Prieš pjaunant reikia patikrinti, ar pjovimo gylio ir įstrižo pjūvio reguliavimo svirtys yra tvirtai užveržtos. Jei pjovimo metu disko reguliavimo svirtys pasislinks, diskas gali užstrigti ir sukelti atatranką.
- Būkite ypač atsargūs, kai pjaunate sienas ar kitas aklinas vietas „įstūmę pjūklą“. Išlendantis pjūklas ašmenys gali užkibti už kitų objektų ir sukelti atatranką.

Apatinio apsauginio gaubto saugos instrukcijos

- Prieš naudodami pjūklą patikrinkite, ar taisyklingai veikia apatinis apsauginis gaubtas. Nesinaudokite pjūklui, jei apatinis apsauginis gaubtas juda ne laisvai ir greitai neuždengia disko. Atidaryto apatinio apsauginio gaubto niekada nepritvirtinkite pleištu ir nepirriškite. Jei pjūklas atsitiktinai iškrito iš rankų, apsauginis gaubtas gali būti sulenktas. Pakelkite apatinį apsauginį gaubtą su įtraukiama rankena ir patikrinkite, ar gaubtas laisvai juda ir neliečia disko arba kitų dalių pjaunant bet kokiu kampu ir gyliu.
- Patikrinkite apatinio apsauginio gaubto spyruoklės veikimą. Jei apsauginis gaubtas ir spyruoklė veikia neteisingai, prieš naudojant pjūklą reikia jus pataisyti. Apatinis apsauginis gaubtas gali lėtai veikti dėl pažeistų dalių, sakingų šaunų arba susikaupusių pjuvenų.
- Apatinį apsauginį gaubtą galima atlenkti rankiniu būdu tik atliekant specialius pjūvius, pavyzdžiui, „įstūmus pjūklą“ arba „sudėtinį pjūvį“. Įtraukiama rankena pakelkite apsauginį gaubtą kol diskas lenda į ruošinį, tuomet paleiskite gaubtą. Atliekant visus kitus pjūvius, apatinis apsauginis gaubtas turi veikti automatiškai.
- Prieš padėdami pjūklą ant darbatalio arba grindų, patikrinkite, ar apatinis apsauginis gaubtas uždengė diską. Neapsaugotas nuožulniai padėtas diskas stums pjūklą atgal pjaudamas viską savo kelyje. Atsiminkite, kad išjungus jungiklį, diskas sustoja ne iš karto.

Patikrinimas prieš įrenginio naudojimą

- Vykdykite sekančius patikrinimus:
- Patikrinkite, ar tinklo įtampa yra 230 V ir dažnis – 50 Hz.
- Patikrinkite, ar visos kontaktinės šakutės ir rozetės yra nepriekaištingoje būklėje.
- Negalima naudoti pjūklo diskų, kurių korpusas yra storesnis arba dantų pakrypimas mažesnis, nei skėlimo pleišto.
- Patikrinkite, ar pjūklo diskui netrūksta dantų arba jis nėra iškilęs. Jeigu taip yra, pjūklo diskas nedelsiant turi būti pakeičiamas.
- Patikrinkite, ar pjūklo diskas yra gerai pritvirtintas.
- Negalima naudoti deformuoto arba suskilinėjusio pjūklo disko.
- Negalima naudoti pjūklo disko, pagaminto iš aukšto legiravimo greito pjovimo plieno (HSS).
- Negalima naudoti pjūklo disko, kuris neatitinka į šią naudojimo instrukciją įtrauktos specifikacijos.
- Stabdant pjūklo diską jokių būdu negalima spausti jo šonų.
- Būtina patikrinti, ar apdangalas laisvai juda ir nėra įstrigęs.

Pavojus

- Rankas laikykite atokiai nuo pjovimo srities ir pjaunamojo disko. Antrąją ranką laikykite ant papildomos rankenos arba variklio korpuso. Jei pjūklą laikote abejomis rankomis, rankų nesusižalosite.
- Nesiekite ranka po ruošiniu. Apsauginis gaubtas negali apsaugoti nuo disko ašmenų po ruošiniu.
- Pjovimo gylį nustatykite lygų ruošinio storiui. Ruošinio apačioje pjaunamojo disko ašmenų dantukai turi išlysti nepilnai.
- Niekuomet nelaikykite pjaunamo ruošinio rankose arba pasidėję ant kojų. Tvirtai įtvirtinkite ruošinį ant stabiliaus paviršiaus. Svarbu tinkamai įtvirtinti ruošinį, kad kūnas būtų kuo daugiau apsaugotas, būtų sumažintas pjūklo strigimas ir galimybė prarasti kontrolę.
- Kai pjovimo įrankiu galite užkabinti paslėptus kabelius ar įrankio maitinimo kabelį, įrankį laikykite už izoliuotų rankenų paviršių. Kontakto su įtampa turinčiu kabeliu metu neapsaugotose metalinėse įrankio dalyse atsiras įtampa, kuri gali nutrenkti operatorių.
- Pjudami visuomet naudokite pjovimo kreiptuvą arba tiesiabriaunį kreipiamąjį plokštelę. Tai padidina pjovimo tikslumą ir sumažina pjaunamojo disko strigimo galimybę.
- Visuomet naudokite diskus su reikiama dydžio ir formos (rombo arba apskrita) veleno anga. Pjūklo įtvirtinimo technikos neatitinkantys diskai suksis ekscentriškai, dėl ko galite nesuvaldyti pjūklo.
- Niekada nenaudokite sugadintų arba netinkamo tipo poveržlių arba varžtų. Disko poveržlės ir varžtai specialiai suprojektuoti šiam pjūklui, kad užtikrintų optimalų ir saugų veikimą.

Atatranks priežastys ir operatoriaus apsaugojimas nuo jos

- Atatranka vyksta dėl staigaus pjūklo disko užstrigimo arba pakreipto pjaunamojo disko, atatranks metu nevaldomas pjūklas pakyla nuo ruošinio ir sviedžiamas link operatoriaus.
- Tvirtai įpojvoje užstrigęs diskas nustoja sukstis ir variklis staiga sviedžia įrankį atgal link operatoriaus.
- Jei pjovimo metu diskas pakreipiamas, užpakalinės disko briaunos dantukai gali įsikabinti į medienos paviršių, dėl ko diskas gali iššokti iš įpjovos ir būti nusiųstas atgal link operatoriaus.

Atatranka vyksta dėl netinkamo pjūklo naudojimo ir/arba neteisingų darbo sąlygų, jos galima išvengti imantis žemiau nurodytų atitinkamų saugumo priemonių.

- Pjūklą laikykite tvirtai abejomis rankomis, kad galėtumėte atremti atatranks jėgas. Jūsų kūnas turi būti kurioje nors pjūklo pusėje, tačiau negali būti vienoje linijoje su pjaunamuoju disku. Dėl atatranks pjūklas gali pašokti atgal, tačiau imdamaš atitinkamų saugumo priemonių, operatorius gali suvaldyti atatranks jėgas.
- Jei diskas įstrigo arba sustojo dėl kitos priežasties, iškart atleiskite jungiklį ir nejudamai laikykite pjūklą ruošinyje, kol diskas visiškai sustos. Niekada nebandykite traukti pjūklo iš ruošinio arba traukti atgal kol diskas dar sukasi, nes gali įvykti atatranka. Išsiaiškinkite disko strigimo priežastis ir jas pašalinkite.
- Iš naujo paleisdami ruošinyje esantį pjūklą, pirma sulygiuokite pjaunamąjį diską įpojvoje ir patikrinkite, ar disko dantukai neįkibę į ruošinį. Jei diskas stringa, pakartotinio paleidimo metu jis gali iššokti arba atatranks būti išsviestas iš ruošinio.

- | | | |
|---|---|--|
| • Sähkömoottori kuumeenee liikaa: | • Moottori ylikuormittuu, koska sahataan liian suuria kappaleita.
• Moottori on viallinen. | • Sahaa hitaammin ja anna moottorin jäähtyä.
• Ota yhteys jälleenmyyjään. |
| • Kone ei toimi, vaikka se on päällä. | • Virransyöttö on keskeytynyt.
• Kytkeyn on viallinen. | • Tarkista johto ja pistoke.
• Ota yhteys jälleenmyyjään.
• Vaihda terä. |
| • Sahaa on vaikea ohjata suoraan ja sahausken jälki on epätasainen. | • Sahan terä on tylsä tai vääntynyt. | • Vaihda hiiliharjat (kuva E). |
| • Pyörösaha pitää kovaa melua ja/tai käy epätasaisesti. | • Hiiliharjat ovat kuluneet. | |

Ympäristö

Kuljetusvaurioiden välttämiseksi kone on pakattu tukevaan laatikkoon. Tämä pakkaus on mahdollisimman ympäristöystävällinen. Kierrätä se.



Vialliset ja/tai ikäloput sähköiset tai elektroniset laitteet on luovutettava asianmukaisiin kierrätyspisteisiin.

Pyydämme, että tuet omalla aktiivisella toiminnallasi ympäristönsuojelua ja luovutat tämän laitteen hyötyjätteen keruupaikkaan/kierrätyspisteeseen.

Takuu

Takuuehdot ja tuotevastuu ovat voimassa kansallisen lainsäädännön mukaisesti.

RUNDSAV

Tallene i den følgende tekst korresponderer med afbildningerne på side 2-3



Læs denne brugsanvisning godt igennem før maskinen tages i brug. Sørg for at De kender maskinens funktion og betjening. Vedligehold maskinen i følge instruktionerne, for at maskinen altid kan fungere optimalt. Bevar denne brugsanvisning og den vedlagte dokumentation til maskinen.

Inhold

1. Tekniske specifikationer
2. Sikkerhedsforskrifter
3. Montage og indstillings forskrifter
4. Betjening
5. Vedligeholdelse

1. TEKNISKE SPECIFIKATIONER

Spænding	230 V~
Frekvens	50 Hz
Optaget effekt	1200 W
Omdrejninger, ubelastet	4500/min.
Savklinge	Ø 185 x Ø 20 x 2.4 mm
Tænder	Z24
Maksimal savdybde 90°	65 mm
Maksimal savdybde 45°	43 mm
Vægt	4.26 kg
Lpa (lydtryk)	88.0 dB(A)
Lwa (lydeffekt)	101 dB(A)
Vibrationsværdi	1.604 m/s ²

Produktinformation

Fig.A

1. Håndtag
2. Typeskilt
3. Tænd/sluk-kontakt
- Spændeknap til skæredybde (Fig.C1)
5. Netledning
6. Spaltekniv
7. Sikkerhedsskærm til savklinge
8. Sekskantskrue
9. Bundplade
10. Stopping
11. Savklinge
12. Kløveanlægsflade
13. Spændeknap til kløveanlægsflade

12. Parallelinis nukreipimas
13. Paralelinio nukreipimo fiksacijos jungiklis
14. Pjovimo kampo fiksacijos jungiklis
- Koto fiksacijos jungiklis (D2 iliustracija)

Ipakavimo turinys

rankinio diskinio pj klo tiekimo komplektavimą eina:

- 1 Paralelinis nukreipimas
- 1 TCT Pjūklo diskas Ø 185 mm
- 1 Vidinis šešiakampis raktas
- 1 Mova siurblio prijungimui

Patikrinkite, ar rengimas arba jo atskiros dalys nebuvo sugadinti transportavimo metu.

2. SAUGUMO TAISYKLĖS

Šioje naudojimo instrukcijoje panaudoti sekantys simboliai:



Perskaitykite vartojimo instrukciją



Remiantis atitinkamais Europos direktyvų standartais



Il klasės mašina – Dviguba izoliacija – Nereikia įžeminto kontaktinio kištuko



Rizika sugadinti medžiagą irlarba fiziškai susižeisti



Parodo, kad dirbama su įtampa



Iškart ištraukite kištuką iš elektros lizdo, jei pažeistas prietaiso kabelis, ir jei atliekama prietaiso techninė apžiūra.



Neleiskite artyn pašalinių



Naudokite ausų ir akių apsaugas



Kenksmingus irlarba susidėvėjusius elektrinius arba elektroninius prietaisus reikia atiduoti į specialias atliekų perdirbimo vietas.

DISKINIS PJŪKLAS

Šiame tekste paminėti skaičiai atitinka 2-3 puslapio iliustracijas



Prieš įrenginio eksploatavimo pradžią įdėmiai perskaitykite šią naudojimo instrukciją. Gerai susipažinkite su įrenginio funkcijomis ir aptarnavimu. Kad įrenginys visuomet dirbtų nepriekaištingai, būtina laikytis instrukcijoje esančių įrenginio priežiūros nurodymų. Ši instrukcija ir kita įrenginio dokumentacija turi būti laikoma šalia įrenginio.

Turinio lentelė

- 1 Mašinos parametrai
- 2 Saugos taisyklės
- 3 Montavimas ir reguliavimas
- 4 Įrenginio aptarnavimas
- 5 Aptarnavimas ir priežiūra

1. MAŠINOS PARAMETRAI

Įtampa	230 V~
Dažnis	50 Hz
Sunaudojimo galingumas	1200 W
Apsisukimų skaičius per minutę tuščia eiga	4500/min
Pjūklo disko matmenys	Ø 185 x Ø 20 x 2.4 mm
Dantys	Z24
Maksimalus pjovimo gylis 90°	65 mm
Maksimalus pjovimo gylis 45°	43 mm
Svoris	4.26 kg
Lpa (triukšmo lygis)	88.0 dB(A)
Lwa (triukšmo galingumas)	101 dB(A)
Vibracijos lygis	1.604 m/s ²

Informacija apie produktą

A iliustracija

1. Rankena
2. Duomenų plokštelė
3. Įjungimo / išjungimo jungiklis
 - Pjovimo gylio fiksacijos jungiklis (C1 iliustracija)
5. Maitinimo kabelis
6. Skėlimo pleištas
7. Pjūklo disko apsauga saugiklis
8. Šešiakampės galvutės varžtas
9. Pagrindo plokštė
10. Narvo žiedas
11. Pjūklo diskas

14. Spændeknap til savevinkel

- Aksellåseknap (Fig. D2)

Udpakning

Håndrundsaven leveres med:

- 1 Kløveanlægsflade
- 1 TCT savklinge Ø 185 mm
- 1 Sekskantnøgle
- 1 Sæt kulbørster
- 1 Støvsugertilslutning

Kontroller maskinen, løsdele og tillbehør for transport-skade.

2. SIKKERHEDSFORSKRIFTER

I denne brugsanvisning anvendes de følgende pictogrammer:



Risiko for personskade eller beskadigelse af materiale.



Angiver elektrisk spænding.



CE I overensstemmelse med relevante europæiske sikkerhedsstandarder



Klasse II maskine – dobbelt isoleret – der kræves ikke jordet stik



Læs instruktionerne



Hold omkringstående på afstand



Tag straks stikket ud af stikkontakten, hvis ledningen beskadiges og i forbindelse med vedligeholdelse



Brug beskyttelsesbriller og høreværn



Defekte og/eller kasserede elektriske eller elektroniske maskiner skal afleveres på en genbrugsplads.



Fare

- Hold hænderne væk fra skæreområdet og savklingen. Hold den anden hånd på ekstrahåndtaget eller motorhuset. Hvis begge hænder holder på saven, kan de ikke blive skåret af savklingen.
- Før ikke hånden ned under arbejdsemnet. Skærmen kan ikke beskytte dig mod savklingen under arbejdsemnet.
- Juster skæredybden efter arbejdsemnets tykkelse. Man skal kunne se mindre end en helt tand fra savklingen under arbejdsemnet.
- Hold aldrig arbejdsemnet i dine hænder eller over dit ben. Fastgør arbejdsemnet til et stabilt underlag. Det er vigtigt at støtte arbejdsemnet forsvarligt for at minimere udsættelse af kroppen, at savklingen sætter sig fast, og manglende kontrol generelt.
- Hold værktøjet på de isolerende gribeoverflader, når der udføres arbejde, hvor skæreværktøjet kan komme i kontakt med skjulte ledninger eller dets egen ledning. Kontakt med en strømførende ledning vil gøre værktøjets metaldele strømførende og kan give elektrisk stød.
- Ved langsavning bør man altid benytte en lige anlægsflade. Dette øger præcisionen af savningen og reducerer risikoen for, at savklingen sætter sig fast.
- Brug altid savklinger af korrekt størrelse og med centerhuller af korrekt form (diamant i modsætning til rund). Savklinger, som ikke passer til savens monteringsenhed vil køre excentrisk med tab af kontrol til følge.
- Henk aldrig beskadigede eller ukorrekte skiver og bolte til savklingen. Skiver og bolte skal være specialkonstruerede til din sav af hensyn til bedst mulig ydelse og sikker drift.

Årsag til og forebyggelse af tilbageslag

- Tilbageslag er en pludselig reaktion fra en fastklemt eller skæv savklinge, som på ukontrolleret vis kan løfte saven op og ud af arbejdsemnet mod føreren.
- Når savklingen bliver klemt eller binder hårdt i et savsnit, der lukker sig, vil savklingen stejle, og motorens reaktion driver enheden hurtigt baglæns mod føreren.
- Hvis klingens bøjelse eller kommer til at stå skævt i savsnittet, vil tænderne på bagkanten af savklingen arbejde sig ind i den øverste overflade af træet og få savklingen til at bevæge sig op og ud af savsnittet og springe tilbage mod føreren.

Tilbageslag skyldes forkert brug af saven og/eller forkerte arbejdsprocedurer eller -omstændigheder, og de kan undgås ved at træffe passende forholdsregler som angivet nedenfor.

- Hold godt fast på saven med begge hænder og anbring dine arme, så de kan modstå tilbageslagskræfterne. Stå med kroppen ud til siden i forhold til savklingen, så kroppen ikke er ud for savklingen. Tilbageslag kan få saven til at springe bagud, men tilbageslagskræfter kan håndteres af føreren, hvis der træffes passende forholdsregler.
- Hvis bladet binder, eller hvis savningen bliver afbrudt af nogen anden grund, skal kontakten slippes og saven holdes ubevæget i materialet, indtil savklingen er standset fuldstændigt. Forsøg aldrig at fjerne saven fra arbejdsemnet eller trække saven bagud, mens savklingen er i bevægelse, da dette kan forårsage tilbageslag. Undersøg forholdene og gør, hvad der skal til for at fjerne årsagen til, at savklingen binder.
- Når en sav genstartes i arbejdsemnet, skal savklingen centreres i savsnittet, og det skal kontrolleres, at tænderne ikke sidder fast i materialet. Hvis en savklinge binder,

izplatītāja. Atsevišķi pievienotajā rezerves detaļu sarakstā iekļauts to detaļu apskats, ko iespējams pasūtīt.

Traucējumu diagnostika

Gadījumam, ja iekārtas darbībā rodas traucējumi, šeit uzskaitītas raksturīgākās problēmas, ar kādām nākas saskarties, kā arī to iespējamie cēloņi un novēršanas pasākumi.

• Elektromotors sakarst līdz temperatūrai, kas pārsniedz 70°C.	• Motora sakaršanas iemesls ir pārāk lieli zāģējamā materiāla izmēri.	• Jāzāģē ar mazāku ātrumu un jāļauj motoram atdzist.
• Iekārta ir ieslēgta, bet nedarbojas	• Netiek nodrošināts barošanas spriegums.	• Lūdzu, sazinieties ar savu izplatītāju.
• Materiālu ir grūti virzīt taisnā līnijā un zāģējums ir nevienmērīgs	• Bojāts iekārtas slēdzis.	• Jāpārbauda, vai nav bojāts barošanas kabelis.
• Zāģis rada lielu troksni / vai darbojas nevienmērīgi	• Zāģa ripa ir saliekusies vai neasa.	• Lūdzu, sazinieties ar savu izplatītāju.
	• Nodilušas ogles sukuks.	• Ānomaina zāģa ripa.
		• Iekārta jānodod klientu apkalpošanas dienestam pārbaudei un / vai remonta veikšanai.

Apkārtējā vide

Lai novērstu bojājumus pārvadāšanas laikā, ierīci piegādā cietā iepakojuma materiālā, kas galvenokārt sastāv no pārstrādājama materiāla. Tāpēc, lūdzu, izmantojiet pārstrādāšanas iespējas.



Bojātas un/vai nolietotas elektriskās vai elektroniskās ierīces jānodod tam paredzētajos pārstrādājamo ierīču savākšanas punktos. Tādēļ lūdzam jūs aktīvi atbalstīt mūsu centienus ar savu ieguldījumu vides aizsardzībā un nodot šo ierīci otrreizēji izmantojamo izejmateriālu un pārstrādājamo ierīču savākšanas punktos.

Garantija

Garantijas noteikumi un ražošanas kļūdas tiek izskatītas pēc pārdošanas valsts noteikumiem.

- Jānospiež vārpstas (2) bloķēšanas slēdzis, jāuzliek sprostgredzens (5) atpakaļ vietā un kārtīgi jāpievelk skrūve ar iekšējā sešstūra galvu.

4. LĀZERA STAROJUMS



Strādājot ar ripzāģiem, ieteicams lietot austiņas“.

leslēģšana un izslēģšana

E attēls

- Ar labās rokas īkšķi jānospiež un jātur nospiepts slēdzis (B).
- Pēc tam jānospiež slēdzis (A). Zāģis sāk rotēt.
- Kad slēdzis (A) tiek atlaists, zāģa rotācijas apstājas.

Darba uzsākšana

- Jānofiksē zāģējamais materiāls, lai atbrīvotu abas rokas zāģa apkalpošanai.
- Jāieslēdz zāģis un jānovieto pamatnes plāksne uz zāģējamā materiāla.
- Zāģis, viegli spiežot to uz priekšu, lēnām jāvirza pa iepriekš iezīmēto zāģējuma līniju.
- Pamatnes plāksne cieši jāpiespiež materiālam. Ja tā nebūs kārtīgi piespiesta, iespējama zāģa vibrēšana un zāģa ripas salūšana.



Lieciet strādāt zāģim. Neizdariet uz zāģi pārāk lielu spiedienu.

5. APKOPE



Pirms jebkādu iestatīšanas, uzturēšanas vai remonta darbu veikšanas atvienojiet tīkla kontaktspraudni.

Šīs ierīces ir konstruētas ilgstošai ekspluatācijai ar minimālu apkopi. Ierīces kalpošanas ilgums ir atkarīgs no ierīces kopšanas un regulāras tīrīšanas.

Tīrīšana

- Regulāri iztīriet zāģu skaidas.
- Lietojiet ierīci tikai kopā ar putekļsūcēju.
- Uzturiet rokturus tīrus no putekļiem un netīrumiem. Ja netīrumus nevar viegli notīrīt, izmantojiet mīkstu ziepjūdeni samitrinātu drānu. Neizmantojiet šim nolūkam šķīdinātājus, piemēram, benzīnu, spirtu u.c. Šie šķīdinātāji var sabojāt ierīces plastmasas daļas.

Eļļošana

Instruments nav papildus jāeļļo.

Bojājumi

Ja parādās kāds bojājums, piemēram, nodilusi kāda detaļa, lūdzu, vērsieties pie sava

kan den bevæge sig op eller forårsage tilbageslag fra arbejdsemnet, når savnen startes igen.

- Understøt store arbejdsemner for at minimere risikoen for klemning af klingens tilbageslag til følge. Store arbejdsemner kan bøje under deres egen vægt. Der skal anbringes støtter under emnet i begge sider, tæt ved skærelinjen og tæt ved emnets kant.
- Benyt aldrig sløve eller beskadigede savklinger. Uskærpede eller ukorrekt lagte savklinger danner smalle savsnit, som forårsager for høj gnidningsmodstand, klemning af savklingen og tilbageslag.
- Savklings dybde og låsearme til skråsnit skal være sikkert tilspændt, før der saves. Hvis savklings justering ændrer sig under savning, kan det forårsage binding af savklingen og tilbageslag.
- Vær særligt forsigtig ved "styrtssavning" ind i vægge og andre afdækkede områder. Savklingen kan komme til at stikke ud og skære i genstande, som kan forårsage tilbageslag.

Sikkerhedsinstruktioner for underskærmen

- Kontroller før hver anvendelse, at underskærmen lukker korrekt. Brug ikke savnen, hvis underskærmen ikke bevæger sig frit og lukker øjeblikkeligt. Klem eller bind aldrig underskærmen fast i åben position. Hvis savnen tabes, kan underskærmen blive bøjet. Løft underskærmen med trækarmen og kontroller, at den bevæger sig frit og ikke har kontakt med savklingen eller nogen anden del - i alle skærevinkler og -dybder.
- Kontroller funktionen af underskærmens fjeder. Hvis skærmen og fjederen ikke fungerer korrekt, skal de repareres før brug. Underskærmen kan arbejde trægt på grund af beskadigede dele, klirede aflejringer eller ophobning af restmateriale.
- Underskærmen bør kun trækkes tilbage manuelt ved specialsavning som f.eks. "styrtssavning" eller "kombineret savning". Løft underskærmen med trækhåndtaget. Så snart savklingen går ind i materialet, skal underskærmen frigives. Til alle andre former for savning, skal underskærmen fungere automatisk.
- Kontroller altid, at underskærmen dækker savklingen, før savnen anbringes på bænk eller gulv. En ubeskyttet fritløbende klinge vil få savnen til at bevæge sig bagud og save i alt, den møder på sin vej. Vær opmærksom på den tid, det tager for savklingen at standse, efter at kontakten slippes.

Inden rundsaven tages i brug

- Kontrollér følgende:
- Kontrollér, at motorens tilslutningsspænding svarer til netspændingen.
- Kontrollér, at netkablet og stikket er i god stand.
- Kontrollér, at savklingen ikke mangler tænder og at den er fri for revner og eller spalter. Hvis dette er tilfældet, skal savklingen udskiftes med det samme.
- Kontrollér, at savklingen er monteret korrekt.
- Brug ikke savklinger, der er deformeret eller beskadiget.
- Brug ikke HSS-klinger.
- Brug kun savklinger, der er i overensstemmelse med de angivne mål og beskrivelsen. Brug ikke savklinger, hvis krop er bredere eller hvis fortanding er smallere end spaltekniiven.
- Stop aldrig savklingen ved at udøve tryk på den fra siden.
- Forvis dig om, at den bevægelige beskyttelseskap kan bevæges frit. Forvis dig også

om, at den mekanisme, hvormed beskyttelseskappen skubbes tilbage i lukket stilling, virker upåklageligt.

- Blokér ikke den bevægelige beskyttelseskappe i åben stilling.
- Vær ved savning af træ opmærksom på knaster, søm, revner og/eller aflejring af smuds. Savning af dette træ kan føre til den farlige situation, at rundsaven løber fast.
- Efterlad aldrig rundsaven uden tilsyn.
- Brug maskinen udelukkende til savning af træ.

Når rundsaven er i brug

- Arbejdsemnet skal klemmes godt fast.
- Trærester eller lignende, der er i umiddelbar nærhed af saven, må ikke fjernes med hånden. Når trærester har sat sig fast mellem faste og/eller bevægelige dele, skal maskinen stoppes og netstikket trækkes ud af stikkontakten, før træresterne fjernes.
- Sørg for, at rundsaven tilkobles ubelastet. (Undlad at rundsaven kommer i kontakt med arbejdsemnet, når den kobles til). Rundsaven skal først have nået det maksimale omdrejningstal.
- Sav ikke arbejdsemner, der er tykkere end savens dybde.
- Forvis dig om, at der ikke er elektriske kabler, vandrør eller gasledninger, når du saver i vægge eller gulve.
- Sluk først for rundsaven og vent til savklingen er kommet helt til stilstand, før du fjerner rundsaven fra arbejdsemnet og lægger maskinen til side.

Maskinen skal slukkes øjeblikkeligt, når:

- Stikket eller netledningen er defekt, eller hvis ledningen er beskadiget.
- Afbryderen er defekt.
- Rundsaven er overophedet.
- Der er røg eller det lugter af svedet isolationsmateriale.

Elektrisk sikkerhed

Ved anvendelse af elektriske maskiner skal man altid følge de lokalt gældende sikkerhedsforskrifter i forbindelse med brandfare, fare for elektrisk stød og legemensbeskadigelse. Læs udover de nedenstående instruktioner også sikkerhedsforskrifterne i den separat vedlagte sikkerhedsfolder.

Bevar instruktionerne godt!



Kontroller altid om netspændingen svarer til værdien på typeskiltet.



Klasse II maskine – dobbelt isoleret – der kræves ikke jordet stik

Udskiftning af ledninger eller stik

Hvis netledningen er blevet beskadiget, skal den udskiftes med en speciel netledning, som kan fås via fabrikanten eller fabrikantens kundeservice. Gamle ledninger og stik skal kasseres, når de er blevet udskiftet med nye. Det er farligt at sætte stikket på en løs ledning i en stikkontakt.

Kabelu pagarinājumu izmantošana

Jālieto tikai sertificēti kabelu pagarinātāji, kuru parametri ir piemēroti iekārtas jaudai. Dziļšu diametram jābūt vismaz 1,5 mm². Ja kabeļa pagarinājums ir uztiets uz spoles, tam jābūt pilnībā izritinātam.

3. MONTĀŽA UN NOREGULĒŠANA



Pirms zāga noregulēšanas jāpārbauda, vai tas ir atvienots no elektriskā tīkla.

Zāgījuma leņķa (slīpuma) noregulēšana

B attēls

- Jāatbrīvo abi fiksācijas slēdži (1).
- Pamatnes plāksne nepieciešamajā pozīcijā (0 – 45o) un no jauna jāpievelk fiksācijas slēdži.
- Zāgējuma leņķi (slīpumu) iespējams nolasīt uz leņķa skalas (2).

Virzošās plates pierīkošana

B attēls

- Atslābiniet kloķi (3).
- ievietojiet virzošu plati paredzētajās spraugās (4).
- iestatiet pareizu griezumata platumu un pievelciet kloķi (3).

Paralēlās vadotnes montāža

C attēls

- Jāatbrīvo abi fiksācijas slēdži (1).
- Jāpabīda pamatnes plāksne (2) uz leju.
- Zāgējuma dziļumu iespējams nolasīt pārsega sānu malā.
- Kad noregulēts nepieciešamais zāgējuma dziļums, no jauna jāpievelk fiksācijas slēdži (1).

Zāga ripas nomaiņa vai tīrīšana

D attēls

- Ar fiksācijas slēdža (2) palīdzību jānoblēķē vārpsta.
- Pēc tam ar iekārtas komplektā ietilpstošās iekšējā sešstūra atslēgas palīdzību jāatlaiž skrūve ar iekšējā sešstūra galvu (3), kas atrodas zāga ripas vidū.
- Jāpagriež pārsegs uz leju un šādā stāvoklī jānofiksē ar fiksācijas slēdži (1).
- Jāizņem vai jānomaina sprostgredzens un zāga ripa.
- Jāuzliek zāga ripa uz vārpstas. Jāpievērš uzmanība tam, lai zāga zobi būtu pavērti tajā pašā virzienā kā šķelšanas ķīlis (4).
- Jānodrošina, lai šķelšanas ķīlis ir noregulēts tā, lai
- Tā attālums līdz zāga asmens zobainajam vainagam nepārsniedz 5 mm,
- Zobainais vainags nesniedzas pāri šķelšanas ķīļa apakšējai malai vairāk kā par 5 mm.
- Šķelšanas ķīlis jālieto vienmēr, izņemot gadījumus, kad tiek veikti griezieni sagataves vidū.
- Jāatlaiž fiksācijas slēdži (1), lai pārsegs atkal nosegtu zāga ripu.

- Zāga ripu nedrīkst saspīest no sāniem.
- Zāgējot koku, jāpievērš uzmanība tam, lai tajā nebūtu zaru caurumu, naglu, plaisu un / vai netīrumu daļiņu. Šāda materiālu zāgēšana ir saistīta ar zāga ripas iestrēgšanas risku.
- Nekādā gadījumā nedrīkst atstāt ripzāgi bez uzraudzības.
- Ripzāgis jāizmanto tikai ar vienīgi koka unkokam līdzīgu materiālu zāgēšanai.

Iekārtas lietošanas laika

- Zāgējamam materiālam jābūt kārtīgi nofiksētam.
- Koka atgriezumus un tamlīdzīgus priekšmetus, kas atrodas tiešā iekārtas tuvumā, nedrīkst noņemt ar rokām. Ja starp iekārtas kustīgajām un nekustīgajām daļām atrodas materiāla atliekas, iekārta vispirms jāizslēdz. Pirms materiāla atlieku novākšanas iekārta jāatvieno no elektriskā tīkla.
- Jāpievērš uzmanība tam, lai ripzāgis ieslēgšanas brīdī nebūtu pakļauts slodzei (respektīvi, neatrastos saskarē ar zāgējamo materiālu) Zāģim vispirms ir jāsasniedz maksimālais apgrīezienu skaits.
- Nedrīkst zāģēt materiālus, kas ir biežāki par zāga ripas garāko izmēru.
- Nedrīkst pieskarties iekārtas metāla daļām, ja tiek veikta zāgēšana sienās vai grīdās, kur varētu atrasties elektriskie vadi, kas neuzmanības dēļ varētu tikt pārzāģēti.
- Pirms zāgējamā materiāla noņemšanas iekārta jāizslēdz un jānogaida, līdz zāģis pilnībā apstājas.

Iekārta nekavējoties jāapstādina, ja:

- Zāģis ir pārkarsis.
- Elektriskajam kabelim vai kontaktiem redzami bojājumi.
- Netiek nodrošinātas atbilstošas slēdža funkcijas.
- Dūmi vai nelaba smaka liecina par izolācijas degšanu.

Elektriskā drošība

Lietojot elektroiekārtas, vienmēr ievērojiet vietējos spēkā esošos noteikumus attiecībā uz ugunsdrošību, aizsardzību pret elektriskās strāvas triecieniem un traumām. Bez tam, izlasiet sekojošos noteikumus un norādījumus, kas atrodami atsevišķajā drošības informācijas lapā. rūpīgi uzglabāiet instrukciju!



Vienmēr pārbaudiet, vai elektriskā tīkla parametri vietā, kurtiek pieslēgta iekārta, sakrīt ar parametriem uz iekārtas datu plāksnītes.



II klases mašīna – dubultā izolācija – Nav vajadzīga iezemēta kontaktdakša

Kabeļu vai kontaktdakšu nomaiņa

Ja tiek bojāts savienojuma kabelis, to jāaizstāj ar īpašu savienojuma kabeli, kuru var saņemt no ražotāja vai tā klientu apkalpošanas dienesta. Nododiet atkritumos vecus kabeļus vai kontaktdakšas uzreiz pēc to nomaiņas ar jauniem. Vajīga kabeļa kontaktdakšas pieslēgšana kontaktlīdzdī ar bīstama.

Ved brug af forlængerledninger

Brug udelukkende godkendte forlænger ledninger, der er beregnede til maskinens effekt. Lederne skal have et gennemsnit på mindst 1.5 mm². Hvis forlængerledningen sidder på en tromle, ruller ledningen helt af.

3. MONTAGE OG INDSTILLINGS FORSKRIFTER



Inden indstillingen af rundsaven påbegyndes, skal du forvise dig om, at stikket er trukket ud af stikkontakten.

Indstilling af savevinkel (skråvinkel)

Fig. B

- Løsn begge knapper (1).
- Drej bundpladen i den korrekte position (0° - 45°) og stram knapperne igen. Savevinklen (skråvinkel) kan aflæses på vinkelmåleren (2).

Montering af kløveanlægsfladen

Fig. B

- Løsn knappen (3).
- Sæt kløveanlægsfladen i de forhåndenværende spalter (4).
- Indstil den korrekte skærebredde og stram knappen igen (3).

Indstilling af skæredybde

Fig. C

- Løsn knappen (1).
- Før bundpladen (2) nedad.
- Savklingens skæredybde kan aflæses på siden af sikkerhedsskærmen.
- Stram spændeknappen (1) igen, når den korrekte dybde er indstillet.

Udskiftning eller rengøring af savklingen

Fig. D

- Brug aksellåseknappen (2) for at forhindre akslen i at dreje.
- Løsn derefter sekskantskruen (3) midt i savklingen, med den medfølgende sekskantnøgle.
- Drej sikkerhedsskærmen tilbage, og hold den der ved hjælp af knappen (1).
- Træk stopringen og savklingen ud og gør savklingen ren eller udskift den med en ny.
- Sæt igen savklingen tilbage på akslen. Sørg for at savklingens tænder peger i samme retning som spaltekniven (4).
- Sørg for, at delekniven indstilles således, at
- Afstanden mellem den og tænderne på savklingen ikke er over end 5 mm.
- Tænderne på savklingen ikke stikker mere end 5 mm frem foran underkanten af delekniven.
- Delekniven skal altid bruges, undtagen når der saves ind i midten af arbejdsemnet.
- Lad sikkerhedsskærmen vende tilbage over savklingen ved at løsne knappen (1).
- Tryk aksellåseknappen (2) i igen, monter stopringen (5) igen og stram sekskantskruen godt igen.

4. BETJENING



Det anbefales at bruge høreværn, når der arbejdes med rundsaven.

Tilkobling / frakobling

Fig.E

- Tryk på knappen (B) med højre hånds tommelfinger og hold knappen trykt ned.
- Tryk derefter på knappen (A). Rundsaven starter nu.
- Rundsaven stopper, når du slipper knappen (A).

Ibrugtagning

- Klem arbejdsemnet fast, således at begge hænderne er fri til at fastholde og betjene rundsaven.
- Tilkobl rundsaven og placér savebunden på arbejdsemnet.
- Tryk forsigtigt på rundsaven og bevæg den langsomt frem langs den på forhånd tegnede skærelinie.
- Tryk savebunden fast mod arbejdsemnet.



Lad rundsaven gøre arbejdet! Undlad derfor at udøve for meget tryk på rundsaven.

5. VEDLIGEHOLDELSE



Sørg for at maskinen ikke står under strøm, når der udføres vedligeholdelsesarbejder på mekanikken.

Apparatet er designet til langtidsdrift med et minimum af vedligeholdelse. Korrekt pleje af apparatet og regelmæssig rengøring er afgørende for at opnå en permanent tilfredsstillende drift.

Rengøring

- Fjern savsmuld regelmæssigt.
- Betjen apparatet sammen med en støvsuger.
- Sørg for, at håndtaget er frit for støv og snavs. Hvis snavset er svært at fjerne, skal du bruge en blød klud, der er fugtet med sæbevand. Anvend aldrig opløsningsmidler som benzin, alkohol og lignende. Disse opløsningsmidler kan beskadige plastikdelene.

Smørelse

Maskinen kræver ingen ekstra smørelse.

Fejl

Skulle der forekomme driftsforstyrrelser, f.eks. på grund af en slidt del, bedes De henvende Dem der, hvor De har købt produktet. På den medfølgende separate

- d) Lielus dēļus atbalstiet, lai samazinātu asmens iekļīšanās un atsišanās risku. Lieliem dēļiem ir tendence izlikties zem sava svara. Atbalsti jāizvieto abos dēļa galos, tuvu griezuma līnijai un tuvu dēļa malai.
- e) nelietojiet neasus un bojātus asmeņus. Neasināti vai nepareizi uzstādīti asmeņi izveido šaurus griezumus, izraisot pastiprinātu berzi, asmens iekļīšanos un atsiētienu.
- f) Pirms griezuma veikšanas asmens dziļuma un slīpuma regulēšanas slēdžošām svirām jābūt cieši un droši pievilkām. Ja griešanas gaitā asmens regulēšana izkustās, tad var notikt iekļīšanās un atsiētiens.
- g) Ar vislielāko uzmanību veiciet iegriezumus esošās sienās vai citās neaurredzamās virsmās. Izvirzījies asmens var iegriezties kādā priekšmetā, izraisot atsiētienu.

Drošības instrukcijas apakšējai aizsargierīcei

- a) Pirms katras lietošanas pārbaudiet apakšējās aizsargierīces aizvēršanās pareizību. Nelietojiet zāgi, ja apakšējā aizsargierīce nekustās brīvi un neaizveras uzreiz. Nekad nepiestipriniet un nepiesieniet apakšējo aizsargierīci atvērta stāvoklī. Ja zāģis nejausi nokrīt, apakšējā aizsargierīce var saliekties. Paceliet apakšējo aizsargierīci ar ievilkšanas rokturi un pārļiecinieties, ka pie viesiem griezuma leņķiem un dziļumiem tā kustās brīvi un nepieskaras asmenim un citām daļām.
- b) Pārbaudiet apakšējās aizsargierīces atsperes darbību. Ja aizsargierīce un atspere nedarbojas pareizi, tās jāsalabo pirms lietošanas. Apakšējā aizsargierīce var darboties lēni daļu bojājuma, līpīgu noguļšņu vai piegružojumu sakrāšanās dēļ.
- c) Apakšējā aizsargierīce jāpaceļ manuāli tikai īpašos gadījumos, veicot iegremdēšanas griezumus un sarežģītus griezumus. Paceliet apakšējo aizsargierīci aiz ievilkšanas rokturi, un tikko asmens ieies materiāla, atļaidiet to. Visos citos zāģēšanas gadījumos apakšējai aizsargierīcei jādarbojas automātiski.
- d) Vienmēr ievērojiet, lai apakšējā aizsargierīce pārklāj asmeni pirms zāģa nolikšanas uz galda vai grīdas. Neaizsargāts, inerces dēļ rotojošais asmens izraisīs zāģa kustību atpakaļvirzienā, griežot visu, kas pagadās ceļā. Nemiet vērā laiku, kas paiet pirms asmens apstāšanās pēc slēdža atlaišanas.

Pārbaude pirms iekārtas izmantošanas

- Veiciet sekojošas pārbaudes:
- Pārbaudiet, vai tīkla spriegums ir 230 V un frekvence – 50 Hz.
- Pārbaudiet, vai visas kontaktdakšas un rozetes ir nevainojamā stāvoklī.
- Nedrīkst lietot zāģa ripas, kuru korpusi ir biežāks vai zobu izvērsums mazāks nekā šķelšanas ķīlis.
- Pārbaudiet, vai zāģa ripai netrūkst zobu un vai tā nav iepļūsusi. Ja tā ir, zāģa ripa nekavējoties jānomaina.
- Pārbaudiet, vai zāģa ripa ir kārtīgi nostiprināta.
- Nedrīkst lietot deformētas vai saplaisājušas zāģa ripas.
- Nedrīkst lietot zāģa ripas, kas izgatavotas no augsta legējuma ātrgriešanas tērauda (HSS).
- Nedrīkst lietot zāģa ripas, kas neatbilst šajā lietošanas instrukcijā ietvertajai specifiskācijai.
- Zāģa ripas bremzēšanai nekādā gadījumā nedrīkst izmantot spiedienu uz to no sāniem.
- Jāpārbauda, vai pārsegu brīvi kustas un neiestrēgst.
- Kustīgo pārsegu nekādā gadījumā nedrīkst nofiksēt atvērta stāvoklī.

Bīstamība

- Nepieskarieties ar rokām griežamai virsmai un asmenim. Savu otru roku turiet uz papildus roktura vai motora korpusa. Ja zāģi tur ar abām rokām, tās nevar ievainot ar asmeni.
- Nesniedzieties zem apstrādājamās detaļas. Aizsargierīce nevar pasargāt jūs no asmens zem apstrādājamās detaļas.
- Piemērojiet griešanas dziļumu apstrādājamās detaļas birzumam. Zem apstrādājamās detaļas jābūt redzamam mazāk par asmens pilnu zobu.
- Nekad neturiet apstrādājamo detaļu savās rokās vai pāri ceļim. Nostipriniet apstrādājamo detaļu uz stabilas platformas. Ir svarīgi pienācīgi nostiprināt darbu, lai samazinātu bīstamību ķermenim, asmens iekļīšanās un kontroles zaudējumam.
- Turiet elektrisko instrumentu pie rokturiem ar izolējošām virsmām, ja ekspluatējat to vietās, kur instruments var saskarties ar aplēptiem vadiem vai savu barošanas kabeli. Kontakts ar vadu, pa kuru plūst elektriskā strāva, arī instrumenta atklātajās metāla daļās izraisīs elektrisko strāvu, kas operatoram radīs elektrisko šoku.
- Zāģējot gareniski, vienmēr lietojiet virzošo plati vai taisnlenķa vadītli. Tas uzlabos griezuma precizitāti un samazinās asmens iekļīšanās varbūtību.
- Vienmēr lietojiet asmeņus ar tapnu caurumu pariezū izmēru un formu (rombveida vai apaļu). Asmeņi, kas neatbilst zāģa stiprinājumiem, kustēsies ekscentriski, tos nevarēs kontrolēt.
- Nekad neizmantojiet bojātas vai neatbilstošas paplāksnes un skrūves asmens stiprināšanai. Asmens paplāksnes un skrūves tika izveidotas speciāli priekš jūsu zāģa, nodrošinot optimālu darbību un ekspluatācijas drošību.

Atsitiņa iemesli un novēršana

- Atsitiens ir iespējams, iekļīlētā vai necentrētā zāģa asmens pēkšņa reakcija, kas izraisa nekontrolētā zāģa izlekšanu no apstrādājamās detaļas uz pretī operatoram;
- Ja asmens tiek cieši iespiests vai iekļīlāts griezumam aizveroties, tas apstājas, un motora reakcija ātri novirza ierīci uz operatora pusi;
- Ja asmens griezumā tiek sagriezts vai sašķiepts, tad asmens mugurpuses zobi var iegriezties koka augšējā virsmā, izceļot asmeni no griezuma un izraisot tā atlēcienu virzienā pret operatoru.

Atsitiens ir zāģa nepareizas lietošanas un/vai nepareizu ekspluatācijas procedūru vai noteikumu rezultāts, no tā var izvairīties, izmantojot sekojošus piesardzības pasākumus.

- Cieši turiet zāģi ar abām rokām, novietojot rokas tā, lai nodrošinātu pretstību atsitiņa spēkiem. Novietojiet savu ķermeni jebkurā pusē sānus no zāģa, bet tikai ne vienā līnijā ar zāģi. Atsitiens var izraisīt zāģa atlēcienu atpakaļvirzienā, bet operators var kontrolēt atsitiņa spēkus, ja ir veikti piesardzības pasākumi.
- Ja asmens iekļīlējās, vai griešana jebkāda iemesla dēļ tiek pārtraukta, atlaidiet sprūdu un turiet zāģi nekustīgi līdz asmens pilnīgai aptūrei. Nekad nemēģiniet izņemt zāģi no apstrādājamās detaļas vai izvilkāt zāģi atpakaļvirzienā, kad asmens darbojas, citādi var notikt atsitiens. Izpētiet un izmantojiet piesardzības pasākumus, lai novērstu asmens iekļīšanās iemeslus.
- Atkārtoti iedarbinot zāģi apstrādājamā detaļā, centrējiet zāģa asmeni griezumā un pārlicinieties, ka zāģa zobi neiegaužas materiālā. Ja zāģa asmens tiek iekļīlēts, tas var izlekt no detaļas un atsisties zāģa iedarbināšanas gaitā.

reservedelsliste finder De en oversigt over de dele, der kan bastilles.

Fejl

Hvis rundsaven ikke virker hensigtsmæssigt, kan du gennemgå følgende mulige årsager og tilhørende løsninger for at afhjælpe problemerne.

• Elektromotoren overophedes.	• Motoren overbelastes, fordi der saves for store arbejdsømner.	• Sav i et lavere tempo og lad motoren køle af.
• Maskinen virker ikke, selv om den er tilkoblet.	• Fejl i netledningen.	• Kontrollér netledningen for brud.
	• Afbryderen er defekt.	• De bedes henvende Dem der, hvor De har købt produktet.
• Det er vanskeligt at føre arbejdsømnet i en ret linie langs savklingen og savskæret er uregelmæssigt.	• Savklingen er bøjet eller sløv.	• Udskift savklingen.
• Rundsaven støjer og/eller går meget uregelmæssigt.	• Kulbørsterne er slidte.	• Udskiftning af kulbørsterne (Fig. E)

Miljø

For at undgå transportbeskadigelse leveres maskinen i en solid emballage. Emballagen er så vidt muligt lavet af genbrugsmateriale. Genbrug derfor emballagen.



Defekte og/eller opbrugte elektriske eller elektroniske apparater skal indleveres på dertil beregnede genbrugspladser. Derfor vil vi bede dig om aktivt at medvirke til beskyttelse af miljøet ved at indlevere dette apparat på en genbrugsplads.

Garanti

Garantivilkår og produktansvar gælder i henhold til national lovgivning.

SIRKELSAG

Tallene i følgende tekst viser til bildene på side 2-3



Les denne bruksanvisningen nøye før maskinen tas i bruk. Sørg for å vite hvordan maskinen virker og hvordan den skal betjenes. Vedlikehold maskinen i henhold til instruksene, slik at den alltid virker som den skal. Oppbevar denne bruksanvisningen og den vedlagte dokumentasjonen ved maskinen.

Innhold

1. Tekniske spesifikasjoner
2. Sikkerhetsforskrifter
3. Montering / innstillingsforskrifter
4. Bruk
5. Vedlikehold

1. TEKNISKE SPESIFIKASJONER

Spenning	230 V~
Frekvens	50 Hz
Opptatt effekt	1200 W
Turtall, ubelastet	4500/min.
Sagblad	Ø 185 x Ø 20 x 2.4 mm
Tenner	Z24
Maksimal sagedybde 90°	65 mm
Maksimal sagedybde 45°	43 mm
Vekt	4.26 kg
Lpa (lydtrykk)	88.0 dB(A)
Lwa (lydeffekt)	101 dB(A)
Vibrasjonsverdi	1.604 m/s ²

Produktinformasjon

Fig. A

1. Håndtak
2. Typeskilt
3. På/av-bryter
- Klemmeknapp for sagdybde (Fig.C1)
5. Strømledning
6. Spaltekniv
7. Sagbladvern
8. Sekskantskruer
9. Fundamentplate
10. Låsering
11. Sagblad
12. Parallellanlegg
13. Klemmeknapp for parallellanlegg

14. Zågējuma leņķa fiksācijas slēdzis
- Kāta fiksācijas slēdzis (D2 attēls)

Iepakojuma saturs

Manuālā ripzāga piegādes komplektācijā ietilpst:

- 1 Paralelā vadotne
- 1 TCT zāga rīpa Ø 185 mm
- 1 Lekšējā sešstūra atslēga
- 1 Puteklšūcēja adapters

Pārbaudiet, vai iekārtai, tās atsevišķajām daļām vai piederumiem transportēšanas laikā nav radušies bojājumi.

2. DROŠĪBAS NOTEIKUMI

Šajā lietošanas instrukcijā ir izmantoti sekojoši simboli:



Izlasiet lietošanas instrukciju.



Saskaņā ar Eiropas direktīvu atbilstoši standartiem



II klases mašīna – dubultā izolācija – Nav vajadzīga iezemēta kontaktdakša



Materiāla bojāšanas un/vai fizisko ievainojumu risks



Rāda sprieguma klātbūtni



Nekavējoties atvienojiet tīkla kontaktspraudni kabeļa bojājuma gadījumā un apkopes darbu laikā.



Strādājot ar ripzāgjiem, ieteicams lietot austiņas“.



Nepiederošām personām ieeja aizliegta



Bojātu un/vai brāķētu elektrisko vai elektronisko aparātu ir jānogādā atbilstošās otrreizējās pārstrādes vietās

RIPZĀĪS

Ajā tekstā minētie cipari atbilst attēliem 2-3. lappusē



Jūsu personīgai drošībai un citu cilvēku drošībai, lūdzu, rūpīgi izlasiet šīs instrukcijas pirms ierīces lietošanas. Tas jums palīdzēs labāk saprast mašīnu un izvairīties no nevajadzīgā riska. Glabājiet šīs instrukcijas drošā vietā turpmākai izmantošanai.

Satura tabula

1. Mašīnas parametri
2. Drošības instrukcijas
3. Montēšana
4. Lietošana
5. Apkalošana un apkope

1. MAŠĪNAS PARAMETRI

Spriegums	230 V~
Frekvence	50 Hz
Patēriņa jauda	1200 W
Apgrīzietņu skaits minūtē, bez slodzes	4500/min.
Zāga ripas izmēri	Ø 185 x Ø 20 x 2.4 mm
Zobu skaits	Z24
Maks. zāgēšanas dziļums 90°	65 mm
Maks. zāgēšanas dziļums 45°	43 mm
Svars	4.26 kg
Lpa (trokšņa līmenis)	88.0 dB(A)
Lwa (trokšņa jauda)	101 dB(A)
Vibrācijas līmenis	1.604 m/s ²

Informācija par produktu

A. attēls

1. Rokturis
2. Datu plāksnīte
3. Ieslēgšanas / izslēgšanas slēdzis
- Zāgējuma dziļuma fiksācijas slēdzis (C1 attēls)
5. Barošanas kabelis
6. Šķeišanas ķīlis
7. Zāga ripas aizsargs
8. Skrūve ar sešstūra galvu
9. Pamatnes plāksne
10. Sprostgredzens
11. Zāga ripa
12. Paralelā vadotne
13. Paralelās vadotnes fiksācijas slēdzis

14. Klemmeknapp for sagvinkel
- Lāseknapp for aksel (Fig. D2)

Utpakking

Sirkelhåndsgagen leveres med:

- 1 Parallellanlegg
- 1 TCT-sagblad Ø 185 mm
- 1 Sekskantnøkkel
- 1 Sett med kullbørster
- 1 Støvsuger adapter

Kontroller at maskinen, løse deler og tilbehør ikke har fått transportskader.

2. SIKKERHETSFORSKRIFTER

I denne bruksanvisningen benyttes følgende symboler:



Fare for legemsskade eller materiell skade.



Viser til elektrisk spenning.



CE i samsvar med relevante europeiske sikkerhetsstandarder



Klasse II maskin – dobbelt isolert – det kreves ikke jordet støpsel



Les instruksjonene



Hold andre personer på avstand.



Trekk umiddelbart støpselet ut av stikkkontakten hvis ledningen skades og i forbindelse med vedlikehold



Bruk vernebriller og hørselsvern



Defekte og/eller kasserte elektriske eller elektroniske apparater må avhendes ved egnede returpunkter.



Fare

- Hold hendene vekke fra skjæreområdet og sagbladet. Hold din andre hånd på hjelpehåndtaket, eller motorkassen. Hvis du holder sagen med begge hender, kan du ikke skjære deg.
- Ikke ta under arbeidsemnet. Vernet kan ikke beskytte deg mot sagbladet under arbeidsemnet.
- Tilpass kuttedybden etter arbeidsemnets tykkelse. Ikke mere enn en av sagbladets tenner skal være synlig under arbeidsemnet.
- Hold aldri stykket som kuttes i hendene eller over beina. Sikre arbeidsemnet på en stabil plattform. Det er viktig å støtte arbeidsemnet godt, slik at en verner kroppen, sikrer at sagbladet ikke sitter fast, eller at en mister kontrollen.
- Hold det elektriske verktøyet i isolerte håndtak når du arbeider på steder hvor sirkelsagen kan komme borti gjemte ledninger ellers dens egen ledning. Kontakt med en strømførende ledning vil også gjøre utsatte metalldeleer av elektroverktøyet strømførende, og gi brukeren støt.
- Når du sager, skal du bruke et gjerde eller en presisjonslinjal. Dette gir bedre nøyaktighet og mindre risiko for at sagbladet sitter fast.
- Bruk alltid sagblad i korrekt størrelse og form (diamant eller rund) med akselhull. Blad som ikke passer til sagens monteringsmaskinvare, vil ikke virke riktig, og føre til tap av kontroll.
- Bruk aldri skadde eller feile bladskiver eller bolter. Bladskivene og boltene er spesielt designet til denne sagen, for best mulig ytelse og brukssikkerhet.

Årsaker til Kickback og hvordan det kan forhindres

- Kickback er en plutselig reaksjon hos et fastklemt, bundet eller dårlig utlignet sagblad, noe som får en ukontrollert sag til å løftes opp og ut av arbeidsemnet mot brukeren.
- Hvis bladet sitter fastklemt eller er bundet fast i hakket, stanser bladet, og motorreaksjonen går hurtig tilbake mot brukeren.
- Hvis bladet blir bøyd eller skjøvt i kuttet, kan det føre til at tennene på bakre del av sagbladet graver seg inn i øvre overflate på planken, noe som får bladet til å hoppe ut av hakket og mot brukeren.

Kickback kommer av feil bruk av sagen og /eller feile prosedyrer, forhold , og kan unngås hvis en tar de riktige forholdsregler som står nedenfor.

- Hold et fast grep med begge hender på sagen, og plasser armene slik at du kan motstå tilbaks slag. Still deg med kroppen på begge sider av bladet, men ikke på linje med bladet. Kickback kan forårsake sagen til å hoppe bakover, men kickback kan kontrolleres av brukeren, hvis en tar de rette forbehold.
- Hvis bladet sitter fast, eller blir avbrutt av en eller annen grunn, utløs triggeren og hold sagen i ro i materialet til bladet stopper helt. Prøv aldri å fjerne sagen fra arbeidet eller å trekke sagen bakover mens bladet er i bevegelse, ellers kan det oppstå kickback. Gjør undersøkelser og utfør forbedringer for å eliminere årsaken til at bladet setter seg fast.
- Når en starter en sag på nytt i arbeidsemnet, skal sagbladet sentreres i hakket ,og en må kontrollere at tennene ikke sitter fast i materialet. Hvis sagbladet sitter fast, kan det hoppe ut, eller det kan oppstå kickback når sagen startes på nytt.
- Støtt lange planker for å minske risikoen for at bladet sitter fast eller kickback. Store

- | | | |
|--|---|---|
| • Elektrilmotor kuumeneb üle 70°C. kraadi. | • Mootori ülekuumenemise põhjuseks on saetava materjali liiga suured mõõtmed. | • Tuleb saagida väiksema kiirusega lasta mootoril jahtuda. |
| • Seade on sisselülitatud, aga ei tööta. | • Ei ole vastavat toitepinget. | • Palun kontakteeru oma edasimüüjaga. |
| • Materjali on raske suunata otse ja saagimine on ebahütlane | • On vigastatud seadme lüüti. | • Tuleb kontrollida, kas toitekaabel ei ole vigastatud. |
| • Saag tekitaab suurt müra ja / või töötab ebahütlaselt | • Sae ketas on kõver või nüri. | • Palun kontakteeru oma edasimüüjaga. |
| | • Süsiharjad on kulunud. | • Sae ketas tuleb vahetada. |
| | | • Seade tuleb anda kliendi teeninduskeskusele kontrollimiseks ja / või remontimiseks. |

Keskkond

Et vältida kahjustusi transpordi, on aparaat toimetatud kindlas pakendis, mis enamjaolt koosneb korduvk.



Käibelt kõrvaldatud elektri-ja elektroonikaseadmed tuleb ära anda vastavasse vastuvõtupunkti. Palume Teid anda oma panus keskkonna hoidmisse sellega, et võtate osa väärtusliku tooraine suunamisest korduvkasutusse.

Garantii

Garantii tingimused on kooskõlas kohaliku seadusandlusega.

- Pärast seda tuleb vajutada lülile (A). Saag hakkab pöörlema.
- Kui lüliti (A) lastakse lahti, sae pöörlemine peatub.

Töö alustamine

- Saetav materjal tuleb fikseerida, et saagi saaks kasutada mõlema käega.
- Saag tuleb sisse lülitada ja asetada saetavale materjalile.
- Saagi tuleb kergelt vajutades suunata aeglaselt edasi mööda enne tähistatud joot.
- Alusplaati tuleb vajutada kindlalt materjalile. Kui seda ei vajutata korralikult, võib saag vibreerida ja sae ketas murduda.



Pane saag tööle. Ära survesta saagi liiga palju.

5. HOOLDUS JA PUHASTUS



Enne seadistusi, korrasamist ja remonti tömmake pistik pistikupesast välja.

Masin on mõeldud kestvaks kasutamiseks minimaalse hooldusvajadusega. Siiski sõltub selle tööiga ja seisund korralikust hooldusest ja puhastamisest.

Puhastamine

- Eemaldage korrapäraselt saepuru.
- Ärge kasutage masinat ilma tolmuimejata.
- Vaadake, et eriti käepide oleks vaba tolmust ja mustusest. Kui mustust ei saa lihtsalt eemaldada, kasutage selleks neutraalse pesuvahendi lahuses niisutatud pehmet lappi. Ärge kasutage seadme puhastamiseks lahusteid, nagu bensiin, alkohol jms. Lahustid võivad kahjustada plastidetaile.

Õlitamine

Aparaat ei vaja eraldi õlitamist.

Rikked

Kui esinema peaks rike, näiteks peale osa ära kulumist, siis palun kontakteeru oma edasimüüjaga. Eraldi juurdelisatud tagavaraosade nimekirja vaatamisel saad ülevaate tellitavate osade kohta.

Vigade diagnostika

Juhul kui seadme töös esinevad vead, on allpool loetletud tavalisemad probleemid, millega võidakse kokku puutuda, ning nende võimalikud põhjused ja lahendused.

planker har en tendens til å synke ned på grunn av egenvekten. En må plassere støtte på begge sider av planken, nær kuttekanten og nær enden på planken.

- Ikke bruk sløve eller skadde blader. Uslepné sagblad eller blad som ikke er satt riktig i, skaper et smalt hakk som forårsaker ekstra friksjon, bladbinding eller kickback.
- Spakene som tilpasser bladdybden og skråskjæring må være stramt og sikkert før en sager. Hvis sagbladsinnstillingen endres når en sager, kan det forårsake at bladet sitter fast og kickback.
- Vær ekstra forsiktig når du dybdesliper i eksisterende vegger eller andre blindområder. Sagbladet kan sage over ting som kan forårsake kickback.

Sikkerhetsinstrukser nedre bladbeskytter

- Kontroller at den nedre bladbeskytteren lukker skikkelig før bruk. Ikke bruk sagen hvis den nedre beskytteren ikke kan beveges fritt og lukker med en gang. Press eller bind aldri den nedre bladbeskytteren inn i åpen stilling. Hvis sagen mistes ved et uhell, kan den nedre beskytteren bli bøyd. Hev den nedre beskytteren med inntrekkshåndtaket og vær sikker på at det kan beveges fritt og ikke berører sagbladet eller noen andre deler, i all hakkets vinkler og dybde.
- Kontroller at den nedre beskytterens fjær virker. Hvis bladbeskytteren og fjæren ikke virker skikkelig, må de repareres før bruk. Den nedre beskytteren kan virke dårlig pga ødelagte deler, klebrige rester eller støv.
- Den nedre bladbeskytteren skal trekkes inn manuelt ved spesielle kutt som dybdesliping og compounderende kutt. Løft den nedre bladbeskytteren ved å trekke inn håndtaket så snart bladet når materialet, den nedre beskytteren må utløses. Ved all annen type saging, skal bladbeskytteren virke automatisk.
- Se alltid til at den nedre beskytteren dekker sagbladet før du setter sagen på benken eller gulvet. Et ubeskyttet, sagblad som går på tomgang, vil forårsake sagen til å gå bakover og sage i det den kommer over. Vær klar over at det tar tid før bladet stopper etter at du har slått av maskinen .

Før sirkelsagen tas i bruk

- Kontroller følgende:
- Stemmer motorens tilkoplingsspenning overens med nettspenningen.
- Er nettkabelen og støpselet i god stand.
- Se til at sagbladet ikke mangler noen tenner eller har fått sprekker eller revner. Et slikt sagblad må byttes ut umiddelbart.
- Se til at sagbladet er godt festet.
- Ikke bruk sagblader som er deformert eller har fått skader.
- Ikke bruk HSS-blader.
- Bruk bare sagblader med de dimensjoner som er oppgitt og som stemmer overens med den beskrivelsen som er gitt. Bruk ikke sagblader der kroppen er bredere enn eller tanneggen smalere enn spaltekniven.
- Stopp aldri sagbladet ved å presse mot det fra siden.
- Forsikre deg om at det bevegelige verneakselet kan bevege seg fritt. Forsikre deg om at mekanismen for å presse verneakselet tilbake til lukket posisjon virker som den skal.
- Blokker aldri det bevegelige verneakselet i åpen posisjon.
- Pass opp for kvister, spikre, sprekker og skittansamlinger når du sager i tre. Saging i slikt tre kan medføre fare ved at sagbladet setter seg fast.

- Ikke etterlat sirkelsagen ubevoktet.
- Bruk bare maskinen til saging i tre.

Når sirkelsagen er i bruk

- Arbeidsstykket må være godt festet.
- Trerester og lignende, som ligger i sirkelsagens umiddelbare nærhet, må ikke fjernes med hendene. Dersom trerester sitter fastklemt mellom faste og/eller bevegelige deler, må maskinen slås av og støpselet trekkes ut av stikk-kontakten før trerestene fjernes.
- Sørg for at sirkelsagen ikke belastes når den slås på. La altså ikke sirkelsagen komme i berøring med arbeidsstykket når den koples til. Sirkelsagen må først ha nådd sitt maksimale turtall.
- Ikke sag i arbeidsstykker som er tykkere enn den innstilte kuttedybden.
- Når du sager i vegger eller gulv, må du forsikre deg om at det ikke finnes elektriske kabler eller rør for vann eller gass der du sager.
- Slå først av sirkelsagen og vent til sagbladet har stanset helt før du fjerner sirkelsagen fra arbeidsstykket og legger fra deg maskinen.

Slå øyeblikkelig av maskinen ved:

- Feil på støpselet, nettkabelen eller ødelagte ledninger.
- Defekt bryter.
- Overoppheting av maskinen.
- Røyk eller lukt av svidd isoleringsmaterieil.

Elektrisk sikkerhet

Overhold ved bruk av elektriske maskiner alltid de lokale sikkerhetsforskriftene. Dette for å unngå brannfare, fare for elektrisk støt og personskade. Les i tillegg til nedenstående instruksjer også sikkerhetsforskriftene i det vedlagte separate sikkerhetsheftet. Ta godt vare på instruksene!



Kontroller alltid om nettspenningen er i overensstemmelse med verdien på typeskiltet.



Klasse II maskin – dobbelt isolert – det kreves ikke jordet støpsel

Skifting av ledninger eller støpsler

Hvis ledningen er skadet, må den erstattes med en spesiell ledning som leveres av fabrikanten eller fabrikantens kundeservice. Kast gamle ledninger eller støpsler med det samme de er skiftet ut med nye. Det er farlig å sette et støpsel med løs ledning i stikkkontakten.

Bruk av skjøteledninger

Bruk utelukkende en godkjent skjøteledning som er egnet til maskinens effekt. Ledningene må ha et tverrsnitt på minst 1,5 mm². Hvis skjøteledningen sitter på en rull, må den rulles helt ut.

Saagimise nurga (kalde) reguleerimine

B joonis

- Tuleb vabastada mõlemaid fikseerimise lülitid (1).
- Plaat tuleb pöörata vajalikku asendisse (0 – 45°) ja fikseerimise lülitid uuesti kinni keerata.
- Saagimise nurka (kallet) saab näha nurga skaalal (2).

Juhiku paigaldamine

B joonis

- Keerake lahti nupp (3).
- Paigaldage juhik alusplaadisi olevatesse piludesse (4).
- Seadistage õige lõikelaius ja keerake nupp (3) kinni.

Paralleeljuhi montaaž

C joonis

- Tuleb vabastada mõlemad fikseerimise lülitid (1).
- Alusplaati tuleb lükata (2) allapoole.
- Kui vajalik saagimise laius on reguleeritud, tuleb fikseerimise lülitid uuesti kinni keerata (1).

Sae ketta vahetamine või puhastamine

D joonis

- Fikseerimise lülitid (2) abil tuleb völli blokeerida lahtises asendis.
- Pärast seda tuleb seadme komplekti kuuluva sisemise kuusnurga võtme abil keerata lahti kruvi sisemise kuusnurga peaga (3), mis asub sae ketta keskel.
- Tuleb keerata katet allapoole ja sellises asendis tuleb see fikseerida fikseerimise lülitiga (1).
- Tuleb väljastada või vahetada sulguri rõngas ja sae ketas.
- Sae ketas tuleb panna völlile. Pööra tähelepanu sellele, et sae hambad oleksid suunatud samasse suunda kui lõhestamise kiil (4).
- Jändrošina, lai škelšanas kiilis ir noregulēts tā, lai
- Tā attālums līdz zāga asmens zobainajam vainagam nepārsniedz 5 mm,
- Zobainais vainags nesniedzas pāri škelšanas ķīla apakšējai malai vairāk kā par 5 mm.
- Škelšanas kiilis jālieto vienmēr, izņemot gadījumus, kad tiek veikti griezieni sagataves vidū.
- Tuleb vabastada fikseerimise lülitid (1), et kate kataks jalle sae ketast.
- Tuleb vajutada völli (2) blokeerimise lülitile, panna sulguri rõngas (5) tagasi oma kohale ja korralikult keerata kinni sisemine kuusnurkse peaga kruvi.

4. SEADME KASUTAMINE



Ketassae kasutamisel soovitatakse kasutada kõrvakaitseid (kõrvaklappe).

Sisse- ja väljalülitamine

E joonis

- Parema käe pöidlaga tuleb vajutada ja hoida vajutatuna lülitit (B).

- Puu lõikamisjääke ja sarnaseid esemeid, mis asuvad otseses seadme läheduses, ei tohi eemaldada käega. Kui seadme liikuvate ja mitte liikuvate osade vahel on materjali jäägid, tuleb seade kõigepealt väljalülitada. Enne materjali jääkide eemaldamist tuleb seade elektrivõrgust lahti ühendada.
- Tuleb pöörata tähelepanu sellele, et ketassaag ei oleks sisselülitamise hetkel koormuse all (ei oleks kokkupuudes saetava materjaliga).
- Ei tohi saagida materjale, mis on paksemad, kui sae ketas läbi lõikab.
- Ei tohi puudutada seadme metallist osi, kui saetak se seinu või pörandaid, kus võivad asuda elektrijuhtmed, mis võivad saada vigastatud.
- Enne saetava materjali eemaldamist tuleb seade välja lülitada ja oodata, kuni saag täielikult peatub.

Seade tuleb viivitamatult peatada kui:

- Saag on ülekuumenenud.
- Elektrikaabli või kontaktidel on nähtavad vigastu sed.
- Lülitit ei tööta õigesti.
- Tekib suits või hais, mis näitab isolatsiooni põle mist.

Elektriohutus

Elektriseadmetega töötamisel järgi alati kohalikke ohutuseeskirju, et vältida elektrilöögi, vigastuste, tuleohu või põletuste tekkimist. Enne seadme kasutamist tutvuta ohutuseeskirjaga ja jäta see meelde. Hoia ohutuseeskirja turvalises ja kättesaadavas kohas.



Kontrolli alati, kas elektrivõrgu parameetrid seadme ühendamise kohas langevad kokku seadme parameetritega andmete plaadikesel.



Il klassi masin – topeltisolatsioon – ei ole vajalik maandatud kontaktpistikut

Kaablite või kontaktpistikute vahetamine

Pärast kaablite või kontaktpistikute vahetamist tuleb vanad kaablid ja kontaktpistikud viivitamatult utiliseerida. Eraldi oleva kaabli ühendamine elektrivõrku on ohtlik.

Kaablite pikenduste kasutamine

Tuleb kasutada ainult sertifitseeritud kaablite pikendajaid, mille parameetrid sobivad seadme võimsusega. Soonte diameeter peab olema vähemalt 1,5 mm². Kui kaabli pikendus on keritud rullile, peab see olema täielikult lahti keritud.

3. MONTAAŽ JA REGULEERIMINE



Enne sae reguleerimist tuleb kontrollida, kas see on elektrivõrgust lahti ühendatud.

3. MONTERING / INNSTILLINGSFORSKRIFTER



Før du begynner med innstillinger på sagen må du kontrollere om støpselet er trukket ut av stikk-kontakten.

Stille inn sagvinkelen (fas)

Fig.B

- Løsne begge knappene (1).
- Vri fundamentplaten til riktig stilling (0° - 45°), og stram knappene igjen. Sagvinkelen (fasen) kan avleses på vinkelmåleren (2).

Montere parallellanlegg

Fig.B

- Løsne knappen (3).
- Sett parallellanlegget inn i sporene (4).
- Still inn riktig kappebredde og stram knappen (3) igjen.

Stille inn sagdybden

Fig.C

- Løsne knappen (1).
- Flytt fundamentplaten (2) nedover.
- Sagbladets skjæredybde kan avleses på siden av vernet.
- Stram klemmeknappen (1) så snart riktig dybde er innstilt.

Skifte eller rengjøre sagbladet

Fig.D

- Bruk låseknappen (2) for akselen for å hindre akselen i å rotere.
- Løsne så sekskantskruen (3) i sentrum av sagbladet ved hjelp av den medfølgende sekskantnøkkelen.
- Vend vernet bakover og hold det der ved hjelp av knappen (1).
- Trekk tilbake låseringen og sagbladet, og rengjør sagbladet, eller skift det ut med et nytt.
- Sett sagbladet tilbake på akselen. Forvis deg om at tennene på sagbladet peker i samme retning som spaltekni ven (4).
- Pass på at splittkilen er riktig innstilt, slik at
- Avstanden til sagbladets tenner ikke blir større enn 5 mm
- Tennene ikke stikker mer enn 5 mm forbi splittkilens nedre kant.
- Splittkilen må alltid brukes, unntatt når man sager ned i midten av arbeidsstykket.
- Løsne knappen (1), så vernet kan gå tilbake over sagbladet.
- Trykk låseknappen (2) for akselen inn igjen, monter låseringen (5) igjen, og stram sekskantskruen godt til igjen.

4. BRUK



Det bør brukes hørselsvern når sirkelsagen brukes.

Slå på og av

Fig.E

- Trykk inn knappen (B) med høyre hånds tommel og hold den inne.
- Trykk deretter inn knappen (A). Sirkelsagen vil nå starte.
- Ved å slippe knappen (A) stopper sirkelsagen.

Når maskinen tas i bruk

- Klem fast arbeidsstykket slik at du har begge hender fri til å holde fast og betjene sirkelsagen.
- Start sirkelsagen og plasser fotplaten på arbeidsstykket.
- Trykk forsiktig på sirkelsagen og beveg den langsomt forover langs den på forhånd inntegnede kuttelinjen.
- Pass på å trykke fotplaten fast mot arbeidsstykket.



La sirkelsagen gjøre arbeidet! Trykk derfor ikke for hardt mot sirkelsagen.

5. VEDLIKEHOLD



Sørg for at maskinen er spenningsløs når det skal utføres vedlikeholdsarbeid på de mekaniske delene.

Apparatene ble utformet for langtidsløst drift med minimalt vedlikehold. Det avhenger av riktig pleie og regelmessig rengjøring hvor godt produktet fungerer videre.

Rengjøring

- Fjern sagsponet regelmessig.
- Bruk kun maskinen sammen med en støvsuger.
- Hold apparatet fritt for støv og smuss. Hvis ikke smusset lar seg fjerne, bruk en myk klut fuktet i såpevann. Bruk aldri løsemidler som bensin, alkohol osv. Disse løsemidlene kan skade kunststoffdelene.

Smøring

Maskinen trenger ikke ekstra smøring.

Feil

Hvis det skulle oppstå en feil, vennligst kontakt selgeren. Du vil finne en oversikt over deler som kan bestilles på reservedelene som er separat vedlagt.

Feil

I tilfelle sirkelsagen ikke virker som den skal, gjengir vi nedenfor noen mulige årsaker og tilhørende løsninger av problemet.

- f) Enne saagimist kontrollige, et saagimissugavuse ja kalde seadistushoovad oleksid kindlalt fikseeritud asendis. Kui saagimise ajal sae seadistus muutub, võib tulemuseks olla sae kinnikiilumine ja tagasilöökk.
- g) Olge eriti ettevaatlik, kui hakkate saagima seinä või muid tundmatuid kohti. Seinä sisemuses võivad olla objektid, mis põhjustavad sae kinnijäämist ja tagasilööki.

Ohutusjuhised alumise kaitse kohta

- a) Kontrollige enne tööriista igakordset kasutamist, et alumine saekaitse on korralikult oma kohale kinnitatud. Seadet ei tohi kasutada, kui saekaitse ei liigu vabalt või ei sulgu kergesti. Ärge kinnitage saekaitset avatud asendisse. Kui saag kukub kogemata maha, võib saekaitse kõveraks painduda. Tõstke saekaitse üles ja veenduge, et see liigub vabalt ning ei puutu vastu saeketast ega muid osi mis tahes lõikenurga või -sugavuse juures.
- b) Kontrollige saekaitse lukusti tööd. Kui saekaitse või selle vedru ei tööta korralikult, tuleb need enne saagima asumist korda teha. Saekaitse liikumist võivad takistada vigastatud osad või vaigu ja prahi kogunemine.
- c) Saekaitset on lubatud käsitsi eemaldada vaid vähestel juhtudel, nagu seinte sisse lõikamisel või kombineeritud lõigete puhul. Tõstke saekaitse üles lukusti abil ning vabastage lukusti kohe, kui saeketas on materjal sisse tunginud. Kõikide muude tööde juures peab saekaitse töötama iseseisvalt.
- d) Enne kui panete sae käest ära pingile või lauale, veenduge, et saekaitse katab saeketast. Kui saeketas on kaitseta, sunnib selle hooga pöörlemine liikuma tööriista tahapoolle kõikide sellest tulenevate tagajärgedega. Võtke arvesse aega, mis kulub saeketta täieliku seiskumiseni.

Kontrollimine enne seadme kasutamist

- Tõesta järgmised kontrollid:
- Kontrolli, kas võrgupinge on 230 V ja sagedus– 50 Hz.
- Kontrolli, kas kõik kontaktpistikud ja kontaktpesad on heas seisundis.
- Kontrolli, kas sae kettal ei ole hambaid puudu ja ega ketas ei ole mõranenud. Vastaval juhul tuleb sae ketas viivitamatult ära vahetada.
- Kontrolli, kas sae ketas on korralikult kinnitatud.
- Ei tohi kasutada deformeeritud või mõranenud sae kettaid.
- Ei tohi kasutada HSS sae kettaid.
- Ei tohi kasutada sae kettaid, mis ei vasta antud kasutusjuhendis olevatele tehnilistele näitajatele.
- Sae ketta pidurdamiseks ei tohi mitte mingil juhul kasutada survet külje pealt.
- Tuleb kontrollida, kas kate liigub vabalt ega ei jää kinni.
- Liikuvat kate ei tohi mitte mingil juhul fikseerida avatuna.
- Sae ketast ei tohi külgedest kokku suruda.
- Saagides puud, tuleb pöörata tähelepanu sellele, et selles ei oleks okste auke, nõelasiid, lõhesid ja / või mustuse osakesi. Selliste materjalide saagimine võib põhjustada sae ketta kinnijäämist.
- Mitte mingil juhul ei tohi jätta ketassaagi ilma järelvalveta.
- Ketassaagi tuleb kasutada ainult puu ja puu sar naste materjalide saagimiseks.

Seadme kasutamise ajal

- Saetav materjal peab olema korralikult fikseeritud.

Oht

- Hoidke käed eemale lõikepiirkonnast ja saekettast. Hoidke teine käsi abikäepidemel või mootorikattel. Kui mõlemad käed hoiavad saagi, on välditud kontakt saekettaga.
- Ärge torgake kätt tooriku alla. Kaitse ei hoia ära kontakti saelehega altpoolt.
- Seadistage lõikesügavus vastavalt tooriku paksusele. Tooriku alt ei tohi paista tervet hambapikkust.
- Ärge hoidke saetavat toorikut kunagi käes või põlvedel. Kinnitage toorik kindlale alusele. Toorik peab olema kindlalt kinnitatud, et poleks kasutajat ähvardavat ohtu, saeketas ei painduks ega toorik ei pääseks lahti.
- Hoidke tööriista isoleeritud pidemetest, kui töötav tööriist võib puutuda vastu peidetud elektrijuhtmeid või omaenda toitekaablit. Puutumisel vastu pingestatud juhet võivad tööriista metallosad sattuda pinge alla ja anda elektrilöögi.
- Ribastamisel kasutage alati ribastusjuhikut või muud sirget juhikut. See parendab saagimise kvaliteeti ja vähendab sae kinnijäämise ohtu.
- Kasutage alati õige läbimõõdu ja keskava kujuga saelehti. Kui saeketta keskava ei sobi võlliiga, võib tulemuseks olla ekstsentrilisus ja ohtlik olukord.
- Ärge kasutage vigaseid või vale kujuga kettaseibe ega -polti. Komplektis olevad kettaseibid on mõeldud spetsiaalselt konkreetse sae jaoks ning tagavad kvaliteetse ja ohutu saagimise.

Tagasilöögi põhjused ja ärahoidmine:

- Tagasilöök on sae reaktsioon saeketta äkilisele kinnikiilumisele või saeteest kõrvalekaldumisele, mille tulemuseks on sae väljahüppamine toorikust;
- Kui saeleht kiilib äkitselt saeteesse kinni, siis ketas seiskub ja mootorijõud paiskab tööriista kasutaja suunas.
- Kui saagimise ajal saeleht paindub või kaldub saeteest kõrvale, võib saeleht samuti puidusse kinni jääda, hüpata saeteest välja ja liikuda kasutaja suunas.

Seega on tagasilöögi peamiseks põhjuseks kasutusvead, mille ärahoidmiseks on antud järgmised juhised.

- Hoidke saagi tugevasti ja kahe käega, olles iga hetk valmis vastutöötamiseks tagasilöögile. Seiske saagi hoides tasakaalustatult, kuid mitte saekettaga ühel joonel. Tagasilöögi ajal hakkab saag liikuma kasutaja suunas, kuid kasutaja saab selle ära hoida.
- Kui saag jääb kinni või saagimine katkeb muudel põhjustel, vabastage päästiküliliti ja hoidke saagi liikumatult, kuni saeketas seiskub täielikult. Ärge mingil juhul püüdke tõsta saagi või tõmmata seda tahapoole, kui saeketas veel pöörleb – tulemuseks võib olla ohtlik tagasilöök. Kogemused õpetavad ära hoidma saeketta kinnijäämist.
- Kui taaskäivitata tooriku sees oleva sae, joondage eelnevalt saeketas saetee keskele ja kontrollige, et saehambad ei oleks surutud vastu toorikut. Kui saeketas on surutud vastu toorikut, võib taaskäivitamise tulemuseks olla sae tagasilöök.
- Suuremõõmeliste toorikute saagimisel võtke tarvitusele meetmed tooriku toestamiseks, et ära hoida ketta kinnikiilumist ja tagasilööki. Suured paneelid kipuvad oma raskuse all läbi vajuma. Asetage toed tooriku alla mõlemale poole: nii lõike piirkonda kui ka tooriku otsa kohale.
- Ärge kasutage nürde hammastega ega vigaseid saekettaid. Nürid või kõlbmatud kettad lõikavad liiga kitsa saetee, mille tulemuseks on üle määrane hõõrdumine, sae kinnikiilumine ja tagasilöök.

- | | | |
|--|--|--|
| • Motoren blir overopphetet. | • Motoren blir overbelastet ved å sage i for store arbeidsstykker. | • Sag i et lavere tempo og gi motoren anledning til å avkjøle seg. |
| • Maskinen virker ikke selv om den er slått på. | • Feil i nett-tilkoplingen. | • Sjekk nett-tilkoplingen for brudd. |
| • Det er vanskelig å føre sagen i en rett linje gjennom arbeidsstykket og sagkuttet er uregelmessig. | • Bryteren er defekt. | • Vennligst kontakt selgeren. |
| • Sirkelsagen bråker og/eller går svært uregelmessig. | • Sagbladet er bøyd eller sløvt. | • Skift ut sagbladet. |
| • Sirkelsagen bråker og/eller går svært uregelmessig. | • Kullbørstene er slitte. | • Skifting av kullbørster (Fig. E) |

Miljø

For å unngå transportskader leveres maskinen i solid emballasje. Emballasjen er i den grad dette er mulig fremstilt av resirkulerbart materiale. Benytt derfor anledningen til å resirkulere emballasjen.



Skadde og/eller utrangerte elektriske eller elektroniske apparater må leveres på gjenvinningsstasjon. Vi vil derfor be deg om å bidra med aktiv miljøvern og levere dette apparatet til gjenvinning.

Garanti

Garantibetingelser og produktansvar gjelder i henhold til nasjonal lovgivning.

KETASSAAG

Antud tekstis mainitud numbrid vastavad joonistele 2-3. lk.



Teie isiklikule ohutuse ja teiste inimeste ohutusele palun, lugege hoolikalt käesolevaid juhendeid enne seadme kasutamist. See aitab teil paremini mõista masinat ja vältida mittevajalikku riski. Säilitage käesolevaid juhendeid kindlas kohas edaspidiseks kasutamiseks.

Sissukord

1. Masina parameetrid
2. Ohutusejuhendid
3. Seadme ettevalmistamine tööks
4. Seadme sasutamine
5. Teenindamine ja hooldus

1. MASINA PARAMEETRID

Pinge	230 V~
Sagedus	50 Hz
Võimsus	1200 W
Pöördearv minutis, koormuseta	4500/min.
Saeketta mõõtmed	Ø 185 x Ø 20 x 2.4 mm
Hammaste arv	Z24
Maksilõikevõime 90°	65mm
Maksilõikevõime 45°	43mm
Kaal	4.26 kg
Lpa (müra tase)	88.0 dB(A)
Lwa (müra võimsus)	101 dB(A)
Vibratsiooni tase	1.604 m/s ²

Ooteinfo

A. joonis

1. Käepide
2. Andmete plaadike
3. Sisse-/ väljalülitamise lüliti
- Saagimise sügavuse fikseerimise lüliti (C1 joonis)
5. Toitekaabel
6. Lõhestamise kiil
7. Ketassae kaitse
8. Kuusnurkse peaga kruvi
9. Alusplaat
10. Sulgurirõngas
11. Sae ketas
12. Paralleeljuht
13. Paralleeljuhi fikseerimise lüliti

14. Saagimise nurga fikseerimise lüliti
- Pideme fikseerimise lüliti (D2 joonis)

Pakendi sisu

Ketassae komplekti kuulub:

- 1 Paralleeljuht
- 1 CT sae ketas Ø 185 mm
- 1 Sisemise kuusnurga võti
- 1 Tolmuimeja adapter

Kontrolli, kas seadmel, selle osadel või varustusel ei ole transportimise ajal tekkinud vigastusi.

2. OHUTUSEEESKIRJAD

Antud kasutusjuhendis on kasutatud järgmisi sümboleid:



Kooskõlas Eurodirektiividele vastavatele standarditele



II klassi masin – topeltisolatsioon – ei ole vajalik maandatud kontaktpistikut



Materiali vigastamise ja/või füüsiliste vigastuste risk



Loob pinge olemasolu



Lugege juhendeid hoolikalt



Kaabli vigastamisel ning hooldustööde ajal tõmmake toitepistik alati pistikupesast välja.



Kasutage kõrvaklappe ja kaitseprille



Ärge lubage kõrvalistel isikutel viibida seadme läheduses.



Rikkis ja/või ära viskamiseks mõeldud elektriaparatuur või elektroonikaseadmed tuleb koguda vastavatesse ümbertöötlemise kohtadesse.