

S Ändringar förbehålles
FI Pidätämme oikeuden muutoksiin
DK Ret til ændringer forbeholdes
N Rett till endringer forbeholdes
EE Võimalikud on muudatused
LV Var tikt veiktas izmaiņas
LT Akeitimų objektas
GB Subject to change

serva[®] sweden



S	BRUKSANVISNING	04
FI	KÄYTTÖOHJE	11
DK	BRUGERVEJLEDNING	18
N	BRUKSANVISNING	25
EE	KASUTUSJUHEND	32
LV	LIETOŠANAS INSTRUKCIJA	39
LT	NAUDOJIMO INSTRUKCIJA	45
GB	USERS MANUAL	51



SAG-1800
Art.No. 938633
ANGLE GRINDER



Fig.1

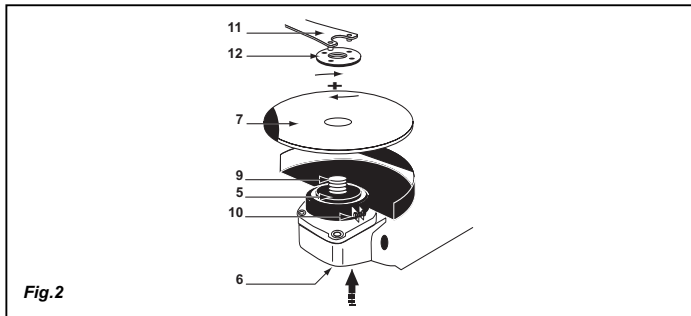

Fig.2

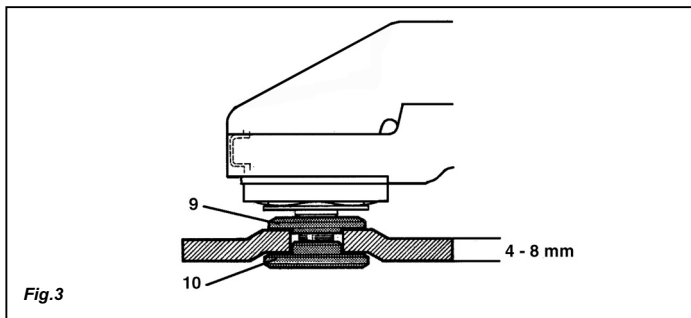

Fig.3



DECLARATION OF CONFORMITY

SAG-1800

- (S) Vi garanterar på eget ansvar att denna produkt uppfyller och följer följande standarder och bestämmelser:
- (FI) Vakuutamme yksinomaan omalla vastuullamme, että tämä tuote täyttää seuraavat standardit ja säädökset:
- (DK) Vi erklærer under eget ansvar, at dette produkt er i overensstemmelse med følgende standarder og bestemmelser:
- (N) Vi erklærer under vårt eget ansvar at dette produktet er i samsvar med følgende standarder og regler:
- (EE) Deklareerime meie ainuvastutusel, et see toode on vastavuses ja kooskõlas järgmiste standardite ja määrustega:
- (LV) Apgalvojām ar visu atbildību, ka šis produkts ir saskaņā un atbilst sekojošiem standartiem un nolikumiem:
- (LT) Prisiimdami visą atsakomybę deklaruojame, kad šis gaminy s atitinka žemiau paminėtus standartus arba nuostatus:
- (GB) We declare under our sole responsibility that this product is in conformity and accordance with the following standards and regulations:

EN55014-1, EN55014-2, EN50144-1, EN50144-2-3, EN61000-3-2, EN61000-3-3, EN60745-1

98/37/EC, 2006/95/EC, 89/336/EEC, 2002/95/EC, 2002/96/EC

Zwolle, 01-08-2007

J.A. Bakker - van Ingen
CEO

J. Lodewijk
Quality Manager

It is our policy to continuously improve our products and we therefore reserve the right to change the product specification without prior notice.

MacTool BV • Lingenstraat 6 • 8028 PM • Zwolle The Netherlands

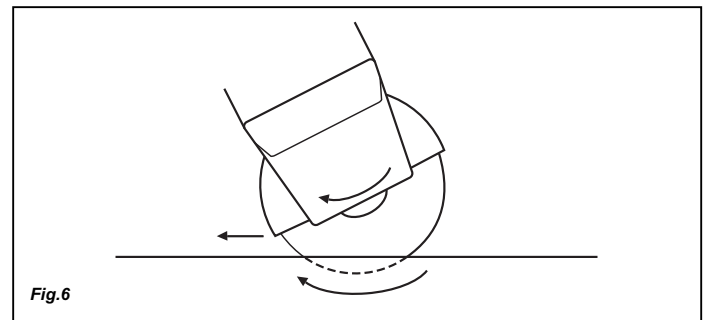
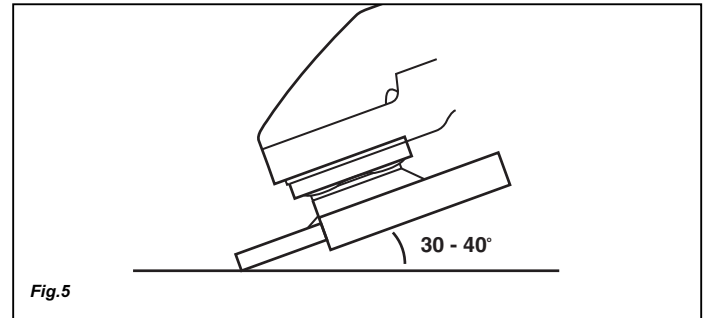
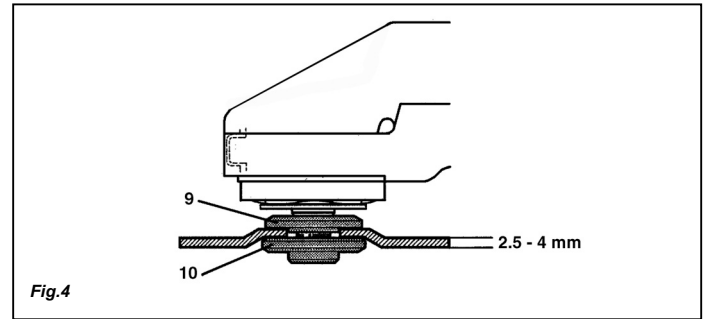

VINKELSLIP

Siffrorna i nedanstående text motsvarar bilderna på sidan 2 - 3.



För din egen och andras säkerhet, var vänlig läs denna bruksanvisning noggrant innan apparaten tas i bruk. Det kommer att hjälpa dig att förstå din produkt bättre och förebygger onödiga risker. Spara denna bruksanvisning på ett säkert ställe för framtida bruk.

Innehåll

1. Tekniska specifikationer
2. Säkerhetsföreskrifter
3. Montering av tillbehör
4. Användning
5. Service & underhåll

1. TEKNISKA SPECIFIKATIONER

Tekniska data

Spänning	230 V~
Frekvens	50 Hz
Ineffekt	1800 W
Obelastad hastighet	7500v/min
Skivdiameter	180 mm
Spindelgånga	M14
Vikt	4.9 kg
Lpa (ljudtrycksnivå)	94.9 dB (A)
Lwa (ljudeffektnivå)	107.9 dB (A)
Vibrationsvärde	1.586 m/s ²

Förpackningen innehåller

- 1 Vinkelslip
- 1 Skyddskåpa
- 1 Sidohandtag
- 1 Spännnyckel
- 1 Kolborstarna set
- 1 Bruksanvisning
- 1 Blad med säkerhetsföreskrifter

Kontrollera om maskinen, lösa delar eller tillbehör uppvisar transportskador.

Maskinens delar

Fig. 1

1. Strömbrytare



Repairs and servicing should only be carried out by a qualified technician or service firm.

Cleaning

Keep the ventilation slots of the machine clean to prevent overheating of the engine. Regularly clean the machine housing with a soft cloth, preferably after each use. Keep the ventilation slots free from dust and dirt. If the dirt does not come off use a soft cloth moistened with soapy water. Never use solvents such as petrol, alcohol, ammonia water, etc. These solvents may damage the plastic parts.

Lubrication

The machine requires no additional lubrication.

Faults

Should a fault occur, e.g. after wear of a part, please contact your reseller. On the separately enclosed spare parts list you can find an overview of the parts that can be ordered.

Environment

To prevent damage during transport, the appliance is delivered in a solid packaging which consists largely of reusable material. Therefore please make use of options for recycling the packaging.



Faulty and/or discarded electrical or electronic apparatus have to be collected at the appropriate recycling locations.

Warranty

Warranty conditions and product liability apply according to national legislation.

- The machine must always work opposite to the direction of rotation. Therefore, never move the machine in the other direction! Otherwise, the danger exists of it being pushed uncontrolled out of the cut (fig. 6).
- Inspect the grinding disc regularly. Worn discs have a negative effect on efficiency of the machine. Replace the grinding disc on time.
- Do not put the machine down when the motor is still running. Do not place the machine on a dusty surface. Dust particles may enter the mechanism.
- Always switch off the machine first before removing the plug from the wall socket.



Never use the spindle lock to stop the motor.

5. SERVICE & MAINTENANCE



Make sure that the machine is not live when carrying out maintenance work on the motor.

The machines have been designed to operate over a long period of time with a minimum of maintenance. Continuous satisfactory operation depends upon proper machine care and regular cleaning.

Trouble shooting

Should the machine fail to function correctly, a number of possible causes and the appropriate solutions are given below:

- | | |
|---|---|
| • Machine fails to operate | • Power turned off. |
| | • (Extension) cable damaged. |
| • The elektromotor hardly reaches maximum speed | • The extension cable is too thin and/or too long. |
| | • The mains voltage is lower than 230 V. |
| • Machine overheats | • Air vents are blocked. Clean them with a dry cloth. |
| | • The machine has been overloaded. Use the machine for the purpose it is made for |
| • Excessive sparking or electromotor runs irregular | • There's dirt inside the motor or the carbon brushes are worn. |
| | • Replace the carbon brushes or please contact your reseller. |

2. Skruvlucka kolborste (ömse sidor)
3. Spindellås knappen
4. Skiva
5. Sidohandtag
6. "Lock-off" knappen

2. SÄKERHETSFÖRESKRIFTER

I denna bruksanvisning används följande symboler:



Läs anvisningar noggrant



Uppfyller tillämpliga säkerhetsstandarder i europeiska direktiv



Maskin klass II – dubbel isolering, jordad kontakt behövs ej.



Anger att det föreligger risk för personskador, livsfara eller risk för skador på maskinen om instruktionerna i denna bruksanvisning inte efterlevs.



Anger risk för elektrisk stöt.



Ta omedelbart ut stickkontakten ur eluttaget om sladden har skadats samt när maskinen underhålls



Förbipasserande får inte komma för nära



Brandrisk



Bär ögon- och hörselskydd



Använd skyddshandskar



Skadade och/eller kasserade elektriska och elektroniska apparater ska lämnas in enligt gällande miljöregler.

Speciella säkerhetsåtgärder

- Kontrollera att det maximala varvtalet som anges på slipskivan överenskommer med

maskinens maximala varvtal. Maskinens varvtal får ej överskrida värdet på slipskivan.

- Se till att slipskivans dimensioner överenskommer med maskinens specifikationer.
- Se till att slipskivan är rätt monterad och ordentligt fastsatt. Använd inga passringar eller adaptor för att få en slipskiva att passa.
- Behandla och förvara slipskivor enligt leverantörens anvisningar.
- Använd aldrig maskinen för genomslipning av arbetsstycken vars tjocklek överskrider slipskivans maximala slippdjup.
- Använd aldrig genomslipningsskivor för avgrändning.
- Se vid bruk av slipskivor som monteras på spindelns gänga till att spindelns gänga är tillräckligt djup. Se till att spindeln är ordentligt skyddad och inte vidrör slipytan.
- Syna slipskivan före bruk på eventuella skador. Använd inga slipskivor som är spruckna, brustna eller skadade på annat sätt.
- Låt maskinen före bruk löpa obelastad under 30 sekunder. Stäng genast av maskinen om den börjar skaka kraftigt eller om andra störningar uppträder. Kontrollera maskinen och slipskivan grundligt innan du startar maskinen på nytt.
- Se till att eventuella gnistor inte orsakar fara för personer eller stänker i riktning av lättantändliga ämnen.
- Se till att arbetsstycket stöds eller späns fast ordentligt. Håll händerna undan från ytan som ska slipas.
- Bär alltid skyddsglasögon och hörselskydd. Bär vid behov vidare personligt skydd, t.ex. hjälm eller förkläde.
- Se till att monterade skivor och stycken har fästs ordentligt enligt tillverkarens instruktioner.
- Se till att mellanlägg används när det medföljer gjutna slipprodukter och när det behövs.
- Om ett skydd medföljer verktyget, använd aldrig verktyget utan skyddet.
- När det gäller verktyg som använder skivor med gängande hål, se till att skivans gängor är tillräckligt långa för att hålla axellängden.
- Se till att ventilationsöppningar hålls öppna när du arbetar under dammiga förhållanden. Om du behöver avlägsna damm, koppla först ur verktyget från eluttaget (använd icke-metalliska föremål) och var försiktig så att du inte skadar några inre delar.
- P.g.a. bristande förhållande i elnätet, kan korta spänningsfall uppstå när man startar utrustningen. Detta kan påverka annan utrustning (t.ex. en lampa kan börja blinka). Om nätimpedans $Z_{max} < 0,348 \text{ Ohm}$, är det inte troligt att sådana störningar uppstår. (Vid behov kan du kontakta din lokala elleverantör för mer information).

Elektrisk säkerhet

Vid användning av elektriska maskiner, iaktta alltid de säkerhetsföreskrifter som gäller lokalt i samband med brandfara, fara för elektriska stötar och kroppsskada. Läs förutom nedanstående instruktioner även igenom bladet med säkerhetsföreskrifter som bifogas separat. Förvara instruktionerna omsorgsfullt!



Kontrollera alltid om din nätspänning överensstämmer med värdet på typplattan.



Maskin klass II – dubbel isolering, jordad kontakt behövs ej.

- Fasten the side handle (5) for left-hand operation on the right-hand side of the machine.
- Fasten the side handle for right-hand operation on the left-hand side of the machine.
- Fasten the side handle for upright working at the top of the machine.



Make sure that the side handle is fastened properly and cannot loosen unexpectedly.

4. USE



Always observe the safety instructions and applicable regulations.

Special attention when starting the machine

- Clamp the workpiece and make sure that the workpiece cannot slide from under the machine during the cutting activities.
- When working with the machine, always hold it firmly with both hands and provide for a secure stance.
- Always direct the cable to the rear away from the machine.
- Start the machine by pressing the "lock off" button (to disengage the switch) and switch on the machine.
- Apply the machine to the workpiece only when switched on



Never use the machine for grinding magnesium workpieces.

Switching on and off

- This machine is equipped with a safety switch.
- Start the machine by pressing the "lock off" button (to disengage the switch) and switch on the machine.



Before start working, the machine must be run according to the max. speed.

Operation

- Hold the machine firmly and move it against the workpiece. Move the grinding disc evenly across the workpiece.
- Move the machine during roughing under an angle of 30° - 40° across the workpiece (fig. 5).



Never use grinding discs for roughing!

country to reduce the risk of fire, electric shock and personal injury. Read the following safety instructions and also the enclosed safety instructions. Keep these instructions in a safe place!



Always check that the power supply corresponds to the voltage on the rating plate.



Class II machine – Double insulation – You don't need any earthed plug.

Replacing cables or plugs

Immediately throw away old cables or plugs when they have been replaced by new ones. It is dangerous to insert the plug of a loose cable in the wall outlet.

Using extension cables

Only use an approved extension cable suitable for the power input of the machine. The minimum conductor size is 1.5 mm². When using a cable reel always unwind the reel completely.

3. ASSEMBLY



Prior to mounting an accessory always unplug the tool.

Mounting the guard

Fig. 2

- Place the guard on the housing.
- The closed side of the guard always has to point in the user's direction
- Tighten the fixing ring (10) by tightening the allen screw

Mounting a grinding disc

Fig. 2

Use grinding discs of the correct dimension. Use fibre reinforced grinding discs only. The grinding disc must not touch the edge of the guard.

- Press the spindle lock (6) and turn the spindle (9) until it engages in the lock. Keep the spindle lock pressed during this procedure.
- Remove the flange nut (12) from the spindle using the spanner (11).
- Position the grinding disc (7) on the flange (5).
- Place the flange nut on the spindle and tighten it using the spanner.
- Release the spindle lock and check that the spindle is unlocked by rotating it.

Mounting the side handle

Fig. 1

The side handle can be used for both left-hand and right-hand control.

Byta ut kablar eller stickkontakter

Om nätkabeln skadas, måste den bytas ut mot en speciell nätkabel som finns hos tillverkaren eller tillverkarens kundservice. Släng gamla kablar eller stickkontakter meddetsamma efter det att du har bytt ut dem mot nya. Det är farligt att sticka in stickkontakten av en lös sladd i ett uttag.

Vid användning av förlängnings kablar

Använd uteslutande en godkänd förlängningskabel som är lämplig för maskinens effekt. Ledarna måste ha en diameter på minst 1,5 mm². Om förlängningskabeln sitter på en haspel, rulla då ut den helt och hållet.

3. MONTERING AV TILLBEHÖR



Koppla alltid ur verktyget från strömkällan innan montering av ett tillbehör.

Montering av skydd

Fig. 2

- Placera skyddet på huset.
- Den stängda sidan på skyddet måste alltid peka i användarens riktning.
- Dra åt fästningen (10) med insexskruven

Montering av en slipskiva

Fig. 2

Använd slipskivor av rätt format. Använd endast fiberförstärkta slipskivor. Slipskivan får inte vidröra skyddskåpens kant.

- Tryck in spindelläset (6) och vrid spindel (9) tills den griper i läset. Håll under tiden spindelläset intryckt.
- Avlägsna flänsmuttern (12) från spindel (9) med spännnyckeln (11).
- Placera slipskivan (7) på flänsen (5).
- Sätt tillbaka flänsmuttern på spindel (9) och vrid fast den med spännnyckeln.
- Släpp spindelläset och vrid spindel (9) för att kontrollera att spärren har lossats.

Montering av sidohandtaget

Fig. 1

Sidohandtaget kan användas för både höger och vänster hand.

- Skruva för vänsterhänt användning i sidohandtaget (5) i öppningen i maskinens högra sida.
- Skruva för högerhänt användning i sidohandtaget i öppningen i maskinens vänstra sida.
- Skruva för vertikala verksamheter i sidohandtaget i uttaget ovanpå maskinen.



Se till att sidohandtaget sitter fast ordentligt och inte oöventat kan skaka lös.

4. ANVÄNDNING



läkta alltid säkerhetsinstruktionerna och respektera gällande föreskrifter.

Speciell uppmärksamhet när maskinen ska startas

- Sätt fast arbetsstycket och se till så att det inte kan glida iväg när arbete utförs.
- När du arbetar med maskinen ska du alltid hålla i den med båda händerna och stå stadigt.
- Håll alltid anslutningskabel bakom maskinen, bort från arbetsstycket.
- Anslut stickkontakten endast när maskinen är avslagen.
- Starta maskinen innan du börjar bearbeta arbetsstycket.



Använd aldrig maskinen till att slipa arbetsstycken av magnesium.

Till- och fränkoppling

- Se till att maskinen är obelastad och att skivan går fritt när strömmen slås på eller från.
- Denna maskin är utrustad med en säkerhetsbrytare. Starta maskinen genom att trycka på knappen "läs från" (för att frigöra brytaren) och sätt igång maskinen.



Låt maskinen komma upp i varv före användning.

Handhavande

- Håll i maskinen med ett fast grepp och för den mot arbetsstycket. För slipskivan jämnt över arbetsstycket.
- Under grovbearbetning ska maskinen föras över arbetsstycket med en vinkel på 30° - 40° (Fig. 5).



Använd aldrig slipskivor för grovbearbetning!

- Maskinen skall alltid arbeta i motsatt riktning till rotationsriktningen. Rör därför aldrig maskinen i den andra riktningen! Det finns annars en fara för att maskinen okontrollerat trycks ut från skäret (Fig. 6).
- Inspektera slipskivan regelbundet. Slitna skivor har en negativ inverkan på maskinens effektivitet. Byt ut slipskivan i god tid.
- Lägg inte ned maskinen förrän motorn har stannat helt. Lägg inte maskinen på ett dammig underlag. Dammpartiklar kan tränga in i mekanismen.
- Slå alltid av maskinen först innan du kopplar ur stickkontakten från nätuttaget.



Faulty and/or discarded electrical or electronic apparatus have to be collected at the appropriate recycling locations.

Special safety instructions

- Check that the maximum speed indicated on the grinding disc corresponds to the maximum speed of the machine. The speed of the machine must not exceed the value on the grinding disc.
- Make sure that the dimensions of the grinding disc correspond to the specifications of the machine.
- Make sure that the grinding disc has been mounted and fastened properly. Do not use reducing rings or adapters to make the grinding disc fit properly.
- Treat and store grinding discs in conformance with the supplier's instructions.
- Do not use the machine for grinding workpieces with a maximum thickness exceeding the maximum grinding depth of the grinding disc.
- Do not use grinding discs for deburring.
- When grinding discs have to be mounted on the thread of the spindle, make sure that the spindle has sufficient thread. Make sure that the spindle is sufficiently protected and does not touch the grinding surface.
- Before use, inspect the grinding disc for any damage. Do not use grinding discs which are crack-ed, ripped or otherwise damaged.
- Before use, let the machine run idle for 30 seconds. Immediately switch off the machine in case of abnormal vibrations or occurrence of another defect. Carefully inspect the machine and grinding disc before switching the machine on again.
- Make sure that sparks do not put people into danger or that they contact highly flammable substances.
- Make sure that the workpiece is sufficiently supported or clamped. Keep your hands away from the surface to be cut.
- Always wear safety goggles and hearing protection. If desired or required also use another kind of protection like for example an apron or helmet.
- Ensure that mounted wheels and points are fitted in accordance with the manufacturer's instructions.
- Ensure that blotters are used when they are provided with the bonded abrasive product and when they are required.
- If a guard is supplied with the tool never use the tool without such a guard.
- For tools intended to be fitted with threaded hole wheel, ensure that the thread in the wheel is long enough to accept the spindle length.
- Ensure that ventilation openings are kept clear when working in dusty conditions. If it should become necessary to clear dust, first disconnect the tool from the mains supply (use non metallic objects) and avoid damaging internal parts.
- Though poor conditions of the electrical mains, shortly voltage drops can appear when starting the equipment. This can influence other equipment (eq. blinking of a lamp). If the mains-impedance $Z_{max} < 0.348 \text{ Ohm}$, such disturbances are not expected. (In case of need, you may contact your local supply authority for further information.

Electrical safety

When using electric machines always observe the safety regulations applicable in your

Features

Fig. 1

1. On/off switch
2. Screw-on lid carbon brush (both sides)
3. Spindle lock
4. Disc
5. Side handle
6. Lock-off button

2. SAFETY INSTRUCTIONS

In this manual and/or on the machine the following symbols are used:



Read instructions carefully



In accordance with essential applicable safety standards of European directives



Class II machine – Double insulation – You don't need any earthed plug.



Denotes risk of personal injury, loss of life or damage to the tool in case of non-observance of the instructions in this manual.



Indicates electrical shock hazard.



Immediately unplug the plug from the mains electricity in the case that the cord gets damaged and during maintenance



Keep bystanders away



Risk of fire



Wear ear and eye protection



Wear protective gloves



Använd aldrig spindellåset till att stanna motorn.

5. SERVICE & UNDERHÅLL



Tillse att maskinen inte är spänningsförande när underhållsarbeten utförs på de mekaniska delarna.

Maskiner har konstruerats för att under lång tid fungera problemfritt med ett minimalt underhåll. Genom att regelbundet rengöra maskinen och hantera den på rätt sätt bidrar du till en lång livslängd för din maskin.

Brister

Om maskinen inte skulle fungera kan nedanstående möjliga orsaker och lämpliga lösningar vara till hjälp:

- | | |
|--|--|
| • Maskinen fungerar inte | • Strömmen är avslagen.
• (Förlängnings) kabeln är skadad. |
| • Elmotorn kommer knappt upp i maximal hastighet | • Förlängningskabeln är för smal och/eller för lång.
• Spänningen i nätuttaget är lägre än 230 V. |
| • Maskinen överhettar | • Ventilationsöppningarna är blockerade
Gör rent dem med en torr trasa.
• Maskinen har överbelastats. Använd maskinen endast för avsett ändamål. |
| • Kraftig gnistbildning eller så går elmotorn ojämnt | • Det finns smuts inuti motorn eller kolborstarna är utslitna. Byt ut kolborstarna eller kontakta din återförsäljare. |



läkta alltid säkerhetsinstruktionerna och respektera gällande föreskrifter.

Rengöring

Rengör maskinhöjlet regelbundet med en mjuk duk, företrädesvis efter varje användning. Tillse att ventilationsspringorna är fria från damm och smuts. Använd en mjuk duk fuktad med tvålatten vid svår smuts. Använd inga lösningsmedel som bensin, alkohol, ammoniak etc. Sådana ämnen skadar plastdelarna.

Smörjning

Maskinen behöver ingen extra smörjning.

Fel

Om ett fel skulle uppträda, t.ex. efter att någon del har blivit utsliten, kontakta då din återförsäljare. På den separat bifogade listan över reservdelar hittar du en översikt över de delar som kan beställas.

Driftstörningar

För att undvika transportskador levereras maskinen i en så stadig förpackning som möjligt. Förpackningen har så långt det är möjligt tillverkats av återvinningsbart material. Ta därför tillvara möjligheten att återvinna förpackningen.



Skadade och/eller kasserade elektriska och elektroniska apparater ska lämnas in enligt gällande miljöregler.

Garanti

Garantivillkor och produktansvar gäller i enlighet med nationell lagstiftning.

ANGLE GRINDER

The numbers in the following text refer to the drawing on page 2 - 3.



Read this operators guide carefully, before using the machine. Ensure that you know how the machine works, and how it should be operated. Maintain the machine in accordance with the instructions, and make certain that the machine functions correctly. Keep this operator's guide and other enclosed documentation with the machine.

Contents

1. Machine data
2. Safety instructions
3. Assembly
4. Use
5. Service & maintenance

1. MACHINE DATA**Technical specification**

Voltage	230 V~
Frequency	50 Hz
Power input	1800 W
No-load speed	7500/min
Disc diameter	180 mm
Spindle dimension	M14
Weight	4.9 kg
Lpa (sound pressure)	94.9 dB (A)
Lwa (sound power)	107.9 dB (A)
Vibration value	1.586 m/s ²

Contents of packing

- 1 Angle grinder
- 1 Protective guard
- 1 Side handle
- 1 Spanner
- 1 Set carbon brushes
- 1 Instruction manual
- 1 Safety instructions

Check the machine, loose parts and accessories for transport damage.

- Šlifukoilis neveikia
- Elektros variklis nepasiekia didžiausio galimumo
- Šlifukoilis perkaista
- Per didelį kibirkščiavimą arba variklis dirba su pertrūkiais
- Išjungta maitinimo srovė.
- Pažeistas (ilginimo) laidas.
- Ilginimo laidas per plonas ir/arba per ilgas.
- Maitinimo tinklo įtampa mažesnė nei 230 V.
- Užsikišę ventiliacijos angos. Išvalykite jas sausu skudurėliu.
- Šlifukoilis dirbo perkaitęs. Šlifukoilį naudokite tik pagal paskirtį.
- Variklio viduje prisikaupę purvo arba susidėvėję angliniai kontaktai. Lūdzu, sazinieties ar savu izplatītāju.



Elektros prietaisus gali taisyti tik specialistai.

Valymas

Reguliariai minkštu skudurėliu valykite prietaiso korpusą, geriausiai kas kart pasinaudojus. Iš ventiliacijos angų išvalykite dulkes ir nešvarumus. Jei nešvarumai nenusivalo, išvalykite minkštu skudurėliu suvilgytu muiliname vande-nyje. Niekada nenaudokite tirpiklių, tokių kaip benzinas, spiritas, amoniako vanduo ir pan. Šie tirpikliai gali pažeisti plastikines dalis.

Tepimas

Prietaisui neriekia jokio papildomo tepimo.

Defektai

Ja parādās kāds bojājums, piemēram, nodilusi kāda detaļa, lūdzu, vērsieties pie sava izplatītāja. Atsevišķi pievienotajā rezerves detaļu sarakstā iekļauts to detaļu apskats, ko iespējams pasūtīt.

Išorinė aplinka

Siekiant išvengti transportavimo metu galinčių atsirasti pažeidimų, įrenginys pristatomas kietoje pakuotėje, pagrinde pagamintoje iš antriniam perdirbimui tinkamų medžiagų, todėl prašome pasinaudoti galimybe pakuotę perdirbti.



Brokuoti ir/lar bereikalingi elektriniai ar elektroniniai prietaisai surenkami tinkamuose perdirbimo punktuose.

Garantija

Garantijas noteikumi un ražošanas kļūdas tiek izskatītas pēc pārdošanas valsts noteikumiem.

KULMAHIOMAKONE

Numerot seuraavassa tekstissä vastaavat kuvia sivulla 2 - 3.



Oman turvallisuutesi ja lähistöllä olevien henkilöiden turvallisuuden takia lue nämä ohjeet huolellisesti, ennen kuin ryhdyt käyttämään laitetta. Ohjeiden avulla ymmärrät laitteen toiminnan paremmin ja osaat välttää tarpeettomia riskejä. Pane ohjekirja huolellisesti talteen vastaisen varalle.

Sisällys

1. Laitetiedot
2. Turvaohjeet
3. Asennus
4. Käyttö
5. Kunnossapito jakorajukset

1. LAITTIETODOT

Tekniset tiedot

Jännite	230 V~
Taajuus	50 Hz
Liitäntäteho	1800 W
Kierrosluku kuormittamattomana	7500/min
Laikan halkaisija	180 mm
Karan koko	M14
Paino	4.9 kg
Lpa (melutaso)	94.9 dB (A)
Lwa (ääniteho)	107.9 dB (A)
Tärinä	1.586 m/s ²

Pakkauksen sisältö

- 1 Kulmahiomakone
- 1 Suojus
- 1 Sivukahva
- 1 Kiristysavain
- 1 Hiiliharjojen
- 1 Käyttöohje
- 1 Turvatiedote

Tarkista, että kone, irto-osat ja varusteet eivät ole vaurioituneet kuljetuksen aikana.

Tietoja tuotteesta

Kuva 1

1. Virtakytikin
2. Hiiliharjan kierrekansi (molemmilla puoleilla)

3. Karalukko
4. Hiomalaikka
5. Sivukahva
6. "Lock off"-painiketta

2. TURVAOHJEET

Näissä ohjeissa käytetään seuraavia symboleja:



Lue ohjeet huolella



Soveltuvien EU-direktiivien turvallisuusstandardien mukainen



Luokan II kone – kaksoiseristetty – maadoitettua pistorasiaa ei tarvita.



Osoittaa loukkaantumisvaaran, hengenvaaran tai työkalun vaurioitumisriskin, jos tämän oppaan ohjeita ei noudateta.



Osoittaa sähköiskuvaaran.



Irrota pistotulppa välittömästi pistorasiasta, jos johto vaurioituu tai jos laitetta aletaan huoltaa.



Älä päästä ulkopuolisia lähelle laitetta.



Tulipalovaara



Käytä suojalaseja ja kuulonsuojaimia.



Käytä suojakäsineitä



Vioittuneet tai käytöstä poistettavat sähkölaitteet on toimitettava asianmukaiseen kierrätyspisteeseen.

Erityisiä turvaohjeita

- Tarkista, vastaako hiomalaikkaan merkitty suurin kierrosnopeus koneen suurinta

- Maitinimo laidas turi būti patrauktas nuo toliau nuo šlifukočio, kad nepatektų po jo pjaunančiąją dalimi.
- Kištuką į lizdą kiškite tik kada šlifukočlis išjungtas.



Niekada šiuo prietaisu nešlifukite magnio turinčių ruošinių.

Ijungimas ir išjungimas

- Prietaisas turi apsauginį mygtuką.
- Norėdami įjungti prietaisą, paspauskite jungiklio fiksatorių ir įjunkite prietaisą.



Nedėkite prietaiso ant paviršiaus dar dirbant varikliui.

Ekspoatacija

- Tvirtai laikykite prietaisą ir tolygiai veskite apdirbamos detalės paviršiumi.
- Grubaus apdirbimo atveju veskite prietaisą detalės paviršiumi 30F-40F kampu.



Niekada grubiam apdorojimui nenaudokite šlifavimo diskų.

- Prietaisas turi dirbti priešinga disko sukimuisi krypimi, todėl draudžiama vesti prietaisą kita kryptimi. Kitaip kils pavojus, šlifukočlis iššoks iš prapjovos (8 pav.).
- Reguliariai apžiūrinėkite šlifavimo diską. Susidėvėję diskai neigiamai veikia šlifukočio darbo našumą. Laiku pakeiskite susidėvėjusius diskus.
- Nedėkite šlifukočio ant paviršiaus varikliui dar dirbant. Nedėkite šlifukočio ant dulktų paviršių. Dulkių dalėlės gali patekti į mechanizmą.
- Prieš ištraukdami iš lizdo kištuką būtina išjunkite šlifukočlį.



Niekada nestabdykite variklio špindelio fiksatoriumi.

5. PRIEŽIŪRA



Vykdydami variklio priežiūros darbus, įsitinkite, kad prietaisas negauna elektros srovės.

Firmos prietaisai buvo suprojektuoti veikti ilgą laiką esant minimaliai priežiūrai. Nuolatinis geras veikimas priklauso nuo tinkamos priežiūros ir reguliaraus valymo.

Gedimų lokalizavimas

Žemiau išvardintos galimų gedimų priežastys ir jų pašalinimo būdai, kuriais galite naudotis, jei diskinis pjūklas veikia netinkamai.

3. PAPILDOMAI MONTUOJAMA ĮRANGA



Prieš montuojant papildomą įrangą visada išjunkite prietaisą iš elektros tinklo.

Apsaugos pritvirtinimas

2 pav.

- Uždekite apsaugą ant korpuso.
- Uždaroji apsaugos pusė visada turi būti nukreipta į įrankio naudotoją.
- Priverždami „Allen“ tipo varžtą priveržkite fiksavimo žiedą (10).

Šlifavimo disko montavimas

Pav. 2

Naudokite tik nustatytų matmenų šlifavimo diskus. Naudokite tik pluoštu armuotus diskus. Šlifavimo diskai neturi liestis su apsauginiu gaubtu.

- Paspauskite špindelio fiksavimo mygtuką (6) ir pasukite špindelį (9), kol jis užsifiksuos. Atliekant šį veiksmą laikykite špindelio fiksatoriaus mygtuką nuspaudę.
- Pasinaudodami veržliarakčiu nuo špindelio (11) nuimkite flanšo veržlę (12).
- Užmaukite šlifavimo diską (7) ant flanšo (5).
- Su veržliarakčiu priveržkite flanšo veržlę prie flanšo.
- Atleiskite špindelio fiksavimo mygtuką ir pasukite špindelį, kad įsitikintumėte, jog jis neužfiksutas.

Šoninės rankenos montavimas

Pav. 2

Šoninę rankeną galima naudoti laikymui tiek iš kairės, tiek iš dešinės.

- Norint laikyti įrankį iš kairės, pritvirtinkite šoninę rankeną (2) dešinėje prietaiso pusėje.
- Ruošiantis laikyti įrankį dešine ranka, pritvirtinkite šoninę rankeną kairėje prietaiso pusėje.
- Jei mašina bus laikoma vertikaliai, pritvirtinkite šoninę rankeną prietaiso viršuje.



Įsitinkinkite, kad šoninė rankena gerai pritvirtinta ir netyčia neatsilaisvins.

4. NAUDOJIMAS



Visada laikykitės saugos reikalavimų ir atitinkamų taisyklių.

Įpatingas dėmesys pradant naudoti šlifuoکل

- Priveržkite detales ir patikrinkite, ar pjovimo metu ji neiššoks iš po šlifuoکل.
- Dirbdami su šlifuoکلu stabiliai stovėdami tvirtai laikykite jį abiem rankomis.

sallintua klerrosnopeutta. Koneen klerrosnopeus ei saa olla hiomalaikkaan merkittyä arvoa suurempi.

- Tarkista, että hiomalaikan mitat vastaavat koneen teknisiä tietoja.
- Tarkista, että hiomalaikka on asennettu oikein ja kiinnitetty kunnolla paikoilleen. Älä yritä saada hiomalaikkaa sopimaan väkisin koneeseen supistusrenkaiden tai soviittinten avulla.
- Käytä ja säilytä hiomalaikkoja hankkijalta saamiesi ohjeiden mukaisesti.
- Älä käytä konetta paksumpien työstökappaleiden leikkaamiseen kuin leikkauslaikan suurin hiontasyyvyys.
- Älä käytä leikkauslaikkoja purseenpoistoon.
- Varmista karan ruuvinkierteisiin kiinnitettävillä hiomalaikoilla, että karassa on riittävästi kierteitä. Varmista, että kara on riittävästi suojattuna eikä tule kosketukseen hiomapinnan kanssa.
- Tarkista ennen käyttöä, ettei hiomalaikassa ole vaurioita. Älä käytä murtuneita, revenneitä tai muutoin vahingoittuneita hiomalaikkoja.
- Käytä konetta kuormittamattomana 30 sekuntia ennen sen käyttöönottoa. Katkaise koneen virta välittömästi, jos se alkaa tärinä huomattavasti, tai jos siinä ilmenee jokin muu vika. Tarkasta kone ja hiomalaikka huolellisesti ennen kuin käynnistät koneen uudelleen.
- Varmista, ettei mahdollinen kipinäntointi aiheuta henkilövahinkoja tai roisku helposti syttyviä aineita kohti.
- Varmista, että työstettävä kappale on riittävästi tuettuna tai puristettuna. Pidä kädet loitolla hiottavasta pinnasta.
- Käytä aina suojalaseja ja kuulosuojaimia. Käytä halutessasi tai tarvittaessa myös muita suojavarusteita, esimerkiksi esiliinaa tai kypärää.
- Varmista, että pyörät ja terät on kiinnitetty valmistajan ohjeiden mukaisesti.
- Varmista, että hiovan tuotteen kanssa mahdollisesti toimitetut välilevyt ovat tarvittaessa käytössä.
- Jos työkalun mukana on toimitettu suojus, älä käytä laitetta ilman suojusta.
- Jos työkalu on tarkoitettu kiinnitettäväksi pyörään, jossa on kierteitetty reikä, varmista, että pyörän kierre on riittävän pitkä karan pituuteen nähden.
- Varmista, että ilma-aukot pysyvät puhtaina, kun työskentelet pölyisissä tiloissa. Jos pölyn poistaminen on tarpeen, irrota työkalu ensin verkkovirrasta (älä käytä tähän metallisia välineitä) äläkä vahingoita laitteen sisäosia.
- Sähköverkon heikko kunto voi aiheuttaa jännitteen lyhytaikaisen alenemisen laitteen käynnistysvaiheessa. Tämä voi vaikuttaa muihin laitteisiin (esimerkiksi valaisimen lamppu voi vilkkua). Jos sähköverkon impedanssi $Z_{max} < 0,348$ ohmia, häiriöitä ei todennäköisesti esiinny. (Pyydä tarvittaessa lisätietoja paikalliselta sähkölaitokselta.)

Sähköturvallisuus

Sähkölaitteita käytettäessä on aina noudatettava paikallisia turvamääräyksiä tulipalon, sähköiskujen ja loukkaantumisten välttämiseksi. Lue alla olevat ohjeet ja erilliset turvaohjeet huolellisesti. Säilytä nämä ohjeet!



Tarkista aina, ovatko verkkojännite ja koneen tyyppikilvessä ilmoitettu jännite yhteen sopivia.



Luokan II kone – kaksoiseristetty – maadoitettua pistorasiaa ei tarvita.

Johtojen ja pistotulppien vaihtaminen

Jos verkkojohto vahingoittuu, se on vaihdettava. Uusia, oikeanlaisia johtoja saa valmistajalta tai sen huoltopalvelusta. Hävität vanhat johdot ja pistotulpat heti kun ne on vaihdettu uusiin. Irrallisen pistotulpan tai johdon kytkeminen pistorasiaan on vaarallista.

Jatkojohtojen käyttö

Käytä vain virallisesti hyväksytyjä jatkojohtoja koneen teho huomioon ottaen. Johdon ytimien on oltava vähintään 1,5 mm². Käytettäessä johtokelaa koko jatkojohto on vedettävä kelalta.

3. ASENNUS



Irrota pistoke aina ensin pistorasiasta ennen lisälaitteiden kiinnitystä.

Suojan asentaminen.

Kuva 2

- Aseta suoja kotelolle.
- Suojan suljetun sivun pitää aina osoittaa käyttäjän suuntaan
- Kiristä kiinnitysrengas (10) kuusivokoloruuvia kiristämällä

Hiomalaikan kiinnittäminen

Kuva 2

Käytä oikeankokoisia hiomalaikkoja. Käytä ainoastaan kuituvahvisteisia hiomalaikkoja. Hiomalaika ei saa koskettaa teräsuojuksen reunaa.

- Paina karalukko (6) sisään ja kierrä karaa (9), kunnes se putoaa lukkoon. Pidä karalukkoa koko ajan painettuna.
- Irrota karan laippamutteri (12) kiristysavaimen (11) avulla.
- Aseta hiomalaikka (7) laipan (5) päälle.
- Kierrä laippamutteri takaisin karaan ja kiristä se kiristysavaimen avulla.
- Päästä karalukko auki ja tarkista, että lukitus on auki kääntämällä karaa.

Sivukahvan asentaminen

Kuva 1

Sivukahva on tarkoitettu sekä oikea- että vasenkätiseen käyttöön.

- Vasenkätistä käyttöä varten kierrä sivukahva (5) koneen oikeassa reunassa olevaan aukkoon.
- Oikeakätistä käyttöä varten kierrä sivukahva koneen vasemmassa reunassa olevaan aukkoon.
- Pystysuorissa töissä kierrä sivukahva koneen yläpuolella olevaan tilaan.

nuro-dytä didžiausiai greitį. Prietaiso greitis neturi viršyti ant šlifavimo disko nurodytos vertės.

- Įsitinkite, kad šlifavimo disko matmenys atitinka prietaiso duomenis.
- Įsitinkite, kad šlifavimo diskas gerai įstatytas ir priveržtas. Nenaudokite redukcinių žie-dų ar adapterių, kad šlifavimo diskas tiktų.
- Naudokite ir laikykite šlifavimo diskus kaip nurodyta tiekėjo instrukcijoje.
- Su prietaisu nešifukokite detalių, kurių storis didesnis už šlifavimo disko didžiausią šlifa-vimo gyį.
- Diskais nešifukokite atšaižų.
- Montuojant šlifavimo diską ant špindelio sriegio, įsitinkite, ar ant špindelio užteks sriegio. Įsitinkite, kad špindelis yra pakankamai apsaugotas ir nesiliečia su šlifuojamu paviršiumi.
- Prieš naudojant patikrinkite, ar šlifavimo diskas nepažeistas. Nenaudokite įtrūkusių, įpjautų ar kitaip pažeistų šlifavimo diskų.
- Prieš naudojant, leiskite prietaisui bent 30 sekundžių veikti tuščia eiga. Pajutus nenormalią vibraciją ar atsiradus kitokiam defektui iš kart išjunkite prietaisą. Atidžiai apžiūrėkite prietaisą ir šlifavimo diską prieš vėl įjungdami prietaisą.
- Užtikrinkite, kad kibirkštys nekeltų pavojaus aplinkiniams ir nepatektų ant degių medžiagų.
- Įsitinkite, kad ruošinys yra gerai parentas ar priveržtas. Rankomis nelieskite apdorojamo paviršiaus.
- Visada dėvėkite apsauginius akinius ir ausines. Jei pageidaujate ar yra reikalau-jama-naudokite ir kitas apsaugos priemones, pavyzdžiui prijuostę ar šalmą.
- Jei prietaisas turi apsauginį gaubtą, niekada jo nenaudokite be šio gaubto.
- Užtikrinkite, kad dulkėtoje aplinkoje ventiliacijos angos būtų atviros. Jei prireiktų išvalyti dulkes, pirmiausiai išjunkite prietaisą nuo elektros tinklo (naudokite ne metalinius daiktus), kad nepažeistumėte vidinių dalių.

Elektros sauga

Naudodamiesi elektros prietaisais visada laikykites jūsų šalyje galiojančių darbų saugos taisyklių. Taip sumažinsite gaisro, elektros smūgio ar traumos pavojų. Perskaitykite šias, taip pat ir pridėtas saugos taisykles. Laikykite šią instrukciją saugioje vietoje!



Visada įsitinkite, kad elektros šaltinio įtampa atitiktų nurodytą ant prietaiso techninių duomenų lentelės.



II kategorijas instruments; dubulta izolācija; nav jālieto iezemēta kontaktdakša.

Kabelių ir kištukų keitimas

Pakeistus kabelius ir kištukus, senuosius iš kart išmeskite. Pavojinga į rozetę kišti niekur nepri-jungto kabelio kištuką.

Prailegintuvų naudojimas

Naudokite tik prietaiso galingumą atitinkantį pra-ilgintuvą. Mažiausias kabelio skersmuo turi būti 1,5 mm². Naudodami kabelio rite, pilnai išvynio-kite kabelį.

3. Špindelio fiksatorius
4. Diskas
5. Šoninė rankena
6. Jungiklio fiksatorius

2. SAUGOS TAISYKLĖS

Instrukcijoje naudojami šie simboliai:



Įdėmiai perskaitykite instrukcijas



Remiantis atitinkamai Europos direktyvų standartais



II kategorijos instrumentas; dubulta izolacija; nav jėlieto iezemėta kontaktdakša.



Įspėja apie traumas, mirties ar įrankio sugadinimo pavojų, nesilaikant šios naudojimo instrukcijos.



Įspėja apie traumas, mirties ar įrankio sugadinimo pavojų, nesilaikant šios naudojimo instrukcijos.



Tučiuojau ištraukite kištuką iš rozetės ir atjunkite nuo elektros srovės, jei laidas yra pažeistas arba vyksta remonto darbai.



Neleiskite artyr pašalinių



Gaisro pavojus.



Naudokite ausų ir akių apsaugas



Dėvėkite apsaugines pirštines



Brokuoti ir/ar bereikalingi elektriniai ar elektroniniai prietaisai surenkami tinkamuose perdavimo punktuose.

Prieš naudodamiesi prietaisu:

- Patikrinkite, ar ant šlifavimo disko nurodytas didžiausias greitis atitinka ant prietaiso



Varmista että sivukahva on kunnolla kiinni ja ettei se voi irrota vahingossa.

4. KÄYTTÖ



Noudata aina turvallisuusohjeita ja voimassaolevia määräyksiä.

Koneen käynnistyksessä huomioitava

- Purista työstettävä kappale kiinni ja varmista, ettei kappale pääse liikkumaan työstämisen aikana.
- Pidä koneesta tukevasti kiinni molemmin käsin vakaassa asennessa.
- Varmista, että sähköjohto on aina poispäin koneesta.
- Kytke pistoke pistorasiaan vain, kun koneessa ei ole virtaa kytkettynä.
- Paina kone työstettävää kappaletta vasten vasta sen jälkeen kun kone on käynnissä



Älä käytä hiomakonetta magnesiumia sisältävien kappaleiden hiomiseen.

Käynnistys ja sammuttaminen

- Tämä kone on varustettu turvakytkimellä.
- Käynnistä kone painamalla "lock off"-painiketta (kytkimen vapauttamiseksi) ja kytkemällä koneeseen virta.



Odota, kunnes laite saavuttaa täyden pyörimisnopeutensa ja työnnä johto eteenpäin.

Toiminta

- Pidä koneesta tukevasti kiinni ja paina sitä työstettävää kappaletta vasten. Liikuta hiomalaikkaa tasaisesti työstettävän kappaleen pinnalla.
- Liikuta konetta karhennettaessa noin 30 - 40° kulmassa työstettävään kappaleeseen nähden (kuva 5).



Älä käytä hiontalaikkaa rouhintaan.

- Liikuta konetta aina pyörimissuuntaa vastaan. Älä koskaan liikuta konetta toiseen suuntaan. Muutoin vaarana on, että kone ryntää hallitsemattomasti leikkukohtasta (kuva 6).
- Tarkasta säännöllisesti hiomalaikan kunto. Kuluneet laikat heikentävät koneen tehokkuutta. Vaihda kulunut laikka ajoissa.
- Laske kulmahiomakone käsistäsi vasta, kun moottori on pysähtynyt kokonaan. Älä laske konetta pölyiselle alustalle. Pölyhiukkaset voivat päästä koneen mekaanisiin

osiin.

- Kytke virta ensin koneesta pois, ennen kuin irrotat pistokkeen pistorasiasta.



Älä koskaan pysäytä moottoria karalukkon avulla.

5. KUNNOSSAPITO JA KORJAUKSET



Irrota aina kone virtalähteestä ennen huollon aloittamista.

Koneet on suunniteltu toimimaan pitkään ja mahdollisimman pienellä huoltotarpeella. Puhdistamalla ja käyttämällä sitä oikealla tavalla voit itsekin vaikuttaa koneen käyttöikään.

Viat

Jos kone ei toimi oikein, tarkista alla oleva luettelo, joka sisältää mahdollisia syitä ja niiden ratkaisuja:

• Kone ei toimi	• Virtaa ei ole kytketty.
	• (Jatko-) johto on vaurioitunut.
• Moottori ei saavuta täyttä kierrosnopeutta	• Jatkojohto on liian ohut/pitkä
	• Verkkojännite on alle 230 V.
• Kone kuumenee liikaa	• Tuuletusaukot ovat tukossa. Puhdista aukot kuivalla kankaalla.
	• Moottori on ylikuormittunut. Käytä konetta vain sen käyttötarkoituksiin.
• Moottori kipinöi tai käy epätasaisesti	• Moottori on likaantunut tai hiiliharjat ovat kuluneet. Ota yhteys jälleenmyyjään.



Korjaukset on aina teetettävä valtuutetussa huoltoliikkeessä.

Puhdistaminen

Puhdista koneen ulkopinta säännöllisesti pehmeällä kankaalla. Parasta olisi puhdistaa se jokaisen käyttökerran jälkeen. Pidä koneen jäähdytysaukot puhtaina. Jos lika on pinttynyt, voit käyttää saippuavedellä kostutettua kangaspalaa. Älä kuitenkaan käytä liuottimia kuten bensiniä, alkoholia, ammoniakkaa jne, koska ne vahingoittavat koneen muoviosia.

KAMPINIS ŠLIFUOKLIS

Šiame tekste paminėti skaičiai atitinka 2 - 3; uslapio iliustracija



Prieš naudodamiesi prietaisu, atidžiai perskaičykite šią instrukciją. Įsitinkinkite, kad žinote kaip prietaisas veikia ir kaip juo naudotis. Kad prietaisas veiktų tinkami, eksploatuokite jį pagal instrukcijos nurodymus. Saugokite šią instrukciją ir pridėdamą dokumentaciją kartu su prietaisu.

Pieticība

1. Naudojimo instrukcija
2. Saugo staisyklės
3. Papildomai montuojama įranga
4. Naudojimas
5. Priežiūra

1. NAUDOJIMO INSTRUKCIJA

Techniniai duomenys

Įtampa	230 V~
Srovės dažnis	50 Hz
Naudojamoji galia	1800 W
Tuščios eigos sūkių skaičius	7500/min
Disko diametras	180 mm
Špindelio dydis	M14
Masė	4.9 kg
Lpa (garso slėgis)	94.9 dB(A)
Lwa (garso galia)	107.9 dB(A)
Vibracija	1.586 m/s ²

Pakuotės turinys

- 1 kampinis šlifuoכלis
- 1 drošības aizsargs
- 1 šoninė rankena
- 1 veržliaraktis
- 1 anglinių šepetėlių rinkinys
- 1 naudojimo instrukcija
- 1 saugos taisyklės

Patikrinkite, ar transportuojant nebuvo pažeistas prietaisas, atskiros dalys ar priedai.

Prietaiso elementa

Pav. 1

1. Įjungimo / išjungimo jungiklis
2. Prisukamas anglies šepetėlių dangtelis (abejose pusėse)

- Mašina nedarbojas
- Elektrodzinējs nesasniedz maksimālo ātrumu
- Mašina pārkarst
- Pārmērīga dzirksteļošana vai elektrodzinējs darbojas ar traucējumiem
- Atvienota barošana.
- Bojāts vads (pagarinātājs).
- Pagarinātājs ir pārāk tievs un/vai pārāk garš.
- Spriegums tīklā ir mazāks par 230 V.
- Aizsprostotas ventilācijas atveres. Izīriet tās ar sausu slauķi.
- Slīpējamā mašina ir darbojusies ar pārslodzi.
- Lietojiet mašīnu tikai atbilstoši tās uzdevumam.
- Dzinēja iekšienē ir uzkrājušies netīrumi vai nolietojušās ogļu sukas. Palun kontaktēru oma edasimūjaga.



Elektroierīces labot drīkst tikai speciālisti.

Tīrīšana

Instrumenta korpusu regulāri slaukiet ar mīkstu lupatiņu, vēlams, pēc katras lietošanas reizes. Ventilācijas atveres jāuztur tīrībā. Noturīgu netīrumu noņemšanai izmantojiet mīkstu, ziepju šķīdumā samitrinātu lupatiņu. Nekad nelietojiet tādus šķīdinātājus kā benzīns, spirts, amonjaka šķīdums u.tml. Šie šķīdinātāji var sabojāt plastikāta detaļas.

Elļošana

Instrumentam papildu elļošana nav nepieciešama.

Defektai

Kui esinema peaks rīke, nāiteks peale osa āra kulumist, siis palun kontakteeru oma edasimūjaga. Eraldi juurdelisatud tagavaraosade nimekirja vaatamisel saad ūveavate tellitavate osade kohta.

Išorinē aplinka

Siekiant išvengti transportavimo metu galinčių atsirasti pažeidimų, įrenginys pristatomas kietoje pakuotėje, pagrinde pagamintoje iš antriniam perdirimui tinkamų medžiagų, todėl prašome pasinaudoti galimybę pakuotę perdirbti.



Bojātu un/vai brākētu elektrisko vai elektronisko aparātu ir jānogādā atbilstošās otrreizējās pārstrādes vietās.

Garantii

Garantii tingimused on kooskõlas kohaliku seadusandlusega.

Voitelu

Konetta ei tarvitse voidella.

Viat

Vian ilmetessä, esim. osan kulumisen jälkeen, ota yhteys jälleenmyyjään. Näet yleiskuvan tilattavista osista erillisessä liitteessä olevasta varaosaluettelosta.

Ympäristö

Kuljetusvaurioiden välttämiseksi kone on pakattu tukevaan laatikkoon. Tämä pakkaus on mahdollisimman ympäristöystävällinen. Kierrätä se.



Vioittuneet tai käytöstä poistettavat sähkölaitteet on toimitettava asianmukaiseen kierrätyspisteeseen.

Takuu

Takuuehdot ja tuotevastuu ovat voimassa kansallisen lainsäädännön mukaisesti.

VINKELSLIBER

Tallene i den følgende tekst korresponderer med afbildningerne på side 2 - 3.



Læs denne brugsanvisning godt igennem før maskinen tages i brug. Sørg for at De kender maskinens funktion og betjening. Vedligehold maskinen i følge instruktionerne, for at maskinen altid kan fungere optimalt. Bevar denne brugsanvisning og den vedlagte dokumentation til maskinen.

Indhold:

1. Tekniske specifikationer
2. Sikkerhedsforskrifter
3. Montage av tillbehør
4. Betjening
5. Service & vedligeholdelse

1. TEKNISKE SPECIFIKATIONER

Tekniske data

Spænding	230 V
Frekvens	50 Hz
Optaget effekt	1800 W
Antal slag, ubelastet	7500/min
Skivediameter	180 mm
Akselmål	M14
Vægt	4.9 kg
Lpa (lydtryk)	94.9 dB(A)
Lwa (lydevne)	107.9 dB (A)
Vibrationsværdi	1.586 m/s ²

Emballagens indhold

- 1 Vinkelsliber
- 1 Skærm
- 1 Sidehåndgreb
- 1 Klampernøgle
- 1 Kontaktkullene
- 1 Brugsanvisning
- 1 Sikkerhedsfolder

Kontroller maskinen, løsdele og tillbehør for transportskade.

Komponenter

Fig. 1

1. ænd/sluk-kontakt
2. gevindsokkel kulbørste (begge sider)

lesløgšana un izsløgšana

- Šī mašīna ir aprīkota ar drošības slēdzi.
- Iedarbiniet mašīnu nospiežot "lock off" (atslēgšanas) pogu, lai atbrīvotu slēdzi, un ieslēdziet mašīnu.



Pirms darba uzsākšanas mašīnai jādarbojas maksimālajā ātrumā.

Lietošana

- Turiet mašīnu stingri un virziet to pret apstrādājamo virsmu. Slīpēšanas ripu pāri apstrādājamaļajai virsmai pārvietojiet līdzeni.
- Apstrādes laikā pārvietojiet mašīnu pāri apstrādājamaļajai virsmai 30f - 40f lenķī (att. 5).



Nekad neizmantojiet slīpēšanas ripas apstrādei!

- Mašīna vienmēr jāvirza pretēji rotēšanas virzienam. Tāpēc nekad nevirziet mašīnu citā virzienā, citādi pastāv liela iespēja, ka tā nekontrolēti tiek aizstumta no slīpējuma (att. 6).
- Regulāri pārbaudiet slīpēšanas ripu. Nodilušas ripas negatīvi ietekmē mašīnas efektivitāti. Nomainiet slīpēšanas ripu laicīgi.
- Nenolieciet mašīnu, ja motors joprojām darbojas. Nenovietojiet mašīnu uz putekļainas virsmas, jo putekļu daļiņas var iekļūt mehānismā.
- Vienmēr pirms kontaktdakšas izņemšanas no kontaktlīdzes vispirms izslēdziet mašīnu.



Motora apstādīšanai nekādā gadījumā nedrīkst izmantot vārpstas bloķēšanas funkciju.

5. SERVISA UN APKOPE



Pirms veikt ar dzinēja apkopi saistīto darbu pārlicinieties, vai instrumenta vada kontaktdakša nav pievienota tīkla kontaktlīdzei.

Kompānijas iekārtas ir paredzētas drošai, ilgstošai lietošanai ar minimāliem apkopes izdevumiem. Veiksmīga instrumenta ekspluatācija ir atkarīga no pienācīgas apkopes un regulāras tīrīšanas.

Bojājumu lokalizēšana

Tālāk minēti iespējamie bojājumu iemesli un to novēršanas iespējas, kuras varat izmantot gadījumā, ja ierīce strādā neatbilstoši.

Aizsardzības mehānisma montāža

Att. 2.

- Novietojiet aizsardzības mehānismu uz instrumenta korpusa.
- Aizsardzības mehānisma aizvērtajai daļai vienmēr jābūt vērstai pret lietotāju.
- Pievelciet fiksācijas gredzenu (10), pievelkot sešstūra skrūvi.

Montāža slīpriņa

2. Attēls

Lietojiet atbilstoša izmēra slīpriņas. Lietojiet tikai slīpriņas ar stiegtu šķiedru. Slīpriņa nedrīkst skarties pie drošības ierīces apmales.

- Piespiediet vārpstas spīles (6) un pagrieziet vārpstu (9) līdz tās iespīlējumam spīlēs. Šīs operācijas laikā vārpstas spīles turiet piespiestas.
- Noņemiet no vārpstas savienojošo uzgriezni (12) ar uzgriežņu atslēgas palīdzību (11).
- Slīpriņu novietojiet uz atloka (5).
- Novietojiet savienojošo uzgriezni uz vārpstas un pievelciet ar uzgriežņu atslēgas palīdzību.
- Atbrīvojiet vārpstas spīles un, griežot vārpstu, pārbaudiet, vai tā nav bloķēta.

Sānu roktura uzstādīšana

1. Attēls

Sānu rokturi var izmantot mašīnas vadībai kā no kreisās tā arī no labās puses.

- Slīpējamās mašīnas ekspluatācijai no kreisās puses sānu rokturi uzstādiat mašīnas labajā pusē.
- Slīpējamās mašīnas ekspluatācijai no labās puses sānu rokturi uzstādiat mašīnas kreisajā pusē.

4. PIELIETOJUMS



Vienmēr ievērojiet drošības tehnikas noteikumus un atbilstošos norādījumus.

Uzsākot mašīnas darbību īpaša uzmanība jāpievērš

- Nostipriniet apstrādājamo virsmu un pārliecinieties, ka tā nevar izslīdēt no mašīnas tās slīpēšanas laikā.
- Strādājot ar mašīnu, vienmēr turiet to stingri ar abām rokām un atrodieties drošā pozīcijā.
- Vienmēr novietojiet kabeli uz mašīnas aizmuguri.
- Iespraudiet galveno kontaktdakšu tikai tad, kad mašīna ir izslēgta.
- Sāciet lietot mašīnu uz apstrādājamās virsmas tikai tad, kad tā jau ir ieslēgta.



Nav pieļaujama mašīnas izmantošana magnija detaļu slīpēšanai.

3. aksellās
4. Skive
5. sidehåndgreb
6. knappen "udløs"

2. SIKKERHEDSFORSKRIFTER

I denne brugsanvisning anvendes de følgende pictogrammer :



Læs instruktionerne omhyggeligt



I overensstemmelse med grundlæggende sikkerhedsstandarder i de europæiske direktiver.



Klasse II maskine – Dobbelt isolering – Du behøver ingen jordforbindelsestik.



Betegnelse for risiko for personskader, dødsfald eller beskadigelse af værktøjet i tilfælde af at du er uopmærksom på instruktioner i denne manual.



Indikerer farer for elektrisk støv



Tag straks stikket ud af stikkontakten, hvis ledningen beskadiges og i forbindelse med vedligeholdelse



Hold omkringstående på afstand



Brandfare



Brug beskyttelsesbriller og høreværn



Bær beskyttelseshandsker



Defekte og/eller kasserede elektriske eller elektroniske maskiner skal afleveres på en genbrugsplads.

Særliges sikkerhedsforanstaltninger

- Kontrollér, at det maksimale omdrejningstal, der er angivet på slibeskiven, stemmer

overens med maskinens maksimale omdrejningstal. Maskinens omdrejningstal må ikke være højere end den på slibeskiven angivne værdi.

- Vær opmærksom på, at slibeskvens mål stemmer overens med maskinens specifikationer.
- Vær opmærksom på, at slibeskiven er monteret rigtigt og ordentligt spændt fast. Brug ikke reduktionsringe eller adaptere for at få en slibeskive til at passe.
- Brug og opbevar slibeskiver i henhold til leverandørens anvisninger.
- Brug ikke maskinen til gennemslibning af arbejdsemner med en tykkelse, der er større end skæreskvens maksimale slibedybde.
- Brug ikke skæreskiver til afgratning.
- Ved anvendelse af slibeskiver, der fastspændes på spindlens gevind, skal der sørges for at spindlen har et tilstrækkeligt stort gevind. Forvis dig om, at spindlen er godt afskærmet og ikke kan komme i kontakt med slibeoverfladen.
- Inden anvendelse skal slibeskiven kontrolleres for eventuelle skader. Brug ikke revne eller brudte slibeskiver eller sådanne skiver, der på anden måde er beskadiget.
- Lad maskinen køre ubelastet i 30 sekunder inden brug. Sluk øjeblikkeligt for maskinen, når den begynder at vibrere for meget eller når der opstår en anden defekt. Kontrollér maskinen og slibeskiven omhyggeligt, før du igen tænder for maskinen.
- Sørg for, at den eventuelle gnistregn fra slibeskiven ikke er til fare for mennesker og at den ikke kommer i kontakt med letantændelige stoffer.
- Sørg for, at arbejdsemnet understøttes tilstrækkeligt eller at det klemmes ind. Hold hænderne væk fra slibeoverfladen.
- Bær altid sikkerhedsbriller og høreværn. Brug om ønsket eller om nødvendigt andre beskyttelsesmidler såsom et forklæde eller en hjelm.
- Hvis der er fejl på ledningsnettet, kan der ske spændingsfald ved start af udstyret. Det kan påvirke andet udstyr (f.eks. en lampe, der blinker). Hvis netimpedansen $Z_{maks} < 0,348 \text{ Ohm}$, forventes der ikke sådanne forstyrrelser. Yderligere oplysninger fås ved henvendelse til det lokale elforsyningsselskab.

Elektrisk sikkerhed

Ved anvendelse af elektriske maskiner skal man altid følge de lokalt gældende sikkerhedsforskrifter i forbindelse med brandfare, fare for elektrisk stød og legemensbeskadigelse. Læs udover de nedenstående instruktioner også sikkerhedsforskrifterne i den separat vedlagte sikkerhedsfolder. Bevar instruktionerne godt!



Kontroller altid om netspændingen svarer til værdien på typeskiltet.



Klasse II maskine – Dobbelt isolering – Du behøver ingen jordforbindelsestik.

Udskiftning af ledninger eller stik

Hvis netledningen er blevet beskadiget, skal den udskiftes med en speciel netledning, som kan fås via fabrikanten eller fabrikantens kundeservice.

- Pårlecinieties, vai slīpripas izmēri atbilst mašīnas tehniskajiem raksturlielumiem.
- Pårlecinieties, ka slīpripa uzstādīta un nostiprināta pienācīgā veidā. Neizmantojiet reducējošus grezdenus vai tapņus, lai nodrošinātu pareizu slīpripas uzstādīšanu.
- Lietojiet un glabājiet slīpripas atbilstoši piegādātāja instrukcijām.
- Neizmantojiet mašīnu sagatavju slīpēšanai, kuru maksimālais platums pārsniedz maksimālo slīpripas slīpēšanas dziļumu.
- Neizmantojiet slīpripas atskabargu noņemšanai.
- Ja nepieciešams slīpripas uzstādi uz vārpstas vītnes, pārliecinieties, vai vārpstai ir atbilstoša vītne. Pārliecinieties, vai vārpsta ir pietiekami aizsargāta un neskaras pie slīpējamas virsmas.
- Pirms lietošanas pārbaudiet, vai uz slīpripas nav kādu bojājumu. Nelietojiet slīpripas, ja tās ir ieplaisājušas, sagrieztas vai ja tām ir citi bojājumi.
- Pirms lietošanas iedarbiniet mašīnu uz 30 sekundēm tukšgaitā. Ja vērojamas nenormālas vibrācijas vai citi bojājumi, nekavējoties izslēdziet mašīnu. Pirms mašīnas atkārtotas iedarbināšanas uzmanīgi aplūkojiet aplūkojiet mašīnu un slīpripu.
- Pārliecinieties, vai dzirksteles nav bīstamas cilvēkiem un vai tās neskar viegli uzliesmojošas vielas.
- Pārliecinieties, vai sagatave ir pienācīgi atbalstīta vai nostiprināta. Neskarieties ar rokām pie apstrādājamās virsmas.
- Vienmēr lietojiet aizsargbrilles un dzirdes orgānu aizsardzības ierīces. Pēc vēlēšanās, vai vajadzības gadījumā pielietojiet arī citus aizsardzības veidus, piemēram, skoteli vai ķiveri.

Elektriskā drošība

Lai samazinātu ugunsgrēka izcelšanās, elektriskās strāvas trieciena un individuālās traumas risku, lietojiet elektriskās mašīnas, ievērojiet jūsu valstī pielietojamos drošības noteikumus. Izlasiet zemāk dotās drošības instrukcijas, kā arī pievienotās drošības instrukcijas. Glabājiet šīs.



Vienmēr pārbaudiet, vai elektriskā tīkla parametri vietā, kur tiek pieslēgta iekārta, sakrīt ar parametriem uz iekārtas datu plāksnites.



Klasse II masīn – Topeltisolatsioon – Pole vaja kasutada ühtki maandatud pistikut.

Kabeļu vai kontaktdakšu nomaīņa

Pēc kabeļu vai kontaktdakšu nomaīņas, vecie kabeļi un kontaktdakšas nekavējoties jāiznīcē. Atsevišķa kabeļa pievienošana elektriskajam tīklam ir bīstama.

Kabeļu pagarinājumu izmantošana

Jālieto tikai sertificēti kabeļu pagarinātāji, kuru parametri ir piemēroti iekārtas jaudai. Dziļi diametram jābūt vismaz 1,5 mm². Ja kabeļa pagarinājums ir uzlīts uz spoles, tam jābūt pilnībā izritinātam.

3. MONTĀŽA



Pirms ierīkot kādu piederumu, vienmēr izvelciet kontaktdakšu no kontaktlīdždas.

4. Slīpriņa
5. Vārpstas spīles
6. Pārslēgs "Lock-off"

2. DROŠĪBAS TEHNIKAS INSTRUKCIJAS

Šajā lietošanas instrukcijā un/vai uz slīpējamās mašīnas izmantoti šādi simboli:



Uzmanīgi lasiet instrukcijas



Saskaņā ar galvenajām pielietojamajām Eiropas direktīvu normām



II klases instruments – dubulta izolācija – kontaktdakša ar iezemējumu nav vajadzīga



Instrumenta sabojāšanās un/vai traumu gūšanas, nāves iestāšanās risks šīs instrukcijas norādījumu neievērošanas gadījumā



Norāda elektriskās strāvas trieciena draudu bīstamību



Atvienojiet kontaktdakšu no kontaktligzdas



Nepiederošām personām ieeja aizliegta



Ugunsgrēka izcelšanās risks



Lietojiet aizsargbrilles un prettrokšņa austiņas



Lietojiet aizsargcimdus



Bojātu un/vai brāķētu elektrisko vai elektronisko aparātu ir jānogādā atbilstošās otrreizējās pārstrādes vietās

Drošības instrukcijas

- Pārbaudiet, vai uz slīpripas norādītais maksimālais ātrums atbilst maksimālajam mašīnas ātrumam. Mašīnas ātrums nedrīkst pārsniegt uz slīpripas norādīto ātrumu.

Gamle ledninger og stik skal kasseres, når de er blevet udskiftet med nye. Det er farligt at sætte stikket på en løs ledning i en stikkontakt.

Ved brug af forlængerledninger

Brug udelukkende godkendte forlænerledninger, der er beregnede til maskinens effekt. Lederne skal have et gennemsnit på mindst 1.5 mm². Hvis forlængerledningen sidder på en tromle, ruller ledningen helt af.

3. MONTAGE AF TILBEHØR



Tag altid stikket ud af kontakten før montage.

Påsætning af skærmen

Fig. 2

- Sæt skærmen på indkapslingen
- Den lukkede side af skærmen skal altid pege i brugerens retning.
- Stram fastgørelsesringen (10) ved at stramme unbrakoskruen.

Anbringelse af en slibeskive

Fig. 2

Anvend slibeskiver med den rette størrelse. Anvend udelukkende fiberforstærkede slibeskiver. Slibeskiven må ikke komme i kontakt med beskyttelseskappens kant.

- Tryk aksellåsen (6) ind, og drej akslen (9) til denne falder i låsen. Hold aksellåsen indtrykt, så længe De følger denne procedure.
- Fjern flangemøtrikken (12) fra akslen ved hjælp af klampernøglen (11).
- Placer slibeskiven (7) på flangen (5).
- Skru flangemøtrikken på akslen igen og drej den fast ved hjælp af klampernøglen.
- Kontrollér, at spærreanordningen er frigjort ved at dreje på akslen og slip herved aksellåsen.

Montage af sidehåndgreb

Fig. 1

Sidehåndgrebet er egnet til såvel venstrehåndet som højrehåndet betjening.

- Ved venstrehåndet betjening drejes sidehåndgrebet (5) i optagelsen på maskinens højre side.
- Ved højrehåndet betjening drejes sidehåndgrebet i optagelsen på maskinens venstre side.
- Ved vertikale arbejder drejes sidehåndgrebet i optagelsen på maskinens overkant.



Sørg for, at sidehåndgrebet sidder godt fast og ikke uventet kan rystes løs

4. BETJENING



Følg altid sikkerhedsinstruktionerne og hold Dem til de gældende forskrifter.

Særlige forholdsregler ved start af maskinen

- Fastgør arbejdsstykket, og sørg for at arbejdsstykket ikke glider ind under maskinen under betjening.
- Når der arbejdes med maskinen skal den altid holdes med et fast greb med begge hænder, og du bør stå på et sikkert underlag.
- Hold altid ledningen bort, væk fra maskinen.
- Indsæt kun strømledningen når maskinen er slukket.
- Maskine og arbejdsstykke bør ikke komme i kontakt, når maskinen er slukket.



Anvend ikke maskinen til at slibe arbejdsstykker af magnesium.

Ind/udkobling

- Denne maskine er udstyret med en sikkerhedsafbryder.
- Maskinen startes ved at trykke på knappen "udlæs" (for at udløse afbryderen) og starte maskinen.



Når maskinen har nået det maksimale omdrejningstal, kan den skubbes frem over arbejdsområdet

Betjening

- Hold maskinen med et fast greb, og fjern denne fra arbejdsstykket. Bevæg slibeskiven med ens bevægelser over arbejdsstykket.
- Bevæg maskinen under slibning med en vinkel på 30° - 40° tværs over arbejdsstykket (Fig.5).



Anvend aldrig slibeskiven til grovhugning!

- Maskinen skal altid arbejde modsat rotationsretningen. Træk derfor ikke maskinen i den modsatte retning! Ellers kan den skubbes tilbage, væk fra snittet, ude af kontrol
- Efterse ofte slibeskiven. Nedslidte skiver har en negativ virkning på maskinens effektivitet. Udskift slibeskiven i god tid.
- Stil ikke maskinen ned når motoren stadig kører. Placér ikke maskinen på en støvet overflade. Støvpartikler kan komme i kontakt med mekanikken.
- Sluk altid maskinen før du fjerner stikket fra stikkontakten.

STŪRA SLĪPĒŠANAS MAŠĪNA

Turpmāk tekstā dotie cipari attiecas uzattēliem 2 - 3. LPP.



Pirms instrumenta izmantošanas uzmanīgi izlasiet šo lietošanas pamācību. Pārliecinieties, ka zināt, kā darbojas instruments un kā ar to strādāt. Apkopiet instrumentu saskaņā ar šo lietošanas pamācību un nodrošiniet tā pareizu darbību. Glabājiet šo lietošanas pamācību un citu pievienoto dokumentāciju kopā ar instrumentu.

Saturs

1. Slīpējamās mašīnas tehniskie dati
2. Drošības tehnikas instrukcija
3. Montāža
4. Pielietojums
5. Servisa un apkope

1. SLĪPĒJAMĀS MAŠĪNAS TEHNISKIE DATI

Tehniskie dati

Spriegums	230V
Frekvence	50 Hz
Patērētā jauda	1800 W
Ātrums tukšgaitā	7500 apgr./min
Apļa diametrs	180 mm
Vārpstas izmērs	M14
Svars	4.9 kg
Skaņas spiediena līmenis (Lpa)	94.9 dB (A)
Trokšņu līmenis (Lwa)	107.9 dB (A)
Vibrāciju līmenis	1.586 m/s ²

Lesaiņojuma saturs

- 1 Stūra slīpēšanas mašīna
- 1 Turvakate
- 1 Sānu rokturis
- 1 Uzgrīzņu atslēga
- 1 Oglu suku komplekts
- 1 Eksploataācijas instrukcija
- 1 Drošības tehnikas instrukcija

Īpašības

1. Attēls

1. Pārslēgs IESL./IZSL.
2. Drošības ierīce
3. Sānu rokturis

Rikked

Hvis det skulle oppstå en feil, vennligst kontakt selgeren. Du vil finne en oversikt over deler som kan bestilles på reservedelene som er separat vedlagt.

Keskkond

Et vältida kahjustusi transpordi, on aparaat toimetatud kindlas pakendis, mis enamjaolt koosneb korduvkasutatavast materjalist. Seega palun palun kasutage võimalust korduvkasutada pakendit.



Vigased jalvõi kasutamiskõlbmatu elektroonika või aparatuur tuleb koguda selleks ettenähtud taaskäitlemiskohtadesse.

Garanti

Garantibetingelser og produktansvar gjelder i henhold til nasjonal lovgivning.



Anvend aldrig aksellåsen til at stoppe motoren.

5. SERVICE & VEDLIGEHOLDELSE



Sørg for at maskinen ikke står under strøm, når der udføres vedligeholdelsesarbejder på mekanikken.

Maskinerne er udviklet til at fungere længe uden problemer med et minimum af vedligeholdelse. Ved at rengøre maskinen regelmæssigt og behandle den korrekt, bidrager De til en længere levetid for maskinen.

Fejl

For det tilfælde, at maskinen ikke fungerer korrekt, er herunder angivet en række mulige årsager med tilhørende løsningsforslag:

- | | |
|--|---|
| • Maskinen fungerer ikke | • Strømmen er slukket.
• (Forlænger) ledning er beskadiget. |
| • Den elektroniske motor når ikke op til maksimumhastighed | • Forlængerledningen er for tynd og/eller for lang.
• Strømforsyningen er lavere end 230 V. |
| • Maskinen overophedes | • Udluftningskanaler er blokeret.
Rengør dem med en tør klud.
• Maskinen er blevet overbelastet.
Anvend kun maskinen til det den er beregnet til . |
| • Usædvanlig mange gnister, eller den elektroniske motor kører uregelmæssigt | • Der er snavs inde i motoren, eller kulbørsterne er nedslidte. Udskift kulbørsterne eller de bedes henvende Dem der, hvor De har købt produktet. |



Reparationer må udelukkende udføres af en autoriseret installatør eller et autoriseret serviceværksted.

Rengøring

Rengør regelmæssigt maskinkappen med en blød klud, helst efter hvert brug. Sørg for at ventilationshullerne er fri for støv og snavs. Brug en blød klud, der er vædet i sæbevand til at fjerne hårdnakket snavs. Brug ingen opløsningsmidler, så som benzin, alkohol, ammoniak, osv. Den slags stoffer beskadiger kunststoffdelene.

Smøring

Maskinen behøver ingen ekstra smøring.

Fejl

Skulle der forekomme driftsforstyrrelser, f.eks. på grund af en slidt del, bedes De henvende Dem der, hvor De har købt produktet. På den medfølgende separate reservedelsliste finder De en oversigt over de dele, der kan bestilles.

Miljø

For at undgå transportbeskadigelse leveres maskinen i en solid emballage. Emballagen er så vidt muligt lavet af genbrugsmateriale. Genbrug derfor emballagen.



Defekte og/eller kasserede elektriske eller elektroniske maskiner skal afleveres på en genbrugsplads.

Garanti

Garantivilkår og produktansvar gælder i henhold til national lovgivning.

5. HOOLDUS JA KORRASHOID



Veenduge, et mootor ei tööta, kui teete masinal hooldustööd.

See masin on mõeldud pikaks aja töötamiseks minimaalse hooldusega. Masina pidev rahuldust andev töö sõltub korralikust masinahooldusest ja regulaarsest hooldusest.

Vea selgitamine

Kui masin ei peaks korrektselt toimima, on võimalikud probleemid ja lahendused antud alljärgnevalt:

- | | |
|---|--|
| <ul style="list-style-type: none">• Masin ei hakka tööle | <ul style="list-style-type: none">• Elekter on välja lülitatud.• (Pikendus)kaabel on katki. |
| <ul style="list-style-type: none">• Masin ei jõua kunagi maksimumpööreteni | <ul style="list-style-type: none">• Pikenduskaabel on liiga pikk ja/või liiga õhuke.• Vooluallika pinge on vähem kui 230 V. |
| <ul style="list-style-type: none">• Masin kuumeneb üle | <ul style="list-style-type: none">• Ventilatsioonivad on blokeeritud. Puhastage neid kuiva riidega.• Masin on ülekoormatud. Kasutage masinat selleks ettenähtud eesmärkidel |
| <ul style="list-style-type: none">• Ülemäärane sädelemine või mootor töötab ebaregulaarselt | <ul style="list-style-type: none">• Mootoris on mustust või süsinikharjased on kulunud.• Vahetage süsinikharjased või vennligst kontakt selgeren. |



Parandused ja hooldustööd tuleks läbi viia ainult selleks ettenähtud tehnikul või hooldusfirmal.

Puhastamine

Hoidke masina ventilatsioonivad puhtad, et vältida masina ülekuumenemist. Puhastage masina kesta regulaarselt puhta riidega, soovitatavalt peale iga kasutuskorda. Hoidke ventilatsioonivad puhtad tolmust ja mustusest. Kui mustus ei peaks maha tulema, kasutage puhast riiet, mis on niisutatud seebiveega. Ärge kunagi kasutage lahusteid(bensiin, alkohol, amoniaakveed jne). Need võivad kahjustada plastikosi.

Smøring

Maskinen trenger ikke ekstra smøring.

4. KASUTAMINE



Alati jälgige ohutusjuhendeid ja sobivaid regulatsioone.

Eriline tähelepanu masina käivitamiseks

- Fikseerige tööpind ja veenduge, et tööpind ei saaks libides masina alt löökamisel.
- Masinaga töötades hoidke alati kindlalt mõlema käega ja säilitage kindel rüht.
- Alati suunake kaabel masinast tahapoole.
- Sisestage pistik alati, kui masin on välja lülitatud.
- Käitage masinaga tööpinda ainult siis, kui masin on sisse lülitatud



Ärge kasutage kunagi masinat magneesiumpindade lihvimiseks.

Sisse- ja väljalülitamine

- Masin on varustatud turvalülitiga.
- Masina käivitamiseks vajutage lukustuse vabastusnupule (nüüd saab sisse/väljalülitit kasutada) ja lülitage masin lülitist sisse.



Enne töö alustamist peab masin töötama ettenähtud maksimaalsel kiirusel.

Kasutamine

- Hoidke masinat kindlalt ja liigutage seda vastu tööpinda. Liigutage lihvimisketast ühtlaselt mööda tööpinda.
- Hoidke masinat löökamisel 30° - 40° nurga all mööda tööpinda (Sümbol. 5).



Ärge kunagi kasutage lihvimiskettaid löökamiseks!

- Masin peab alati töötama pööramisele vastupidises suunas. Seega ärge liigutage kunagi masinat teises suunas! Muidu on risk, et see tõmmatakse kontrollimatult lõikest välja (Sümbol. 6).
- Uurige lihvimisketast regulaarselt. Kulunud kettad vähendavad masina efektiivsust. Vahetage lihvimisketast õigeaegselt.
- Ärge asetage masinat maha, kui mootor veel ikka töötab. Ärge asetage masinat tolmusele pinnale. Tolmuosakesed võivad siseneda mehhanismi.
- Alati lülitage masin välja enne pistiku seinast eemaldamist.



Ärge kunagi kasutage spindilukku mootori seiskamiseks.

VINKELSLIPER

Tallene i teksten nedenfor viser til illustrasjonene på side 2 - 3.



Les denne bruksanvisningen nøye før maskinen tas i bruk. Sørg for å vite hvordan maskinen virker og hvordan den skal betjenes. Vedlikehold maskinen i henhold til instruksene, slik at den alltid virker som den skal. Oppbevar denne bruksanvisningen og den vedlagte dokumentasjonen ved maskinen.

Innholdsfortegnelse

1. Tekniske spesifikasjoner
2. Sikkerhetsforskrifter
3. Montering av tilbehør
4. Betjening
5. Service og vedlikehold

1. TEKNISKE SPESIFIKASJONER

Maskindata

Spenning	230 V~
Frekvens	50 Hz
Opptatt effekt	1800 W
Turtall, ubelastet	7500/minutt
Skivediameter	180 mm
Spindelstørrelse	M14
Vekt	4.9 kg
L _{pa} (lydrykk)	94.9 dB (A)
L _{wa} (lydeffekt)	107.9 dB (A)
Vibrasjonsverdi	1.586 m/s ²

Emballasjens innhold

- 1 Vinkelsliper
- 1 Vermedeksel
- 1 Sidehåndtak
- 1 Spennøkkel
- 1 Kolbørster
- 1 Bruksanvisning
- 1 Sikkerhetshefte

Kontroller at maskinen, løse deler og tilbehør ikke har fått transportskader.

Deler

Fig. 1

1. På-/av-bryter

2. Skrudeksel for kullbørster (på begge sider)
3. Spindellås
4. Skive
5. Sidehåndtak
6. "Slå av lås" bryter

2. SIKKERHETSFORSKRIFTER

I denne bruksanvisningen benyttes følgende symboler:



Les instruksjonene nøye



I overensstemmelse med viktige, aktuelle sikkerhetsstandarder i EU



Class II-maskin – Dobbellisolert – Krever ikke jordet støpsel.



Angir fare for personskade, livsfare eller skade på maskinen hvis instruksjonene i denne bruksanvisningen ikke følges.



Fare for elektrisk støt.



Trekk umiddelbart støpselet ut av stikkontakten hvis ledningen skades og i forbindelse med vedlikehold



Hold andre personer på avstand



Brannfare



Bruk vernebriller og hørselsvern



Bruk vernehansker



Defekte og/eller kasserte elektriske eller elektroniske apparater må avhendes ved egnede returpunkter.

Kaablite ja pistikute vahetamine

Koheselt visake vanad kaablid ja pistikut minema, kui nad on asendatud uutega. On ohtlik sisestada lahtise kaabliga pistikut seinä.

Pikendusjuhtmete kasutamine

Kasutage ainult volitatud pikenduskaablit mis sobib masina sisendvõimsusega. Minimaalne elektrijuhhi suurus on 1.5 mm². Kasutades kaablrulli, veeretage rull alati täielikult lahti.

3. PAIGALDUS



Lisaseadmeid paigaldades, eemaldage alati pistik seinast.

Kaitsepiirde paigaldamine

Sümbol. 2

- Paigalda kaitsepiire seadme korpuse külge.
- Kaitsepiirde kinnine külg peab alati kasutaja poole olema.
- Keera fikseerimisrõngas (10) pesapeakruvi keeramise abil kinni.

Lihvimisketta paigaldamine

Sümbol. 2

Kasutage õigete mõõtudega lihvimiskettaid. Kasutage ainult tugevduskiududega lihvimiskettaid. Lihvimiskettad ei tohi puudutada kaitsme äärt.

- Vajutage spindlilukku (6) ja köörake spindlit (9) kuni see kinnitub lukus. Hoidke spindli lukku all kogu selle protsessi vältel.
- Eemaldage kraega mutter (12) spindlilt kasutades regulaatorit(11).
- Asetage lihvimisketas servale(5).
- Asetage äärikuga mutter spindlile ja pinguldage seda kasutades regulaatorit.
- Laske spindlilukk lahti ja kontrollige, et spindel on lukustamata, seda pöörates.

Käepideme paigaldamine

Sümbol 1

Käepidet või kasutada nii vasaku- kui ka paremakäeliste jaoks.

- Kinnitage külgekäepide (5) vasaku käega hoidmiseks masina parempoolsele küljele.
- Kinnitage käepide paremale poole masinat, et juhtida vasaku käega.
- Kinnitage käepide vasakule poole masinat, et juhtida parema käega.



Enne töö alustamist peab masin töötama ettenähtud maksimaalsel kiirusel.

- masinal olevatega. Masina pöörete kiirus ei tohi ületada lihvimiskettal näidatud kiirust.
- Veenduge, et lihvimisketta suurus vastaks masinal olevate piirangutega.
 - Veenduge, et lihvimisketas oleks paigaldatud ja kinnitatud korralikult.
 - Säilitage ja käsitlege lihvimiskettaid täites varustaja nõuandeid.
 - Ärge kasutage masinat lihvimiseks pindu mille läbimõõt ületab lihvimisketta maksimaalset lihvimisügevust.
 - Ärge kasutage lihvimiskettaid lõikepinnaomaduste eemaldamiseks..
 - Kui lihvimisketas on asetatud spindli keermele, veenduge, et spindlil oleks küllaldaselt keeret.. Veenduge, et spindel on küllaldaselt kaitstud ja ei puuduta lihvimispinda.
 - Enne kasutamist uurige lihvimisketas ja veenduge, et see oleks vigadeta. Ärge kasutage lihvimiskettaid, mis on mõradega, räbaldunud või mõnel muul moel vigastatud.
 - Enne kasutamist laske masinal töötada ilma tööta 30 sekundit. Koheselt lülitage masin välja, kui peaksid ilmema ebanormaalsed vibratsioonid või mõned muud defektinähtud. Hoollikalt uurige masinat ja lihvimiskettaid enne taaskäivitamist.
 - Veenduge, et sädemed ei seaks inimesi ohtu või et tekiks kontakti tuleohtlike ainetega.
 - Veenduge, et töödetaol korralikult fikseeritud. Hoidke omad käed pindadest, mida löikate, eemal.
 - Kandke alati kaitseprille ja kõrvaklappe. Kui on soovitatav või nõutud, kasutage mõnd muud kaitseriietust, näiteks kaitsepõlle või kiivrit.
 - Tagage, et kinnitatud rattad ja punktid oleksid seatud kooskõlas tootja juhustega.
 - Tagage, kasutatakse katematerjali kui nad on koos abrassiivse tootega ja kui neid on vaja.
 - Kui kaitse on koos masinaga kaasas, siis ärge kunagi kasutage masinat ilma selleta.
 - Masinatele, mis peavad olema seotud keermelestatud augu rattaga, veenduge, et ratta keere oleks piisavalt pikk, et aktsepteerida spindli pikkusega.
 - Veenduge, et ventilatsioonivad on puhtad töötades tolmustes tingimustes. Kui peaks tekkima vajadus pindu tolmust puhastada, eemaldage masin vooluallikast(kasutage mittemetallist objekte) ning vältige sisemiste osade vigastamist.
 - Halbades elektrilistes tingimustes võib esineda lühiajalist pingelangust masina käivitamisel. See võib mõjutada teisi seadmeid (nt. vilkuv lamp).Kui üldine takistuse maksimum on väiksem, kui 0.348 Ohm, siis selliseid häireid ei peaks tekkima. (Vajadusel kontakteeruge kohaliku energia hooldajaga saamaks rohkemat informatsiooni.

Elektriline ohutus

Kasutades elektrilisi masinaid, jälgige alati ohutusnõudeid, mis vastavad teie riigi regulatsioonidega, et vältida tule, elektrilise šoki ja vigastuste riski. Järgige järgnevat ning kõrvalevaid ohutusnõudeid.



Alati kontrollige, et toiteallika pingele vastaks pingele plaadid.



Class II-maskin – Dobbeltisoleret – Krever ikke jordet støpsel.

Spesielle sikkerhetsforholdsregler

- Kontroller om det maksimale turtallet, som er angitt på slipeskiva, stemmer overens med maskinens maksimale turtall. Maskinens turtall må ikke overstige slipeskivas maksimale turtall.
- Pass på at slipeskivas dimensjoner stemmer overens med maskinens spesifikasjoner.
- Pass på at slipeskiva er monteret korrekt og at den er festet skikkelig. Bruk aldri noen form for foringer eller adaptere for å få ei slipeskive til å passe.
- Slipeskivene må behandles og oppbevares ifølge leverandørens egne forskrifter.
- Ikke bruk maskinen til å kappe arbeidsstykker som er tykkere enn kappeskivas maksimale slipedybde.
- Ikke bruk kappeskiver til vanlige slipeoppgaver.
- Se til at det er tilstrekkelig med gjenger på spindelen når du bruker slipeskiver som festes ved å skrus inn på spindelgjengene. Pass på at spindelen er tilstrekkelig beskyttet og ikke kan komme i kontakt med slifeplaten.
- Kontroller slipeskivene for eventuelle skader før bruk. Ikke bruk slipeskiver som er sprukket, opprevet eller skadet på annen måte.
- La maskinen gå i 30 sekunder uten belastning før den tas i bruk. Slå av maskinen øyeblikkelig hvis den begynner å vibrere unaturlig mye eller hvis det viser seg at den er defekt på en annen måte. Kontroller maskinen og slipeskiva grundig før du starter maskinen på nytt.
- Pass på at det eventuelle gnistregnet ikke kan være til fare for mennesker i nærheten og at gnistregnet ikke spruter i retning av lett antenkelige stoffer.
- Pass på at arbeidsstykket er tilstrekkelig godt støttet opp eller klemt fast. Hold hendene borte fra den flaten som skal slipes.
- Bruk alltid vernebriller og hørselsvern. Bruk gjerne annet verneutstyr også, som for eksempel verneforkle eller hjelm, og alltid når det er påkrevet.
- Pass på at monterte slipeskiver og -hoder er festet i samsvar med produsentens instruksjoner.
- Pass på at festeskiver brukes når slike festeskiver følger med slipeproduktene og når det ellers kreves.
- Hvis verktøyet leveres med vernehette, må verktøyet aldri brukes uten denne vernehetten.
- For verktøy som bruker slipeskiver som festes med gjenger, må du passe på at gjengene i skiven er så lange at hele spindelen skruses inn.
- Pass på at ventilasjonsåpningene ikke blokkeres når verktøyet brukes på steder med mye støv. Hvis verktøyet må rengjøres for støv, må verktøyet først kobles fra strømmen. Ikke bruk metalliske objekter til å rengjøre verktøyet, og unngå å skade interne deler.
- Hvis strømmen er i dårlig forfatning, kan det oppstå kortvarige spenningsfall når vinkelsliperen startes. Dette kan virke inn på annet utstyr (for eksempel kan lamper blinke). Hvis nettipedansen er mindre enn 0,348 ohm, skal det vanligvis ikke oppstå slike forstyrrelser. (Hør med din lokale forhandler hvis du har behov for mer informasjon).

Elektrisk sikkerhet

Overhold ved bruk av elektriske maskiner alltid de lokale sikkerhetsforskriftene. Dette for å unngå brannfare, fare for elektrisk støt og personskade. Les i tillegg til nedenstående instruksjoner også sikkerhetsforskriftene i det vedlagte separate sikkerhetsheftet. Ta godt vare på instruksene!



Kontroller alltid om nettspenningen er i overensstemmelse med verdien på typeskiltet.



Class II-maskin – Dobbellisolert – Krever ikke jordet støpsel.

Skifting av ledninger eller støpsler

Hvis ledningen er skadet, må den erstattes med en spesiell ledning som leveres av fabrikanten eller fabrikantens kundeservice. Kast gamle ledninger eller støpsler med det samme de er skiftet ut med nye. Det er farlig å sette et støpsel med løs ledning i stikkkontakten.

Bruk av skjøteledninger

Bruk utelukkende en godkjent skjøteledning som er egnet til maskinens effekt. Ledningene må ha et tverrsnitt på minst 1,5 mm². Hvis skjøteledningen sitter på en rull, må den rulles helt ut.

3. MONTERING AV TILBEHØR



Trekk alltid ut støpslet før du monterer tilbehør.

Montering av vernet

Fig. 2

- Plasser vernet på maskinkassen.
- Den nærmeste siden av vernet må alltid peke mot brukeren.
- Stram fikseringsringen (10) ved å stramme sekskantskruen

Innsetting av en slipeskive

Fig. 2

Bruk slipeskiver med riktig størrelse. Bruk kun fiberforsterkede slipeskiver. Slipeskiven må ikke komme i kontakt med kanten av vernehetten.

- Trykk inn spindellåsen (6) og vri spindelen (9) til denne faller i låsen. Hold spindellåsen inntrykket så lenge denne prosedyren følges.
- Fjern flensmutteren (12) fra spindelen ved hjelp av spennøkkel (11).
- Plasser slipeskiven (7) på flensen (5).
- Skru flensmutteren på spindelen igjen og stram den med spennøkkel.
- Løsne spindellåsen og kontroller om sperringen er opphevet ved dreie på spindelen.

Montering av sidehåndtaket

Fig. 1

Sidehåndtaket er egnet til både venstre- og høyrehåndsbbruk.

- Ved venstrehåndsbbruk skrues sidehåndtaket (Fig. 5) i åpningen på høyre side av maskinen.

3. Spindlilukk
4. Ketas
5. Kùlgkæpide
6. Lukustuse vabastusnupp

2. OHUTUSJUHISED

Selles kasutusjuhendis ja/või masinal kasutatakse järgnevaid sümboleid:



Lugege juhendeid hoolikalt



Euroopa ohutusnõuete direktiividega vastavuses



Klass II masin– Topeltisolatsioon– Pole vaja kasutada ühtki maandatud pistikut.



Kõik masinaga seotud vigastus-, surmajuhtumite riskid võivad tekkida, kui ei jälgita seda kasutusjuhendit.



Elektrilise šoki risk.



Koheselt võtke pistik seinast välja, kui hooldate masinat, või kui juhe peaks olema kakti.



Hoidke pealtvaatajad eemal



Tuleoht



Kandke kõrva ja silmadekaitset



Kandke kaitsvaid kindaid



Vigased ja/või kasutamiskõlbmatud elektrilised aparaadid tuleb koguda selleks ettenähtud ümbertöötlemiskohtadesse.

Spetsiaalsed ohutusjuhendid

- Kontrollige, et lihvimisketall olevad maksimaalsed pöörded oleksid vastavuses

NURKLIHVIIJA

Numbrid järgnevas tekstis viitavad numbritele joonistel, mis asuvad lehtedel 2 - 3.



Lugege seda kasutusjuhendit hoolikalt enne kasutamist. Veenduge, et teate kuidas masin töötab ja kuidas seda kasutada. Hooldage masinat juhistekohaselt ning veenduge, et masin töötab korrektselt. Hoidke see kasutusjuhend ja teised kõrvalolevad dokumendid alles.

Sisukord

1. Masina andmed
2. Ohutusnõuded
3. Paigaldus
4. Kasutamine
5. Hooldus ja korrashoid

1. MASINA ANDMED

Tehnilised üksikasjad

Pinge	230 V~
Sagedus	50 Hz
Võimsus	1800 W
Pöördeid tühikäigul	7500/min
Ketta diameeter	180 mm
Töövõlli läbimõõt	M14
Kaal	4.9 kg
Lpa (helirõhk)	94.9 dB (A)
Lwa (helitugevus)	107.9 dB (A)
Värisemise suurus	1.586 m/s ²

Karbi sisu

- 1 Nurklihvija
- 1 Vermedeksel
- 1 Käepide
- 1 Reguleerijar
- 1 Komplekt süsinikharjaseid
- 1 Kasutusjuhend
- 1 Ohutusjuhend

Kontrollige masinat, lahtiseid osi ja lisaseadmeid, et ei oleks transpordiga tekkinud kahjustusi.

Omadused

Sümbol 1

1. Sisse/väljalülit
2. Süsinikharja pealekeeratav kaas (mõlemal küljel)

- Ved hõyrehandsbruk skrus sidehåndtaket i åpningen på venstre side av maskinen.
- For vertikal arbeide skrus sidehåndtaket i åpningen på oversiden av maskinen.



Sørg for at sidehåndtaket sitter godt fast slik at det ikke uventet kan ristes løs.

4. BETJENING



Overhold alltid sikkerhetsinstruksene og respekter de gjeldende forskriftene.

Vær oppmerksom på dette når maskinen startes:

- Spenn fast arbeidsstykket og forsikre deg om at det ikke kan skli fram under arbeidet.
- Hold maskinen godt fast med begge hender og innla en trygg arbeidsstilling.
- Legg alltid ledningen bakover og bort fra maskinen.
- Maskinen må være avslått når du setter inn støpslet.
- Maskinen må være slått på når du legger an mot arbeidsstykket.



Bruk ikke maskinen til sliping av magnesium-arbeidsemner.

Inn-/utkopling

- Denne maskinen har en sikkerhetsbryter.
- Start maskinen ved å trykke på knappen "slå av lås" (for å frigjøre bryteren) og slå maskinen på.



Når apparatet har nådd det høyeste turtallet, kan du skyve det over arbeidsstykket.

Bruk

- Hold maskinen godt fast, og beveg den mot arbeidsstykket. Før slipeskiven jevnt over arbeidsstykket.
- Ved fresing beveges maskinen over arbeidsstykket med en vinkel på 30°-40° (fig. 5).



Bruk aldri slipeskiver til fresing!

- Maskinen må alltid føres i retning mot rotasjonsretningen. Før aldri maskinen med rotasjonsretningen! Da oppstår fare for at den skyves ukontrollert ut av sporet (fig. 6).
- Undersøk slipeskiven regelmessig. Slitte skiver reduserer maskinens effektivitet. Skift slipeskive i tide.
- Sett ikke fra deg maskinen mens motoren går. Sett ikke maskinen på en støvete overflate. Støv kan trenge inn i mekanismen.

- Slå alltid av maskinen før du trekker ut støpslet fra stikkkontakten.



Bruk aldri spindellåsen til å stanse maskinen.

5. SERVICE OG VEDLIKEHOLD



Sørg for at maskinen er spenningsløs når det skal utføres vedlikeholdsarbeid på de mekaniske delene.

Maskinene er konstruert slik at de kan fungere uten problemer med et minimum av vedlikehold. Hvis maskinen rengjøres regelmessig og behandles på riktig måte, bidrar dette til å gi maskinen en lang levetid.

Feil

Dersom maskinen ikke fungerer som den skal, kan du se gjennom oversikten over mulige årsaker og løsninger nedenfor:

- | | |
|--|---|
| <ul style="list-style-type: none">• Maskinen går ikke | <ul style="list-style-type: none">• Maskinen er slått av.• Ledning eller skjøteledning er skadet. |
| <ul style="list-style-type: none">• Elektromotoren oppnår ikke full hastighet | <ul style="list-style-type: none">• Skjøteledningen er for tynn eller for lang• Strømspanningen er lavere enn 230 V. |
| <ul style="list-style-type: none">• Maskinen blir for varm | <ul style="list-style-type: none">• Lufteventilene er blokkert. Rengjør dem med en tørr klut.• Maskinen er overbelastet. Bruk maskinen bare til det den er beregnet for. |
| <ul style="list-style-type: none">• Alt for mye gnister, eller elektromotoren går ujevnt | <ul style="list-style-type: none">• Det er skitt i motoren, eller så er kullbørstene utslitt. Skift kullbørstene eller vennligst kontakt selgeren. |



La alltid reparasjoner utføres av en anerkjent installatør eller service-bedrift!

Rengjøring

Rengjør maskinhuset regelmessig med en myk klut, helst etter hver bruk. Sørg for at ventilasjonsåpningene er fri for støv og skitt. Hardnakkert skitt fjernes med en myk klut som er fuktet med såpevann. Bruk ikke løsemidler som bensin, alkohol, ammoniakk o.kl. Slike stoffer skader kunststoffdelene.

Smøring

Maskinen trenger ikke ekstra smøring.

Feil

Hvis det skulle oppstå en feil, vennligst kontakt selgeren. Du vil finne en oversikt over deler som kan bestilles på reservedelene som er separat vedlagt.

Miljø

For å unngå transportskader leveres maskinen i solid emballasje. Emballasjen er i den grad dette er mulig fremstilt av resirkulerbart materiale. Benytt derfor anledningen til å resirkulere emballasjen.



Defekte og/eller kasserte elektriske eller elektroniske apparater må avhendes ved egnede returpunkter.

Garanti

Garantibetingelser og produktansvar gjelder i henhold til nasjonal lovgivning.