

S Ändringar förbehålles
FI Pidätämme oikeuden muutoksiin
DK Rettil ændringer forbeholdes
N Rett till endringer forbeholdes
EE Võimalikud on muudatused
LV Var tikt veiktas izmaiņas
LT Akeitimų objektas
GB Subject to change



Jig saw *EJS-400 Art.No. 989889*



S	BRUKSANVISNING	05
FI	KÄYTTÖOHJE	12
DK	BRUGERVEJLEDNING	19
N	BRUKSANVISNING	26
EE	KASUTUSJUHEND	33
LV	LIETOŠANAS INSTRUKCIJA	40
LT	NAUDOJIMO INSTRUKCIJA	47
GB	USERS MANUAL	54

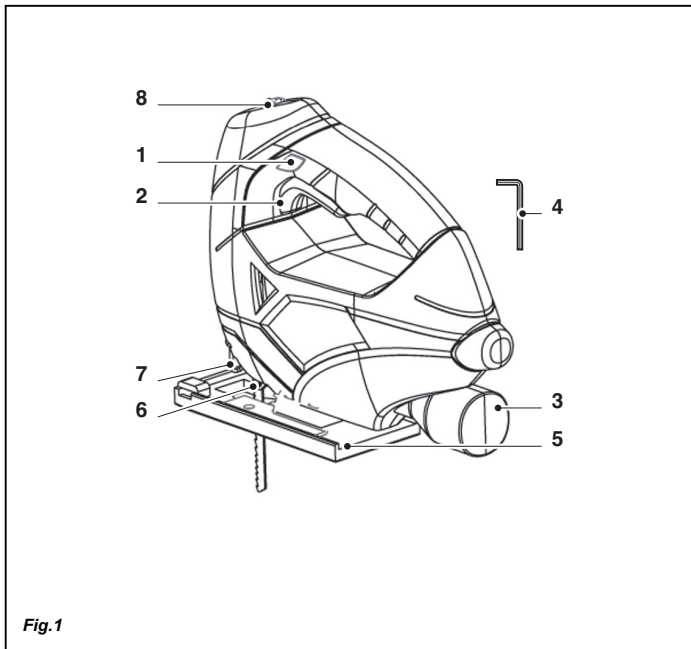

Fig.1

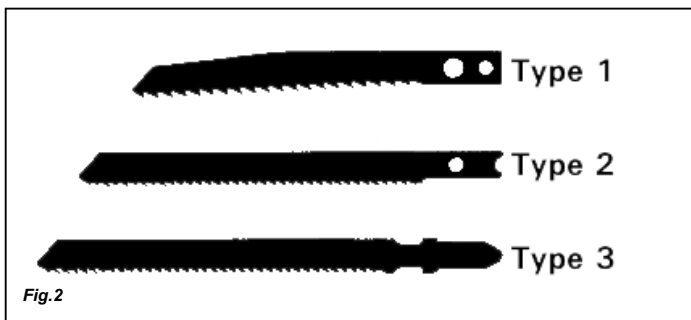

Fig.2



DECLARATION OF CONFORMITY

EJS-400

- | | |
|--|---|
| <p>(S) Vi garanterar på eget ansvar att denna produkt uppfyller och följer följande standarder och bestämmelser:</p> <p>(FI) Vakuutamme yksinomaan omalla vastuullamme, että tämä tuote täyttää seuraavat standardit ja säädökset:</p> <p>(DK) Vi erklærer under eget ansvar, at dette produkt er i overensstemmelse med følgende standarder og bestemmelser:</p> <p>(N) Vi erklærer under vårt eget ansvar at dette produktet er i samsvar med følgende standarder og regler:</p> | <p>(EE) Deklareerime meie ainuvastutusel, et see toode on vastavuses ja kooskõlas järgmist standardite ja määrustega:</p> <p>(LV) Apgalvojam ar visu atbildību, ka šis produkts ir saskaņā un atbilst sekojošiem standartiem un nolikumiem:</p> <p>(LT) Prisiimdami visą atsakomybę deklaruojame, kad šis gaminyš atitinka žemiau paminėtus standartus arba nuostatus:</p> <p>(GB) We declare under our sole responsibility that this product is in conformity and accordance with the following standards and regulations:</p> |
|--|---|

EN60745-1, EN60745-2-11, EN55014-1, EN55014-2, EN61000-3-2, EN61000-3-3

98/37/EC, 2006/95/EC, 89/336/EEC, 2002/95/EC, 2002/96/EC

Zwolle, 01-12-2007

J.A. Bakker - van Ingen
CEO

J. Lodewijk
Quality Manager

It is our policy to continuously improve our products and we therefore reserve the right to change the product specification without prior notice.

MacTool BV • Lingenstraat 6 • 8028 PM • Zwolle The Netherlands

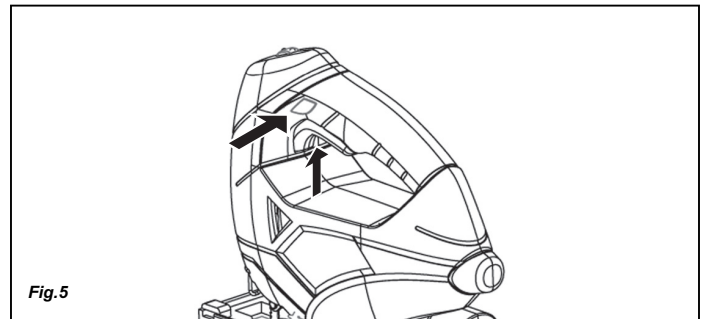
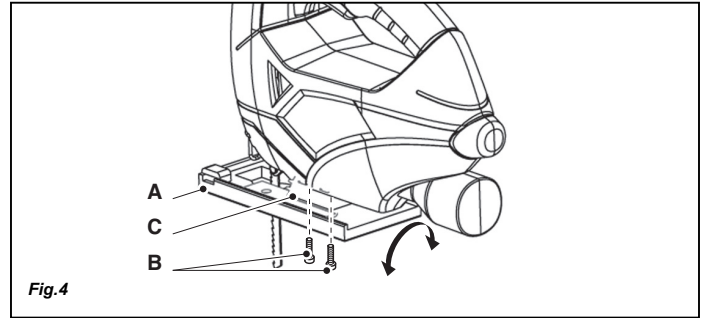
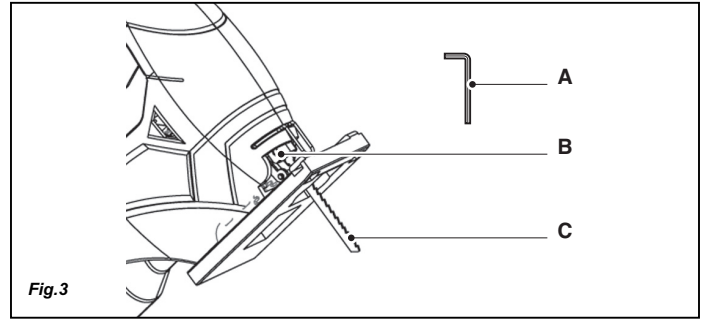

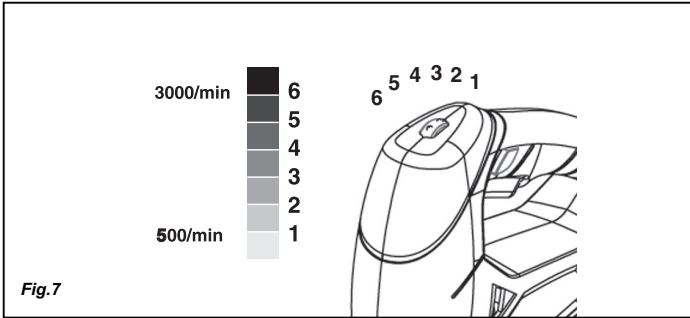
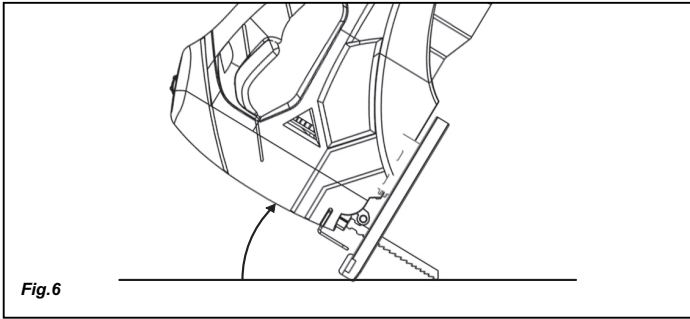

- | | | |
|--|---|---------------------------------|
| • It is very difficult to move the workpiece along the saw blade in a straight line and the saw cut is uneven. | • The saw blade is warped or blunt. | • Replace the saw blade. |
| • The workpiece is starting to vibrate violently during sawing. | • The saw blade is overheated or distorted. | • Replace the saw blade. |
| • The appliance runs noisily and/or very unevenly. | • The carbon brushes are worn. | • Please contact your reseller. |

Environment

To prevent damage during transport, the appliance is delivered in a solid packaging which consists largely of reusable material. Therefore please make use of options for recycling the packaging.



Faulty and/or discarded electrical or electronic apparatus have to be collected at the appropriate recycling locations.

Warranty

Warranty conditions and product liability apply according to national legislation.

FIGURSÅG

Siifronna i nedanstående text motsvarar bilderna på sidan 2-4



För din egen och andras säkerhet, var vänlig läs denna bruksanvisning noggrant innan apparaten tas i bruk. Det kommer att hjälpa dig att förstå din produkt bättre och förebygger onödiga risker. Spara denna bruksanvisning på ett säkert ställe för framtida bruk.

Innehåll

1. Tekniska specifikationer
2. Säkerhetsföreskrifter
3. Monteringsanvisningar
4. Igångsättande
5. Underhåll

1. TEKNISKA SPECIFIKATIONER

Tekniska data

Spänning	230 V~
Frekvens	50 Hz
Ingångseffekt	400 W
Varvtal, obelastad	500-3000/min
Trä-tjocklek	65 mm
Såglängd	20 mm
Sågvinkel	0-45°
Vikt	2,0 kg
Lpa (Bullernivå)	86 dB(A)
Lpa (Bullereffekt)	97 dB(A)
Vibrationsvärde	3,6 m/s ²

Förpackningens innehåll

- 1 Figursågapparat
- 1 Insexnyckel
- 1 Spånblåsadapter
- 1 Användarmanual
- 1 Säkerhetsanvisning

Kontrollera maskinen och tillbehören på transportskada.

Beskrivning

Bild 1

1. Låstangent
2. Strömbrytare
3. Anslutning för vakuumsare
4. Insexnyckel

5. Bottenplatta
6. Sågfäste
7. Skydd

2. SÄKERHETSFORESKRIFTER

I denna bruksanvisning används följande symboler:



Anger att det föreligger risk för personskador, livsfara eller risk för skador på maskinen om instruktionerna i denna bruksanvisning inte efterlevs.



Anger risk för elektrisk stöt.

Särskilda säkerhetsföreskrifter

- Kontrollera följande punkter:
 - Överensstämmer motorspänningen (230 V-) med elnätets spänning?
 - Är matarkabeln och kontakten i gott skick: hel utan lösa stycken eller skador?
 - Har sågen förlorat några tänder och visar den sprickor eller brott?
 - Om så skulle vara fallet, byt genast ut sågen.
 - Finns det tillräckligt med plats under arbetsstycket så att sågen inte kommer i kontakt med golvet eller arbetsbordet när den rör sig upp och ner?
 - Pekar sågtänderna uppåt?
- Använd alltid skyddsglasögon när apparaten används.
- Underhåll apparaten noga.
- Använd inte apparaten i våt omgivning.
- Använd inte apparaten för material som innehåller asbest.
- Lämna aldrig figursågen utan tillsyn.



Kontrollera att strömbrytaren inte är låst i läge 'on'

Användning av apparaten

- Sätt det arbetsstycke som skall sågas fast på plats.
- Avlägsna alla trärester som finns nära sågen eller sitter fast på sågytan; gör inte detta med händerna. Stäng av apparaten innan trärester avlägsnas.
- Sätt alltid på apparaten på tomgång, dvs. sätt på apparaten innan den förs i kontakt med arbetsstycket.
- När ni sågar trä, ge akt på kvistar, spikar, sprickor och/eller smutsavlagringar. Dessa kan få sågen att klämma fast på ett farligt sätt. Ge akt på detta även för avfallsträ. Det kräver ofta mindre noggrann sågning, så det föreligger en fara att man då inte är så noggrann med oregelbundenheter i träet.
- Såga inte arbetsstycken som är tjockare än såglängden..
- Vidrör inte figursågens metalldelar vid sågning i väggar eller golv där det kan gå elektriska ledningar.

5. MAINTENANCE



Make sure that the machine is not live when carrying out maintenance work on the motor.

Maintain the jigsaw regularly to prevent unnecessary problems. This will ensure that your appliance remains in optimum condition

- Keep the bottom plate clean so that no inaccuracies occur during sawing.
- Keep the outside of the jigsaw clean so that all moving parts can move accurately and without wear.
- Keep the ventilation slots of the motor clean so that these do not overheat.
- If the carbon brushes are worn the saw will run noisily and unevenly. In the end the saw will no longer work. Please contact the service address on the warranty card.
- Lubricate the saw blade guide regularly.

Cleaning

Keep the ventilation slots of the machine clean to prevent overheating of the motor. Regularly clean the machine housing with a soft cloth, preferably after each use. Keep the ventilation slots free from dust and dirt. If the dirt does not come off use a soft cloth moistened with soapy water. Never use solvents such as petrol, alcohol, ammonia water, etc. These solvents may damage the plastic parts.

Lubrication

The machine requires no additional lubrication.

Faults

Should a fault occur, e.g. after wear of a part, please contact your reseller. On the separately enclosed spare parts list you can find an overview of the parts that can be ordered.

Malfunctions

- | | | |
|--------------------------------------|---|---|
| • The electric motor is getting hot. | • The motor is being overloaded by workpieces that are too big. | • Saw at a lower speed so that the motor can cool down. |
| | • The motor is defective. | • Please contact your reseller. |
| • The appliance does not work. | • Check the mains connection for faults. | • The mains connection has been broken. |
| | • The switch is damaged. | • Please contact your reseller. |

Release the interlocking by pressing the switch in again.

Speed control

Fig. 7

The speed of the saw can be controlled with the rotary knob at the top of the jigsaw. The higher the position, the higher the speed. The highest position is 6. The ideal sawing speed will depend on the profile and the tooth of the saw and on the material you want to saw. For soft materials, select a reasonably high speed and a coarse tooth. If you want to saw hard materials, select a lower speed and a fine tooth.

Dust-collection

To keep the work surface clean, the jigsaw is equipped with a connection for dust extraction. You can connect your vacuum cleaner to this. Use the vacuum cleaner adapter supplied for this.

Guard

The jigsaw is fitted with a guard. Make sure that this guard is closed as much as possible while the jigsaw is in use. This gives the best protection against splinters and ensures optimum dust extraction.

4. OPERATION

Sawing

- Switch on the jigsaw.
- Place the bottom plate of the appliance on the workpiece.
- Move slowly towards the previously drawn sawing line and press the jigsaw forward slowly.

Press the bottom plate firmly against the workpiece. If you do not do this the jigsaw is likely to vibrate and the saw will break.



Let the saw do the work. Do not press too hard on the jigsaw.

Cutting in

Fig. 6

If the starting position of the workpiece to be sawn is not the side, or if no hole has been drilled, you must cut in. To do this, proceed as follows:

- Put the saw on the rounded front of the bottom plate.
- Switch on the appliance and slowly lower the saw until it touches the workpiece.
- Let the saw cut into the workpiece gently without forcing it.
- When you are through the workpiece, take the saw out of the hole.
- Place the appliance in the normal position in the sawn hole and continue the saw cut.

You can also cut in by first drilling a hole in the workpiece. To do this, use a bit that makes a hole big enough for the saw blade. Now you can carry out the steps described under 'Sawing'.

Håll figursågen fast med båda händerna i plasthandtaget så att ni inte berör delar som skulle kunna bli strömförande om ni skulle råka säga igenom en elektrisk ledning.

- När sågningen är avslutad, stäng först av apparaten och vänta tills sågen har stannat innan den tas bort från arbetsstycket.
- Använd inte långa förlängningsladdar.
- Håll skyddet på plats när sågen används.

Stång genast av apparaten:

- En felaktig elkontakt, elkabel eller skada på elkabel;
- En felaktig strömbrytare;
- Gnistbildning i kolborstarna eller ringbrand i kommutatorn;
- Rök eller lukt från bränd isolering.

Elektrisk säkerhet

Vid användning av elektriska maskiner, iaktta alltid de säkerhetsföreskrifter som gäller lokalt i samband med brandfara, fara för elektriska stötar och kroppsskada. Läs förutom nedanstående instruktioner även igenom bladet med säkerhetsföreskrifter som bifogas separat. Förvara instruktionerna omsorgsfullt!



Kontrollera alltid om din nätspänning överensstämmer med värdet på typplattan.



Maskin klass II – dubbel isolering, jordad kontakt behövs ej.

Byta ut kablar eller stickkontakter

Om nätkabeln skadas, måste den bytas ut mot en speciell nätkabel som finns hos tillverkaren eller tillverkarens kundservice. Släng gamla kablar eller stickkontakter meddetsamma efter det att du har bytt ut dem mot nya. Det är farligt att sticka in stickkontakten av en lös sladd i ett uttag.

Vid användning av förlängnings kablar

Använd uteslutande en godkänd förlängningskabel som är lämplig för maskinens effekt. Ledarna måste ha en diameter på minst 1,5 mm². Om förlängningskabeln sitter på en haspel, rulla då ut den helt och hållet.

3. MONTERINGSANVISNINGAR

Användningsområde

Figursågen kan användas för att säga arbetsstycken av olika material (trä, aluminium, plast, metall etc.) exakt och i alla önskade former. Arbetsstyckets maximitjocklek är 65 mm (för trä).

Val av såg

Bild 2

Profilen och sågtänderna varierar efter det material som skall sägas.

Fina tänder ger en jämn och exakt sågning. Använd en smal profil om ni vill såga kurvor eller om ni skall såga figurer.

För att välja rätt sågblad, gör följande:

- Försök allra först med en grovtandad såg..
- Om ni inte får en jämn och precis sågning, prova med ett sågblad med finare sågtänder.
- Använd alltid sågblad med mycket fina tänder för plast, aluminium och stål.

I allmänhet sågar ni snabbare men mindre noggrant med ett grovtandat än ett fintandat sågblad.

För bästa resultat se alltid till att sågbladet är skarpt. Figursågen är lämplig för alla i handeln förekommande sågblad.

Montering av sågen

Bild 3



Innan sågen monteras, tillse att elkontakten har avlägsnats från vägguttaget.

För att montera sågbladet gör som följer :

- Lossa de två insexskruvarna (B) med den medföljande insexnyckeln (A).
- Placera sågbladet (C) i sågfästet. Kontrollera att tänderna pekar uppåt och framåt. Sågbladets jämna sida skall vila mot hjulet.
- För in sågbladet så långt som möjligt i sågfästet.
- Säkra sågbladet genom att dra åt de två insexskruvarna (B) igen. Kontrollera att insexskruvarna är jämnt åtdragna så att sågbladet sitter korrekt i sågfästet. Ett böjt sågblad kan medföra otillfredsställande sågning.
- För ned skyddet.

Justering av bottenplattans vinkel

Bild 4

Justera bottenplattans vinkel (A) som följer:

- Lossa insexskruvarna (B) med medföljande insexnyckel.
- Drag tillbaka bottenplattan något för att låsa upp den.
- Vrid bottenplattan till höger eller vänster i önskad sågvinkel..
- Du kan avläsa den på gradskiva (C). Den maximala sågvinkeln är 45°.
- För bottenplattan framåt igen för att låsa den.
- Dra åt insexskruvarna (B) igen.

Användning

Bild 5

Tryck in strömbrytaren för att sätta igång figursågen. Strömbrytaren kan låsas med låstangenten. Detta sker enligt följande:

- Tryck in strömbrytaren.
- Håll strömbrytaren intryckt och tryck in låstangenten. Figursågen kommer nu fortsätta att gå.

Selecting the saw

Fig.2

The profile and the teeth vary according to the material that you want to saw. A fine tooth will give you a smooth and precise saw cut. Use a narrow profile if you want to saw curves or if you are going to saw figures. To select the right saw, proceed as follows:

- First of all try a saw with coarse teeth.
- If you don't get a smooth and precise saw cut, try a saw with a finer tooth.
- For plastic, aluminium and steel always use a saw with a very fine tooth.

In general you will work faster but less precisely with a coarse tooth than with a fine tooth. For an optimum result always make sure the saw is sharp. The jigsaw is suitable for all commercially available saw blades.

Assembling saw

Fig.3



Before assembling the saw check that the mains plug has been removed from the socket.

To assemble the saw, proceed as follows:

- Loosen the socket head screw (B) with the allen key (A) supplied.
- Place the saw (C) in the saw buckle. Make sure that the teeth point upwards and forward. The smooth side of the saw must rest against the wheel.
- Push the saw as far into the buckle as possible.
- Secure the saw by tightening the socket head screw (B) again. Make sure that the socket head screw is tightened evenly so that the saw blade sits correctly in the saw buckle. A crooked blade can result in an unsatisfactory cut.
- Push the guard down.

Adjusting the bottom plate

Fig.4

Adjust the angle of the bottom plate (A) as follows:

- Loosen the socket head screws (B) with the Allen key supplied.
- Pull the bottom plate back slightly to unlock it.
- Turn the bottom plate to the right or left in the desired sawing angle. You can read this on the protractor (C). The maximum sawing angle is 45°.
- Push the bottom plate forward again to interlock it.
- Tighten the socket head screws (B) again.

Operation

Fig.5

Press the switch in to put the jigsaw into operation. The switch can be interlocked with the interlocking knob. This is done as follows:

- Press the switch in.
- Keep the switch pressed in and press the interlocking knob in. The jigsaw will now continue to run.
- Release both switches.

These can cause the saw blade to jam dangerously. Also watch out for this with waste wood. This often requires less careful sawing, so there is a danger that you may not be quite so careful about watching out for irregularities in the wood.

- Do not saw workpieces that are thicker than the length of the saw blade.
- Do not touch metal parts of the jigsaw when sawing in walls or floors in which there could be electricity cables.
- Hold the jigsaw tightly with both hands on the plastic grip so that you do not touch parts that could become live if you accidentally saw through an electricity cable.
- When you have finished sawing, switch off the appliance first and wait until the saw blade comes to a standstill before removing it from the workpiece.
- Do not use long extension cables.
- Keep the guard in place while the jigsaw is in use.

Turn the appliance off immediately in the event of:

- A faulty mains plug, mains flex or flex damage;
- A faulty switch;
- Sparking in the carbon brushes or ring fire in the commutator;
- Smoke or smell from scorched insulation.

Electrical safety

When using electric machines always observe the safety regulations applicable in your country to reduce the risk of fire, electric shock and personal injury. Read the following safety instructions and also the enclosed safety instructions.

Keep these instructions in a safe place!



Always check that the power supply corresponds to the voltage on the rating plate.



Class II machine – Double insulation – You don't need any earthed plug.

Replacing cables or plugs

Immediately throw away old cables or plugs when they have been replaced by new ones. It is dangerous to insert the plug of a loose cable in the wall outlet.

Using extension cables

Only use an approved extension cable suitable for the power input of the machine. The minimum conductor size is 1.5 mm². When using a cable reel always unwind the reel completely.

3. ASSEMBLY

Applications

The jigsaw can be used to cut workpieces of various materials (wood, aluminium, plastic, metal etc.) precisely to size and in any desired shape. The maximum thickness of the workpiece is 65 mm (for wood).

- Släpp upp båda tangenterna.

Släpp upp låstangenten genom att trycka ner strömbrytaren igen.

Varvtalskontroll

Bild 7

Sågens hastighet kan kontrolleras med vridtangenten på figursågens översida. Ju högre läge desto högre hastighet. Det högsta läget är 6.

Den mest idealiska hastigheten beror på profilen och sågtänderna och på det material som skall sågas. För mjuka material välj en relativt hög hastighet och grovtandat sågblad. Om ni önskar såga hårda material, välj en lägre hastighet och ett fintandat sågblad.

Spånblåsare

För att hålla arbetsytan ren är figursågen utrustad med en anslutning för spånblåsare. Ni kan ansluta er dammsugare till denna. Använd medföljande dammsugaradapter för detta.

Skydd

Figursågen är utrustad med ett skydd. Kontrollera att detta skydd är så tillslutet som möjligt medan figursågen användes. Detta ger det bästa skyddet mot spån och tillförsäkrar den bästa spånblåsningen.

4. IGÅNGSÄTTANDE

Sågning

- Sätt på figursågen.
- Placera apparatens bottenplatta på arbetsstycket.
- För figursågen sakta mot den på förhand dragna såglinjen och pressa sågen långsamt framåt.



Låt sågen göra arbetet. Pressa inte figursågen för hårt.

Insågning

Bild 6

Om startläget för arbetsstycket som skall sågas inte är på sidan, eller om inget hål har borrats, måste ni såga in. För att göra det, gör som följer:

- Sätt sågen på bottenplattans rundade framsida.
- Sätt på apparaten och sänk sakta sågen tills den berör arbetsstycket.
- Låt sågen sakta utan tvång såga in i arbetsstycket.
- När ni har sågat genom arbetsstycket tag ut sågen från hålet.
- Placera apparaten i normalläge i såghålet och fortsätt sågningen.

Ni kan också såga in genom att först borra ett hål i arbetsstycket. För att göra detta, använd ett skär som gör ett hål som är tillräckligt stort för sågbladet. Nu kan ni fortsätta med de moment som är beskrivna under "Sågning"

5. UNDERHÅLL



Tillse att maskinen inte är spänningsförande när underhållsarbeten utförs på de mekaniska delarna.

Underhåll figursågen regelbundet för att undvika onödiga problem. Detta får er apparat att förbli i gott skick.

- Håll bottenplattan ren så att inga oriktigheter uppstår under sågning.
- Håll figursågens utsida ren så att alla rörliga delar fritt kan röra sig utan onödig förslitning.
- Håll motorns ventilationshål fria för att undvika överhettning.
- Om kolborstarna är slitna kommer sågen att gå bullrigt och ojämnt för att till sist inte längre fungera.
- Smörj sågbladen regelbundet.

Rengöring

Rengör maskinhjulet regelbundet med en mjuk duk, företrädesvis efter varje användning. Tillse att ventilationspringorna är fria från damm och smuts. Använd en mjuk duk fuktad med tvålatten vid svår smuts. Använd inga lösningsmedel som bensin, alkohol, ammoniak etc. Sådana ämnen skadar plastdelarna.

Smörjning

Maskinen behöver ingen extra smörjning.

Fel

Om ett fel skulle uppträda, t.ex. efter att någon del har blivit utsliten, kontakta då din återförsäljare. På den separat bifogade listan över reservdelar hittar du en översikt över de delar som kan beställas.

Felfunktioner

• Den elektriska motorn blir varm.	• Motorn är överbelastad pga. att arbetsstyckena är för stora.	• Såga med lägre hastighet så att motorn kan kylas ned.
	• Motorn är defekt.	• Kontakta din återförsäljare.
• Apparaten fungerar inte.	• Anslutningen till nätet är avbruten	• Kontrollera om fel har uppstått på nätanslutningen.
	• Strömbrytaren är skadad.	• Kontakta din återförsäljare.

Product information

Fig. 1

1. Interlocking knob
2. Switch
3. Connection point vacuum cleaner
4. Allen key
5. Bottom plate
6. Saw buckle
7. Guard

2. SAFETY INSTRUCTIONS

In this manual and/or on the machine the following symbols are used:



Denotes risk of personal injury, loss of life or damage to the tool in case of non-observance of the instructions in this manual.



Indicates electrical shock hazard.

Special safety instructions

- Check the following points:
 - Does the voltage of the motor (230 V) correspond with the mains voltage?
 - Are the feeder cable and plug in good condition: sturdy, without loose bits or damage?
 - Has the saw lost any teeth and is it showing cracks or fractures?
 - If so, replace the saw immediately.
 - Is there enough room under the workpiece so that the saw does not come into contact with the floor or work table as it moves up and down?
 - Do the teeth of the saw point upwards?
- Always wear protective goggles when using the appliance.
- Maintain the appliance carefully.
- Do not use the appliance in a wet environment.
- Do not use the appliance for material which contains asbestos.
- Never leave the jigsaw unattended.



Check that the switch is not interlocked in the 'on' position

Using the appliance

- Clamp the workpiece that you will be sawing in firmly into place.
- Remove any wood residue that is near or stuck to the surface of the saw blade; do not use your hand for this. Switch the appliance off before removing any residue!
- Always switch the jigsaw on in idle, i.e. switch the jigsaw on before bringing it into contact with the workpiece.
- When sawing the wood watch out for knots, nails, cracks and/or dirt deposits.

JIG SAW

The numbers in the following text refer to the drawing on page 2-4



Read this operators guide carefully, before using the machine. Ensure that you know how the machine works, and how it should be operated. Maintain the machine in accordance with the instructions, and make certain that the machine functions correctly. Keep this operator's guide and other enclosed documentation with the machine.

Contents

1. Machine data
2. Safety instructions
3. Assembly
4. Operation
5. Maintenance

1. MACHINE DATA

Technical specifications

Voltage	230 V~
Frequency	50 Hz
Input power	400 W
Speed, no load	500-3000/min
Max. saw cap. in wood	65 mm
Max. cutting stroke	20 mm
Cutting angle	0 - 45°
Machine weight	2,0 kg
Lpa Sound pressure level	86 dB(A)
Lwa Sound power level	97 dB(A)
Vibration	3,6 m/s ²

Package contents

- 1 Jigsaw appliance
- 1 Allen key
- 1 Vacuum cleaner adapter
- 1 User manual
- 1 Safety instructions

Check the machine and accessories for transport damage.

- Det är mycket svårt att för arbetsstycket längs sågbladet i en rak linje och sågspåret är ojämnt.
- Sågbladet är skevt eller trubbigt.
- Ersätt sågbladet.
- Arbetsstycket börjar vibrerar häftigt under sågningen.
- Sågbladet är överhettat eller snedvridet.
- Ersätt sågbladet.
- Apparaten går bullrigt och/eller mycket ojämnt.
- Kolborstarna är utslitna.
- Kontakta din återförsäljare.

Miljö

För att undvika transportskador levereras maskinen i en så stadig förpackning som möjligt. Förpackningen har så långt det är möjligt tillverkats av återvinningsbart material. Ta därför tillvara möjligheten att återvinna förpackningen.



Skadade och/eller kasserade elektriska och elektroniska apparater ska lämnas in enligt gällande miljöregler.

Garanti

Garantivillkor och produktansvar gäller i enlighet med nationell lagstiftning.

KUVIOSAHA

Numerot seuraavassa tekstissä vastaavat kuvia sivulla 2-4



Oman turvallisuutesi ja lähistöllä olevien henkilöiden turvallisuuden takia lue nämä ohjeet huolellisesti, ennen kuin ryhdyt käyttämään laitetta. Ohjeiden avulla ymmärrät laitteen toiminnan paremmin ja osaat välttää tarpeettomia riskejä. Pane ohjekirja huolellisesti talteen vastaisen varalle.

Sisällys

1. Laitetiedot
2. Turvaohjeet
3. Assenusohjeet
4. Sahaoksen aloittaminen
5. Huolto

1. LAITETIEDOT

Tekniset tiedot

Jännite	230 V~
Taajuus	50 Hz
Ottoteho	400 W
Puun paksuus	65 mm
Terän pituus	20 mm
Sahauskulma Sääd.	0 - 45°
Kierrosnopeus, kuormittamaton.	500-3000/min
Paino akun	2,0 kg
Lpa (Äänenpainetaso)	86 dB(A)
Lwa (Melutaso)	97 dB(A)
Tärinä	3,6 m/s ²

Pakkauksen sisältö

- 1 Kuviosaha
- 1 Kuusiokoloavain
- 1 Pölynimurin sovitin
- 1 Käyttöopas
- 1 Turvaohjeet

Tarkista, että laite on vahingoittumaton ja että mukana ovat kaikki varusteet.

Kuvaus

Kuva 2

1. Lukitusnuppi
2. Virtakytkin
3. Pölynimurin liitäntä

Veikimo sutrikimai

- | | | |
|--|---|---|
| • Įkaista elektros variklis. | • Variklio perkrova dėl per didelių apdorojamų gaminių. | • Pjaukite mažesniu greičiu, kad variklis galėtų atvėsti. |
| • Įrankis neveikia. | • Nutūkusi maitinimo jungtis. | • Patikrinkite maitinimo jungtį. |
| • Labai sunku stumti apdorojamą gaminį palei pjūklo ašmenis tiesia linija ir pjūvis gaunasi nelygus. | • Sugeđęs jungiklis. | • Prašome kreiptis į savo perpardavinėtoją. |
| • Apdorojamas gaminys stipriai vibruoja pjovimo metu. | • Pjūklo ašmenys išsiklaipė arba atšipo. | • Pakeiskite pjūklą. |
| • Apdorojamas gaminys juda labai triukšmingai ir/arba netolygiai. | • Pjūklo ašmenys perkaito arba deformavosi. | • Pakeiskite pjūklą. |
| | • Susidėvėjo angliniai šepečiai. | • Prašome kreiptis į savo perpardavinėtoją. |

Išorinė aplinka

Siekiant išvengti transportavimo metu galinčių atsirasti pažeidimų, įrenginys pristatomas kietoje pakuotėje, pagrinde pagamintoje iš antriniam perdirbimui tinkamų medžiagų, todėl prašome pasinaudoti galimybe pakuotę perdirti.



Bojātu un/vai brāķētu elektrisko vai elektronisko aparātu ir jānogādā atbilstošās otrreizējās pārstrādes vietās

Garantija

Garantijas noteikumi un ražošanas kļūdas tiek izskatītas pēc pārdošanas valsts noteikumiem.

- Padēkite pjūklā ant apatinēs plokštēs paapvalintosios priekinės daļies.
- Iļņukite īrāņķī ir lētai nuleiskite pjūklā, kol jis palies apdorojamā gaminī.
- Leiskite pjūklui švelnīai ķeiti ī apdorojamā gaminī, jo nespausdami.
- Kai pjūklas perpjāus gaminī, īstrāukite pjūklā īs angos.
- Nustatykite īrāņķī ī īprastīnē padētī īspjāutoje angoje ir tēskite pjovīmā.

Iļpovīmā taip pat galīte atlikti pirma īsgrēķē anģā apdorojamame gaminīje. Tuo tikslu naudokite ītaisā, kuriuo galīma padaryti pakankamai didelē anģā, ī kuriā tīļtū pjūklō ašmenys. Dabar galīte atlikti veiksmus, aprāšytus skyrīuje "Pjovīmas".

5. APKALPOŠANAUN APKOPE



Jānodrošina, lai laikā, kad tiek veikta iekārtas zem sprieguma esošo daļu apkope, tā nebūtu pievienota elektriskajam tīklam.

Kad nekīļtū bereikīngū problemū, regulāriai prižiūrēkite siaurāpjūklī. Tai padēs palaiķyti optimālīā jūsu īrāņķio būklē.

- Palaīķyķite apatinēs plokštēs švara, tuomet pjovīmo metu nebus jokiū netīkslumu.
- Išorīnē siaurāpjūklīo dalīs visuomet turī būti švari, kad visos judamosios dalys galētū tikslīai judētī ir nesusīdēvētū.
- Palaīķyķite varīklō ventilācijos anģū švara, kad varīklīs neperkaīstū.
- Jeīgu susīdēvī anģlinīai šēpečīai, pjūklas veīka triukšmīngai ir netolyģiai. Galīausīai pjūklas nustoģa veīķes. Kreīpītēs ī savo platīntoģā, kad pakeīstū anģlinīus šēpečīus.
- Regulāriai ūtepkīte pjūklō kreīptuvus.

Valymas

Mīnkštū skudurēliu regulāriai valomas īrengīno korpusas. Gerīausīa, jeīgu tai daroma po kiekvieno īrengīno panaudoģimo. Atkreīpkīte dēmesj ī tai, kad ventilācijos anģos neūzskīmīstū nešvarumais ir dulkēmīs. Jeīgu nešvarumai sunkīai pašalīnami, skudurēlīs sumīrkomas mullo tīrpale. Negalīma naudoti valymūi jokiū tīrpīklī, ī kuriū sudētģ īeina, pavyzdžiui, benzīnas, spirītas, amonīakas ir t.t. Šīos medžiāģos galī sugadīntī īrengīno plastīķīnes dalīs.

Elļošana

Iekārta nekāda speciāla elļošana nav nepieciešama.

Defektaī

Jeī, pvz., panaudoģus detalē, atsīrado gedīmas, prašome kreīptīs ī savo perpardavīnētoģā. Galīmū ūzsāķyti detalīū aprāšus rasīte atsīkīrai pateīktame laīsvū detalīū sārģaše.

4. Kuusiokoloavain
5. Pohjalevy
6. Terän kiinnike
7. Suojus

2. TURVAOHJEET

Nāīssā ohjeīssa ķāyķetāān seuraavia symboleja:



Ķāyķetāān, kun on olemassa loukkaantumisaara, hengenvaara tai koneen rikkoutumisaara, mikāli annettuja ohjeita ei noudateta.



Sāħķōjānnīte.

Erītyīset turvamāārķyķset

- Tarkīsta, etģ
 - moottorīn jānnīte vastaa (230 V~) verkkojānnītetģ.
 - verkkojohķto ja -pīstoke ovat hyvāssā kunnossa, ts. ne ovat tuķevīa, eīķā nīīssā ole epātvīīvītģ kohtīa tai vaurīoitģ.
 - terān kaīķķī hampaat ovat tallella, eīķā terāssā ole murtumīa tai sārōģā.
 - Jos terāssā on vīķoģa, vāhnda terģ vāļīttōmāstī.
 - tģķkappaleen alla on rīttāvāstī tīlģa, jotta terģ ei kosķeta lattīaā tai tģyģtasoa liīķķuussaān pystysuunnassa.
 - terān hampaat osoīttavat yļōspāīn.
- Ķāyķtģ aina suojalaseģa, kun saha on toimīnnassa.
- Huolla saha huolellīsestī.
- Ālģ ķāyķtģ sahaa kosteassa ympāristōssā.
- Ālģ sahaa sahalla asbestīa sīsāļtāvīā mēterīalēeģa.
- Ālģ kosķaan jātģ sahaa olosuhteīsīn, jossa sītģ ei valvota.



Tarkīsta, etģ kytkīn ei lukītu pāļļe-asetoon (on).

Kuvīosahan ķāyķtāīmen

- Kīīnnītģ sahattava tģķkappale tīukasti paikalleen.
- Poīsta terān lāħellģ olevģa tai terāān juuttunū puujāte, āļģ kīutenķaan ķāsīn. Kyķte saha pois pāļļtģ ennen puujātteen poīstamīstģ!
- Kyķte saha aina joutokāyģnnīle, ts. kyķte saha pāļļe, ennen kuin kosķetat sīļģ tģķkappalettģ.
- Kun sahaat puuta, varo oksan kohtīa, nauļoģa, halķeamīa ja/tai likājāāmīā, koska terģ voi juuttua vaarallīsestī. Ole erītyīsen varovainē sahatessģsī jātepuuta. Jātepuun sahaamīseģsģ ei useīnķaan vāadīta suurta tarkķuuttģ, joten puussa olevat vīat saattavat jāādģ huomīotta.
- Ālģ sahaa tģķkappaleitģ, jotka ovat paksumpīa kuin terān pītuus.

- Älä kosketa sahan metalliosia sahatessasi seiniä tai lattiaita, joissa saattaa olla sähkökaapeleita. Pidä sahaa tiukasti molemmiin käsiin muovikahvasta. Silloin et kosketa osia, jotka saattavat muuttua jännitteisiksi, jos vahingossa sahaat sähkökaapeliin.
- Kun lopetat sahaamisen, kytke saha pois päältä ja odota, että terä pysähtyy ennen kuin irrotat sen työkappaleesta.
- Älä käytä pitkiä jatkojohtoja.
- Pidä suojus paikallaan, kun käytät sahaa.

Kytke kuviosaha pois päältä välittömästi:

- Verkkopistoke, verkkojohto tai liitäntäjohto on viallinen.
- Virtakytkin on viallinen.
- Hiiliharjat kipinöivät tai virrankääntimessä näkyy tulta.
- Eriste on palanut ja se savuaa tai käryää.

Sähköturvallisuus

Sähkölaitteita käytettäessä on aina noudatettava paikallisia turvamääräyksiä tulipalon, sähköiskujen ja loukkaantumisten välttämiseksi. Lue alla olevat ohjeet ja erilliset turvaohjeet huolellisesti.

Säilytä nämä ohjeet!



Tarkista aina, ovatko verkkojännitte ja koneen tyyppikilvessä ilmoitettu jännitte yhteen sopivia.



Luokan II kone – kaksoeristetty – maadoitettu pistorasiaa ei tarvita.

Johtojen ja pistotulppien vaihtaminen

Jos verkkojohto vahingoittuu, se on vaihdettava. Uusia, oikeanlaisia johtoja saa valmistajalta tai sen huoltopalvelusta. Hävitä vanhat johdot ja pistotulpat heti kun ne on vaihdettu uusiin. Irrallisen pistotulpan tai johdon kytkeminen pistorasiaan on vaarallista.

Jatkojohtojen käyttö

Käytä vain virallisesti hyväksytyjä jatkojohtoja koneen teho huomioon ottaen. Johdon ytimien on oltava vähintään 1,5 mm². Käytettäessä johtokelaa koko jatkojohto on vedettävä kelalla.

3. ASENNUSOHJEET

Käyttökohteet

Kuviosahalla voidaan sahata eri materiaaleista (puu, alumiini, muovi, metalli jne.) valmistettuja työkappaleita tarkasti oikeaan mittaan ja mihin tahansa muotoon.

Työkappaleen suurin paksuus on 65 mm (sahattaessa puuta).

Terän valinta

Kuva 2

Profiili ja hampaat vaihtelevat sahattavan materiaalin mukaan. Hieno hammas tuottaa tasaisen ja tarkan sahausjäljen. Käytä kapeaa profiilia, jos sahaat käyriä tai kuvioita.

- Priverzkitte varztus su šešiakampėmis galvutėmis (B).

Veikimas

5 Pieš.

Nuspauskite jungiklį, kad siaurapjūklis pradėtų veikti.

Jungiklį galima užblokuoti blokavimo mygtuku. Tai atliekama tokia seka:

- Įspauskite jungiklį.
- Laikydami nuspaustą jungiklį, paspauskite blokavimo mygtuką. Dabar siaurapjūklis veiks nepertraukiamai.
- Atleiskite abu jungiklius.

Išjunkite blokuotę dar kartą paspaudę jungiklį.

Greičio reguliavimas

7 Pieš.

Pjūklė greitį galima reguliuoti sukamuoju mygtuku, esančiu siaurapjūklio viršuje. Kuo aukštesnė padėtis, tuo didesnis greitis. Aukščiausia padėtis yra 6-ta. Idealus pjovimo greitis priklauso nuo pjūklė dantų ir profilio, taip pat nuo pjaunamos medžiagos. Minkštomis medžiagoms rinkitės didesnį greitį ir stambesnius pjūklė dantis. Jeigu norite pjauti kietas medžiagas, pasirinkite mažesnį greitį ir smulkesnius pjūklė dantis.

Dulkių surinkimas

Kad darbatalis nuolat būtų švarus, siaurapjūklėje įtaisyta dulkių šalinimo jungtis. Prie šios jungties galima prijungti dulkių siurbį. Tuo tikslu naudokite dulkių siurblio adapterį.

Apsauginis įtaisas

Siaurapjūklis turi apsauginį įtaisą. Stenkitės, kad veikiant siaurapjūkliui, šis apsauginis įtaisas būtų pritrauktas kiek įmanoma arčiau. Tai užtikrins geriausią apsaugą nuo atplaišų ir optimalų dulkių šalinimą.

4. APTARNAVIMAS

Paleidimas į eksploataciją

- Įjunkite siaurapjūklį.
- Uždėkite apatinę įrankio plokštę ant apdorojamo gaminio.
- Iš lėto pastumkite link iš anksto pažymėtos pjovimo linijos ir lėtai paspauskite siaurapjūklį pirmyn. Tvirtai prispauskite apatinę plokštę prie apdorojamo gaminio. Tuo nepadarius, siaurapjūklis pradės vibruoti, o dėl vibracijos gali nulūžti pjūklas.



Palaukite, kol siaurapjūklis atliks darbą. Per stipriai jo nespauskite.

Įpjovimas

6 Pieš.

Jeigu pjūvio pradžios taškas nėra apdorojamo gaminio šone, arba jeigu nebuvo išgręžta anga, tuomet reikia atlikti įpjovimą. Tai atliekama tokia seka:

3. MONTAŽAS

Irankio paskirtis

Siaurapjūklį galima naudoti įvairių medžiagų pjovimui (medienos, aliuminio, plastmasės, metalo ir t.t.), norint tiksliai išpjauti nustatytų matmenų ir formos gaminį. Maksimalus apdorojamo gaminių storis 65 mm (medienai).

Pjūklų pasirinkimas

2 Pieš.

Profilio ir dantų pasirinkimas priklauso nuo to, kokią medžiagą ketinate pjauti. Smulkūs dantys leidžia atlikti tolygų ir tikslių pjūvių. Naudokite siaurą profilį, jeigu norite išpjauti kreivas linijas arba figūras. Kaip pasirinkti tinkamą pjūklą:

- Visų pirma pamėginkite pjauti stambiadančių pjūklų.
- Jeigu nepavyksta išgauti tolygaus ir tikslaus pjūvio, išmėginkite pjūklą su smulkesniais dantimis.
- Plastmasei, aliuminiui ir plienui visuomet naudokite pjūklą su labai smulkiais dantimis.

Apskritai kalbant, naudodami stambiadančių pjūklą, dirbsite greičiau, bet ne taip tiksliai, kaip naudodami smulkiadančių pjūklą. Kad pasiektumėte optimalių rezultatų, visuomet įsitikinkite, kad pjūklas pakankamai aštrus. Šis siaurapjūklis suderinamas su visais pardavime esančiais pjūkleliais.

Pjūklų surinkimas

3 Pieš.



Prieš surinkdami pjūklą, įsitikinkite, kad maitinimo kištukas ištrauktas ir maitinimo tinklo lizdo.

Norėdami uždėti pjūklelį, sekite šiais nurodymais:

- Atlaisvinkite fiksuojančios galvutės varžtą (B) komplektuotėje pridėtu šešiakampi raktu (A).
- Įstatykite pjūklelį (C) į pjūklų sąvarą. Pjūklelio dantys turi būti atsukti į viršų. Lygioji pjūklelio pusė turi būti atremta į ratuką.
- Įstumkite pjūklelį kuo giliau į sąvarą.
- Užverė fiksuojančios galvutės varžtą (B), užfiksuokite pjūklelio padėtį. Fiksuojančios galvutės varžtą sukite tolygiai, kad pjūklelis laikiklyje užsifiksuotų teisingoje padėtyje. Jei pjūklelis pakryps, pjūvis nebus kokybiškas.
- Nuspauskite apsaugą žemyn.

Apatinės plokštės derinimas

4 Pieš.

Paderinkite apatinės plokštės (A) kampą tokia seka:

- Patiektu šešiakampi atsuktuvu atlaisvinkite varžtus su šešiakampėmis galvutėmis (B).
- Atsargiai atitraukite atgal apatinę plokštę, kad ši atblokuotu.
- Pasukite apatinę plokštę kairėn arba dešinėn, kad nustatytumėte norimą pjovimo kampą. Kampa galite išmatuoti matlankiu (C). Maksimalus pjovimo kampas 45°.
- Pastumkite apatinę plokštę į priekį, kad ji vėl užsiblokuotu.

Valitse sopiva terä seuraavasti:

- Kokeile sahaamista ensin terällä, jossa on karkea hammastus.
- Jos sahausjälki ei ole tasainen ja tarkka, kokeile sahaamista terällä, jossa on hienompi hammastus.
- Sahaava muovia, alumiinia ja terästä aina terällä, jossa on erittäin hieno hammastus.

Työskentely on pääsääntöisesti nopeampaa mutta epätarkempaa karkealla hammastuksella kuin hienolla hammastuksella varustetulla terällä.

Jotta työn jälki olisi mahdollisimman hyvä, tarkista, että terä on terävä.

Kuviosahaan sopivat kaikki markkinoilla saatavana olevat kuviosahanterät.

Terän asentaminen

Kuva 3



Tarkista ennen terän asentamista, että verkkopistoke on irrotettu pistorasiasta.

Asenna terä seuraavasti:

- Löysää kahta kuusiokoloruuvia (B) sahan mukana toimitetulla kuusiokoloavaimella (5).
- Aseta terä (C) kiinnikkeeseen. Tarkista, että hampaat osoittavat ylös- ja eteenpäin. Terän tasaisen osan tulee olla pyörää vasten.
- Työnnä terä mahdollisimman kauas kiinnikkeeseen.
- Tiukenna terän kiinnitys kiristämällä kaksi kuusiokoloruuvia (B). Tarkista, että kuusiokoloruuvit kiristyvät tasaisesti, jotta sahanterä asettuu oikein kiinnikkeeseen. Taipunut terä voi aiheuttaa huonon sahausjäljen.
- Paina suojuksen alas.

Pohjalevyn kulman säätäminen

Kuva 4

Säädä pohjalevyn (A) kulma seuraavasti:

- Löysää kuusiokoloruuvit (B) sahan mukana toimitetulla kuusiokoloavaimella.
- Irrota pohjalevyn lukitus vetämällä sitä hieman taaksepäin.
- Käännä pohjalevyä oikealle tai vasemmalle haluamaasi sahauskulman. Voit lukea kulman astelevystä (C). Suurin sahauskulma on 45°.
- Lukitse pohjalevy työntämällä sitä eteenpäin.
- Kiristä kuusiokoloruuvit (B).

Tominta

Kuva 5

Käynnistä kuviosaha painamalla virtakytkin sisään. Virtakytkin voidaan lukita lukitusnupilla seuraavasti:

- Paina virtakytkin sisään.
- Pidä virtakytkin painettuna ja paina lukitusnuppi alas. Kuviosaha on nyt jatkuvalla toiminnolla.
- Vapauta molemmat kytkimet.

Vapauta lukitus painamalla virtakytkintä uudelleen.

Nopeuden säätäminen

Kuva 7

Sahausnopeutta voidaan säätää kuviosahan päällä olevalla kiertonupilla. Mitä suurempi on asetus, sitä suurempi on nopeus. Suurin asetus on 6. Optimaalinen sahausnopeus määrittäytyy terän profiiliin ja hammastuksen sekä sahattavan materiaalin mukaan. Valitse pehmeille materiaaleille tarpeeksi suuri nopeus ja karkea hammastus. Jos sahaat kovaa materiaalia, valitse alhaisempi nopeus ja hieno hammastus.

Pölyn kerääminen

Jotta työtaso pysyisi puhtaana, kuviosahassa on pölynpoistoliitäntä pölynimuria varten. Käytä sahan mukana toimitettua pölynimurin sovittinta.

Suojos

Kuviosahassa on suojus. Tarkista, että suojus on mahdollisimman alhaalla, kun kuviosaha on käytössä. Silloin suojus antaa parhaan mahdollisen suojan lenteleviä säliöjä vastaan ja pöly poistuu optimaalisesti.

4. SAHAUKSEN-ALOITTAMINEN

Sahaaminen

- Käynnistä kuviosaha.
- Aseta sahan pohjalevy työkappaletta vasten.
- Siirrä saha hitaasti aiemmin piirretylle sahauslinjalle ja työnnä sitä hitaasti eteenpäin. Paina pohjalevy tukevasti työkappaletta vasten. Muussa tapauksessa saha tärisee ja terä katkeaa.



Anna sahan työskennellä. Älä paina sahaa liian lujaa.

Aloitusaikon sahaaminen

Kuva 6

Jos työkappaleen sahaamista ei aloiteta reunasta tai aloitusaukkoa ei ole porattu, aloitusaukko on sahattava seuraavasti:

- Aseta saha pohjalevyn pyöristetyn etuosan varaan.
- Kytke saha päälle ja laske sitä hitaasti, kunnes terä koskettaa työkappaletta.
- Anna terän leikata työkappaletta kevyesti ja pakottamatta.
- Kun terä ulottuu työkappaleen läpi, irrota se aukosta.
- Aseta saha normaaliin asentoon sahausaukkoon ja jatka sahaamista.

Voit tehdä aloitusaikon työkappaleeseen myös poraamalla. Käytä poranterää, joka tekee sahanterän mentävän aukon. Sen jälkeen voit jatkaa kohdassa "Sahaaminen" annettujen työvälineiden mukaisesti.

- Priešingu atveju pjūklas gali įstrigti ir sukelti pavojų. Be to, saugokitės pjuvenų. Daug pjuvenų paprastai būna pjaunant aplaidžiai, todėl toks darbuotojas taip pat gali nepastebėti medienos nelygumų.
- Nepjaukite ruošinių, kurie yra storesni nei pjūklelio ilgis.
- Nelieskite metalinių siaurapjūklėlių dalių, kai pjaunate grindis arba lubas, jei yra pavojus užkabinti jose paslėptus elektros laidus. Siaurapjūklį laikykite abejomis rankomis už plastikines rankenas, taip, kad netyčia užkabintumėte ir įpjovtumėte elektros laidus, kuriuos teka elektros srovė, negautumėte elektros smūgio.
- Baigę pjovimo darbus, pirmiausia išjunkite įrenginį ir palaukite, kol pjūklelis visiškai sustos. Tik tuomet jį ištraukite iš ruošinio.
- Nenaudokite ilgo prailgintojo.
- Darbo metu naudokitės saugos gaubtu.

Nedelsdami išjunkite įrankį, jeigu:

- Sugedo maitinimo tinklo kištukas, sugedo arba pažeistas lankstusis maitinimo laidas;
- Sugedo jungiklis;
- Anglinis šepetys sukelią kibirkštis arba kolektoriuje atsiranda žiedinė ugnis;
- Išdegusi izoliacija skleidžia dūmus arba kvapą.

Elektriskā drošība

Lai samazinātu ugunsgrēka izcelšanās, elektriskās strāvas trieciena un individuālās traumas risku, lietojot elektriskās mašīnas, ievērojiet jūsu valstī pielietojamos drošības noteikumus.

Izlasiet zemāk dotās drošības instrukcijas, kā arī pievienotās drošības instrukcijas. Glabājiet šīs



Vienmēr pārbaudiet, vai elektriskā tīkla parametri vietā, kur tiek pieslēgta iekārta, sakrīt ar parametriem uz iekārtas datu plāksnītes.



2 saugos klasēs mašīna – dvīguba izoliācija – Jums nerekēs naudoti kištuko su izēminimu.

Kabeļu vai kontaktdakšu nomaiņa

Pēc kabeļu vai kontaktdakšu nomaiņas, vecie kabeļi un kontaktdakšas nekavējoties jāutilizē. Atsevišķa kabeļa pievienošana elektriskajam tīklam ir bīstama.

Kabeļu pagarinājumu izmantošana

Jālieto tikai sertificēti kabeļu pagarinātāji, kuru parametri ir piemēroti iekārtas jaudai. Dzīslu diametram jābūt vismaz 1,5 mm². Ja kabeļa pagarinājums ir uzlīts uz spoles, tam jābūt pilnībā izritinātam.

Informacija apie gaminį

1 Pieš.

1. Blokavimo mygtukas
2. Jungiklis
3. Dulkių siurblio prijungimo taškas
4. Šešiakampis veržliaraktis
5. Apatinė plokštė
6. Pjaunamoji atrama
7. Apsauginis įtaisas

2. DROŠIBAS TEHNIKAS INSTRUKCIJAS

Šajā lietošanas instrukcijā un/vai uz slīpējamās mašīnas izmantoti šādi simboli:



Instrumenta sabojāšanās un/vai traumu gūšanas, nāves iestāšanās risks šīs instrukcijas norādījumu neievērošanas gadījumā



Norāda elektriskās strāvas trieciena draudu bīstamību

Specialiosios saugos instrukcijas, taikomos prieš naudojant įrankį

- Patikrinkite šiuos dalykus:
 - Ar variklio įtampa (230 V) atitinka maitinimo tinklo įtampą?
 - Ar maitinimo linijos kabelis ir kištukas yra geros būklės: sveikas, be atsilaisvintųjų dalių ir pažeidimų?
 - Ar netrūksta pjūklų dantų, ar pjūklas neįskilęs ir nesulūžęs?
 - Jeigu taip, nedelsiant pakeiskite pjūklą.
 - Ar po apdorojamo gaminiu yra pakankamai erdvės, kad pjūklas, judėdamas aukštyje ir žemyn, neužkabintų grindų arba darbastalio?
 - Įsitinkite, kad pjūklų dantys nukreipti į viršų.
- Naudodamiesi įrankiu, visuomet užsidėkite apsauginius akinius.
- Rūpestingai prižiūrėkite įrankį.
- Nenaudokite įrankio drėgnoje aplinkoje.
- Nenaudokite įrankio medžiagoms, turinčioms asbesto.
- Niekada nepalikite siaurapjūklis be priežiūros.



Įsitinkite, kad jungiklis neužblokuotas įjungimo ("on") padėtyje.

Įrankio naudojimas

- Įstatykite ruošinį į spaustuvus.
- Nuvalykite nuo pjūklelio ir aplink jį visas drožles, tačiau to nedarykite ranka. Prieš išvalydami drožles, būtinai išjunkite įrenginį!
- Įrenginį visuomet junkite tuščia eiga, t.y. prieš kontaktą su ruošiniu.
- Pjaunant medį, saugotės šaku, vinių, įskilimų bei/arba purvo sąnašų.

5. HUOLTO



Irrota aina kone virtalähteestä ennen huollon aloittamista.

Huolla kuviosahaa säännöllisesti, jotta sen käytössä ei ilmene ongelmia. Huolto takaa sen, että saha pysyy parhaassa mahdollisessa kunnossa.

- Pidä pohjalevy puhtaana, jotta sahauskessa ei tapahdu virheitä.
- Pidä sahan ulkopuoli puhtaana, jotta kaikki liikkuvat osat voivat liikkua tarkasti ja kulumatta.
- Pidä moottorin tuuletusaukot puhtaina, jotta moottori ei ylikuumene.
- Jos hiiliharjat ovat kuluneet, sahan toiminta on äänekästä ja epätasaista. Lopulta saha lakkaa toimimasta. Ota yhteys takuukortin huoltopisteeseen.
- Voitele sahanterän ohjain säännöllisesti.

Puhdistaminen

Puhdista koneen ulkopinta säännöllisesti pehmeällä kankaalla. Parasta olisi puhdistaa se jokaisen käyttökerran jälkeen. Pidä koneen jäähdytysaukot puhtaina. Jos liika on pinttynyt, voit käyttää saippuavedellä kostutettua kangaspalaa. Älä kuitenkaan käytä liuottimia kuten bensiiniä, alkoholia, ammoniakkaa jne, koska ne vahingoittavat koneen muovisia.

Viat

Vian ilmetessä, esim. osan kulumisen jälkeen, ota yhteys jälleenmyyjään. Näet yleiskuvan tilattavista osista erillisenä liitteenä olevasta varaosaluettelosta.

Häiriöt

• Sähkömoottori kuumenee.	• Liian suuret työkalupaleet ovat ylikuormittaneet moottoria.	• Saha alhaisemmalla nopeudella, jotta moottori ehtii jäähtyä.
• Saha ei toimi.	• Moottori on viallinen.	• Ota yhteys jälleenmyyjään.
	• Verkkoiliitäntä on rikkoutunut.	• Tarkista, onko verkkoiliitännässä vikoja.
	• Virtakytkin on vahingoittunut.	• Ota yhteys jälleenmyyjään.

- Sahanterän liikuttaminen työkappaleen mukaisesti on erittäin hankalaa ja sahausjälki on epätasaista.
- Työkappale alkaa täristä rajusti sahausken aikana.
- Saha toimii äänekkäästi ja/tai erittäin epätasaisesti.
- Sahanterä on vääntynyt tai tylsä.
- Sahanterä on ylikuumentunut tai vääntynyt.
- Hiiliharjat ovat kuluneet.
- Vaihda sahanterä.
- Vaihda sahanterä.
- Ota yhteys jälleenmyyjään.

Ympäristö

Kuljetusvaurioiden välttämiseksi kone on pakattu tukevaan laatikkoon. Tämä pakkaus on mahdollisimman ympäristöystävällinen. Kierrätä se.



Vioittuneet tai käytöstä poistettavat sähkölaitteet on toimitettava asianmukaiseen kierrätyspisteeseen.

Takuu

Takuuehdot ja tuotevastuu ovat voimassa kansallisen lainsäädännön mukaisesti.

SIAURAPJÜKLIS

Turpmāk tekstā dotie cipari attiecas uzattēliem 2. - 4.LPP.



Pirms instrumenta izmantošanas uzmanīgi izlasiet šo lietošanas pamācību. Pārlicinieties, ka zināt, kā darbojas instruments un kā ar to strādāt. Apkopiet instrumentu saskaņā ar šo lietošanas pamācību un nodrošiniet tā pareizu darbību. Glabājiet šo lietošanas pamācību un citu pievienoto dokumentāciju kopā ar instrumentu.

Saturs

1. Slīpējamās mašīnas tehniskie dati
2. Drošības tehnikas instrukcija
3. Montažas
4. Aptarnavimas
5. Apkalpošanaun apkope

1. SLĪPĒJAMĀS MAŠĪNAS TEHNISKIE DATI

Tehniskie dati

Ītampa	230 V~
Dažnis	50 Hz
Imamoji galia	400 W
Tuščiosios veikos sukimosi greitis	500-3000/min
Maksimalus medžiagos storis	65 mm
Maksimalus pjovimo žingsnis	20 mm
Pjovimo kampas	0 - 45°
Mašinos svoris	2,0 kg
Lpa Garso slėgio lygis	86 dB(A)
Lwa Akustinės galios lygis	97 dB(A)
Vibracija	3,6 m/s ²

Īpakavimo turnyns

- 1 Siaurapjūklis
- 1 Šešiakampis verzliaraktis
- 1 Dulkių siurblio adapteris
- 1 Naudotojo vadovas
- 1 Drošības tehnikas instrukcija

Īsitikinkite, kad mašina ir reikmenys nebuvo sugadinti gabenimo metu.

Traucējumi

• Elektriskais motors sakarst.	• Motoru pārslogo zāgējamie materiāli, kas ir pārāk lieli.	• Zāgējiet ar mazāku ātrumu, lai motors varētu atdzist.
• Ierīce nedarbojas.	• Elektrotīkla savienojums ir pārtrūcis.	• Lūdzu, sazinieties ar savu izplatītāju.
• Ir ļoti grūti kustināt materiālu pa zāga asmeni taisnā līnijā, un zāgējuma griezumam ir nelīdzens.	• Zāga asmens ir sariesies vai neass.	• Pārbaudiet, vai elektrotīkla savienojumā nav bojājumu.
• Zāgējamais materiāls zāgēšanas laikā sāk stipri vibrēt.	• Zāga asmens ir pārkaris vai deformējies.	• Lūdzu, sazinieties ar savu izplatītāju.
• Ierīce darbojas skali un/vai ļoti nevienmērīgi.	• Ogles elektroda slotiņas ir nolietojušās.	• Nomainiet zāga asmeni.

Vides aizsardzība

Lai transportēšanas laikā nenodarītu iekārtai bojājumus, tā tiek piegādāta pēc iespējas pilnīgā iepakojumā. Iepakojuma izgatavošanā maksimāli izmantoti no otrreizējām izejvielām iegūti materiāli. Tādēļ rūpējieties arī Jūs par apkārtējās vides aizsardzību un iespēju robežās nododiet iepakojumu otrreizējai pārstrādei. Kad Jūsu iekārta būs nokalpojusi, nododiet to vietējam iekārtu izplatītājam. Viņš nodrošinās ekoloģiski nekaitīgu iekārtas utilizāciju.



Bojātu un/vai brākētu elektrisko vai elektronisko aparātu ir jānogādā atbilstošās otrreizējās pārstrādes vietās

Garantija

Garantijas noteikumi un ražošanas kļūdas tiek izskatītas pēc pārdošanas valsts noteikumiem.

DEKUPØRSAV

Tallene i den følgende tekst korresponderer med afbildningerne på side 2-4.



Læs denne brugsanvisning godt igennem før maskinen tages i brug. Sørg for at De kender maskinens funktion og betjening. Vedligehold maskinen i følge instruktionerne, for at maskinen altid kan fungere optimalt. Bevar denne brugsanvisning og den vedlagte dokumentation til maskinen.

Indhold

1. Tekniske specifikationer
2. Sikkerhedsforskrifter
3. Sam levejledning
4. Ibrugtagning af saven
5. Vedligeholdelse

1. TEKNISKE SPECIFIKATIONER

Tekniske data

Spænding	230 V~
Frekvens	50 Hz
Forbrug	400 W
Antal omdrejninger, ubelastet	500-3000/min
Trætykkelse	65 mm
Savlængde	20 mm
Skærevinkel	0 - 45°
Vægt	2,0 kg
Lpa (lydtryk)	86 dB(A)
Lwa (lydeffekt)	97 dB(A)
Vibrationsværdi	3,6 m/s ²

Emballagens indhold

- 1 Dekupørsav apparat
- 1 Sekskantnøgle
- 1 Adapter til støvsuger
- 1 Brugervejledning
- 1 Sikkerhedsvejledning

Kontroller maskinen, løsdeler og tilbehør for transportskade.

Produktinformation

Fig. 1

1. Låseknop
2. Afbryder

3. Tilslutning til støvsuger
4. Sekskantnøgle
5. Bundplade
6. Savsfæste
7. Beskyttelsesstykke

2. SIKKERHEDSFORSKRIFTER

I denne brugsanvisning anvendes de følgende piktogrammer :



Betegnelse for risiko for personskader, dødsfald eller beskadigelse af værktøjet i tilfælde af at du er uopmærksom på instruktioner i denne manual.



Indikerer farer for elektrisk stød

Særlige sikkerhedsforskrifter

- Kontroller de følgende punkter:
 - *Korresponderer motorens spænding (230 V~) med spændingen på forsyningsnettet?*
 - *Er tilslutningskablet og stikket i god stand: helt, uden løse dele eller skader?*
 - *Har saven mistet nogen tænder, og/eller er der tegn på revner eller brud?*
 - *Hvis det er tilfældet, udskift saven omgående.*
 - *Er der nok plads under det der skal saves, således at saven ikke kommer i kontakt med gulvet eller arbejdsbordet, når den bevæger sig op og ned?*
 - *Vender savens tænder opad?*
- Bær altid beskyttelsesbriller under brugen af dette redskab.
- Vedligehold redskabet omhyggeligt.
- Brug ikke dette redskab i våde omgivelser.
- Brug ikke dette redskab til materialer der indeholder asbest.
- Efterlad aldrig dekopørsaven uden opsyn.



Kontroller at kontakten ikke er låst i 'on' positionen

Brugen af redskabet

- Spænd det arbejdsemnet, der skal saves i, godt fast.
- Fjern alle trærester der er i nærheden af saven eller sidder fast på savens overflade; brug ikke Deres hånd til dette. Sluk for redskabet før De fjerner nogen rester!
- Sæt altid redskabet i gang i fri tilstand, d.v.s. sæt saven i gang før den bliver bragt i berøring med arbejdsemnet.
- Under savning i træ, vær altid opmærksom på knaster, søm, revner og/eller snavs. Disse ting kan få saven til at sætte sig fast og dermed medføre en risiko. Vær også opmærksom på disse ting i affaldstræ. Dette træ kræver tit ikke så omhyggelig savning, så der er risiko for at. De ikke er lige så omhyggelig med at undersøge dette træ for uregelmæssigheder.

- Novietojiet zāgi uz apakšējās plātnes noapaļotās priekšpusēs.
- Ieslēdziet ierīci un lēnām laidiet zāgi uz leju, līdz tas saskaras ar zāgējamo materiālu.
- Ļaujiet zāģim viegli iegriezties materiālā bez spiešanas.
- Kad zāģis ir izgājis cauri materiālam, izņemiet zāģi no cauruma.
- Novietojiet ierīci normālā stāvoklī izzāģētajā caurumā un turpiniet zāģēt.

Jūs varat arī iegriezt vidū, vispirms izurbjot materiālā caurumu. Lai to izdarītu, izmantojiet urbi, kas caurumu padara pietiekami lielu, lai tajā varētu ieiet zāģa asmens. Tagad iespējams veikt soļus, kas aprakstīti sadaļā "Zāģēšana".

5. APKALPOŠANA UN APKOPE



Jānodrošina, lai laikā, kad tiek veikta iekārtas zem sprieguma esošo daļu apkope, tā nebūtu pievienota elektriskajam tīklam.

Apkopiet finierzāģi regulāri, lai novērstu nevēlamas problēmas. Tas nodrošinās to, ka jūsu ierīce saglabājas maksimāli labā stāvoklī.

- Uzturiet apakšējo plātni tīru, lai zāģējot nerastos nekādas kļūdas.
- Uzturiet finierzāģa ārpusi tīru, lai visas kustīgās daļas varētu kustēties bez traucējumiem un tik ātri nenolietotos.
- Uzturiet motora ventilācijas atveres tīras, lai motors nepārkarstu.
- Ja ogle elektroda slotiņas ir nolietojušās, zāģis darbojas trokšņaini un nevienmērīgi. Galu galā zāģis pavisam pārstās darboties. • Sazinieties ar pakalpojumu centru, kura adrese norādīta garantijas kartē.
- Regulāri iesmērējiet zāģa asmens virzītāji.

Tīrīšana

Regulāri jātīra iekārtas korpuss ar mīkstu lupatiņu. Vislabāk, ja tas tiek veikts pēc katras iekārtas izmantošanas reizes. Jāpievērš uzmanība tam, lai ventilācijas atveres nebūtu aizsegta ar netīrumiem un putekļiem. Ja netīrumi ir grūti notīrāmi, lupatiņa jāsamērcē ziepju šķīdumā. Nedrīkst lieto tīrīšanai nekādus šķīdinātājus, kuru sastāvā ietilpst, piemēram, benzīns, spirts, amonjaks utt.

Eļļošana

Iekārta nekāda speciāla eļļošana nav nepieciešama.

Darbības traucējumi

Ja parādās kāds bojājums, piemēram, nodilusi kāda detaļa, lūdzu, vērsieties pie sava izplatītāja. Atsevišķi pievienotajā rezerves detaļu sarakstā iekļauts to detaļu apskats, ko iespējams pasūtīt.

Darbība

5. Att.

Iespiediet slēdzi, lai liktu finierzāģim darboties. Slēdzi var bloķēt ar bloķēšanas pogu. To dara šādi:

- Iespiediet slēdzi.
- Turiet slēdzi iespīestu un iespiediet bloķēšanas pogu. Finierzāģis turpinās darboties.
- Atļaidiet abus slēdzus.

Noņemiet bloķēto stāvokli, vēlreiz iespīezot slēdzi.

Ātruma regulēšana

7. Att.

Zāģa ātrumu var kontrolēt ar rotējošo pogu finierzāģa augšpusē. Jo augstāks stāvoklis, jo lielāks ātrums. Augstākais stāvoklis ir 6. Ideālais zāģēšanas ātrums ir atkarīgs no zāģa vertikālā griezuma un zobiem, kā arī no zāģējamā materiāla. Zāģējot mīkstu materiālu, izvēlieties samērīgi lielu ātrumu un asmeni ar raupjiem zobiem. Ja jāzāģē cieti materiāli, izvēlieties zemāku ātrumu un asmeni ar smalkiem zobiem.

Tīrīšana

Lai uzturētu darba virsmu tīru, finierzāģis ir aprīkots ar savienojumu, kas paredzēts neīrūmu iesūkšanai. Šim savienojumam iespējams pievienot putekļusūcēju. Lai to pievienotu, izmantojiet putekļusūcēja palīgierīci.

Aizsargplāksne

Finierzāģis ir aprīkots ar aizsargplāksni. Pārlicinieties, ka šī aizsargplāksne ir noslēgta pēc iespējas ciešāk, finierzāģim darbojoties. Tas nodrošinās maksimālu aizsardzību pret skaidām un nodrošinās maksimālu neīrūmu iesūkšanu.

4. APKALPOŠANA

Zāģēšanas sākšana

- Ieslēdziet finierzāģi.
- Novietojiet ierīces apakšējo plāksni uz apstrādājamā materiāla.
- Lēnām kustīniet zāģi pa iepriekš iezīmēto zāģēšanas līniju un lēnām spīediet finierzāģi uz priekšu.

Stingri spīediet apakšējo plāksni pret zāģējamo materiālu. Ja tā nedarīsiet, finierzāģis var vibrēt un zāģa asmens salūzīs.



Laujiet darīt darbu zāģim. Nespīediet zāģi pārāk stipri.

Zāģēšana no vidus

6. Att.

Ja nepieciešams sākt zāģēt nevis no materiāla malas, bet no vidus un ja tajā nav izurbts nekāds caurums, materiāli ir jāzāģē no vidus. Lai to izdarītu, rīkojieties šādi:

- Sav ikke i arbeidsemner, der er tykkere end saven er lang.
- Rør ikke ved metaldelene på stiksaven, når De saver i vægge og gulve hvor der kan være lagt elektriske ledninger. Hold stiksaven godt fast med begge hænder på plastikhåndtaget, således at De ikke kommer i berøring med dele der kunne blive strømførende, hvis De ved et uheld kom til at save en elektrisk ledning over.
- Når De er færdig med at save, slå apparatet fra først og vent til saven kommer til stillstand før De fjerner den fra arbeidsemnet.
- Brug ikke en lang forlængerledning.
- Hold beskyttelsen på plads under brugen af saven.

Slå redskabet fra omgæende i tilf ælde af:

- Et defekt netstik, netledning eller skader på ledningen;
- En defekt afbryder;
- Gnister i kulbørsterne eller gnister omkring kommutatoren;
- Røg eller lugt af brændt isoleringsmateriale.

Elektrisk sikkerhed

Ved anvendelse af elektriske mas kiner skal man altid følge de lokalt gældende sikkerhedsforskrifter i forbindelse med brandfare, fare for elektrisk stød og legemensbeskadigelse. Læs udover de nedenstående instruktioner også sikkerhedsforskrifterne i den separat vedlagte sikkerhedsfolder. Bevar instruktionerne godt!



Kontroller altid om netspændingen svarer til værdien på typeskiltet.



Klasse II maskine – Dobbelt isolering – Du behøver ingen jordforbindelsestik.

Udskiftning af ledninger eller stik

Hvis netledningen er blevet beskadiget, skal den udskiftes med en speciel netledning, som kan fås via fabrikanten eller fabrikantens kundeservice. Gamle ledninger og stik skal kasseres, når de er blevet udskiftet med nye. Det er farligt at sætte stikket på en løs ledning i en stikkontakt.

Ved brug af forlængerledninger

Brug udelukkende godkendte forlæn gerledninger, der er beregnede til maskinens effekt. Lederne skal have et gennemsnit på mindst 1.5 mm². Hvis forlængerledningen sidder på en tromle, ruller ledningen helt af.

3. SAM LEVEJLEDNING

Anvendelse

Dekupørsaven kan bruges til at skære emner ud af forskellige materialer (træ, aluminium, plastik, metal o.s.v.) præcis i hvilken som helst størrelse og form man måtte ønske. Maksimumtykkelsen af arbeidsemnet er 65 mm (for træ).

Valg af sav

Fig. 2

Profilen og tænderne varierer med det materiale De vil skære i. Fine savtænder vil give Dem et glat og præcist snit. Brug en smal profil hvis De vil save kurver eller vil save figurer.

Ved valget af den rette sav, gå frem som følger:

- Prøv først en sav med grove savtænder.
- Hvis De ikke får et glat og præcist snit, prøv da en sav med finere savtænder.
- Til plastik, aluminium og stål brug altid en sav med meget fine savtænder.

Som regel vil De arbejde hurtige men mindre præcist med grove savtænder end De vil med fine savtænder. For det bedste resultat, sørg altid for at saven er skarp. Dekupørsaven er egnet til alle de savklinger der kan fås i handelen.

Samling af saven

Fig. 3



Før samlingen af saven kontroller om netstikket er fjernet fra stikkontakten.

For at samle saven, gå frem som følger:

- Løsne de umbrakoskruer (B) med den medfølgende sekskantnøgle (A).
- Placer saven (C) i savfæstet.
Kontroller at savtænderne vender opad og fremad. Den glatte side af saven skal hvile opad hjulet.
- Skub saven så langt ind i savfæstet som muligt.
- Sæt saven fast ved at stramme de umbrakoskruer (B) igen.
Kontroller at umbrakoskruerne er strammet lige meget, således at savklingen sidder rigtigt i savfæstet. En skæv savklinge kan resultere i et utilfredsstillende resultat.

Indstil vinklen på bundpladen

Fig. 4

Indstil vinklen på bundpladen (A) som følger:

- Løsne de to umbrakoskruer (B) med den medfølgende sekskantnøgle.
- Træk bundpladen en lille smule tilbage for at løsne den.
- Drej pladen til højre eller venstre i den ønskede savvinkel.
De kan aflæse vinklen på vinkelmåleren (C). Den største savvinkel er 45°.
- Tryk bundpladen fremad igen for at låse den.
- Stram umbrakoskruerne (B) til igen.

Betjeningen

Fig. 5

Tryk afbryderen ind for at starte deкупørsaven.

Afbryderen kan låses fast med låseknappen. Det gøres som følger:

- Tryk afbryderen ind.
- Hold afbryderen trykket ind mens De trykker låseknappen ind.

Zåga asmens izvēle

2.Att.

Vertikālālais griezumš un zobi atšķiras atkarībā no materiāla, kuru zāgēšanai asmens paredzēts. Smalki asmens zobi ļaus zāgēt gludi un precīzi. Ja vēlaties zāgēt izliektus materiālu fragmentus vai zāgēt materiālu noteiktā formā, izmantojiet šauru vertikālā griezumā zāga asmeni. Lai izvēlētos pareizo zāga asmeni, rīkojieties šādi:

- Vispirms pamēģiniet zāga asmeni ar raupjiem zobiem.
- Ja neizdodas iegūtu gludu un precīzu zāgējumu, pamēģiniet asmeni ar smalkākiem zobiem.
- Zāgējot plastmasas, alumīnija un tērauda materiālus, vienmēr izmantojiet zāgi ar ļoti smalkiem zobiem.

Kopumā jūs strādāsiet ātrāk, taču neprecīzāk, ja zāgējat izmantosiet raupjāku zobu asmeni nekā smalkāku zobu asmeni. Lai iegūtu maksimāli labu rezultātu, vienmēr pārliedzieties, ka zāģis ir ass. Šim finierzāģim ir piemēroti visi pārdošanā pieejamie zāģu asmeņi.

Zāga montāža

3. Att.



Pirms zāga montāžas pārbaudiet, vai kontaktdakša ir izņemta no kontaktlīdždas.

Lai samontētu zāgi, rīkojieties šādi:

- atskrūvējiet galvas iedobuma skrūvi (B) ar komplektācijā iekļauto uzgriežņu atslēgu (A);
- ievietojiet zāgi (C) zāga skavā; Pārliedzieties, vai zobi ir vērsti uz augšu un uz priekšu. Zāga gludajai pusei jābalstās pret ritenīti.
- iebīdīt zāgi skavā tik tālu, cik vien iespējams;
- nostipriniet zāgi, atkal pievelkot galvas iedobuma skrūvi (B); pārliedzieties, vai galvas iedobuma skrūve ir vienmērīgi pievilktā, lai zāga asmens zāga skavā atrastos pareizā stāvoklī. Līks asmens var radīt neapmierinošu griezumumu.
- bīdīt aizsargu uz leju.

Apakšējās plāksnes regulēšana

4. Att.

Lai noregulētu apakšējās plāksnes (A) leņķi, rīkojieties šādi:

- Atļaidiet valīrīgāk ligzdas galvskrūves (B), izmantojot komplektā esošo sešstūra atslēgu.
- Vieglī pavelciet apakšējo plāksni atpakaļ, lai to atbloķētu.
- Pagrieziet apakšējo plāksni pa labi vai kreisi, lai iegūtu vēlamo zāgēšanas leņķi. Leņķi jūs varat nolasiť uz leņķmēra (C). Maksimālais zāgēšanas leņķis ir 45°.
- Pastumiet apakšējo plāksni atkal uz priekšu, lai bloķētu to.
- Nostipriniet ligzdas galvskrūves (B).

nebūsiet tik rūpīgs, uzmanoties no neregularitātēm koksnē.

- Nezāgējiet detaļas, kuras ir biežākas par zāga asmens garumu.
- Nepieskarīties zāga metāla daļām, kad zāgējat sienas vai grīdas, kurās var būt elektrības kabeli. Ar abām rokām stingri turiet zāgi aiz plastmasas roktura tā, lai jūs nepieskartos daļām, kuras varētu nonākt zem sprieguma, ja nejauši pārzāgēsiet elektrības kabeli.
- Pēc tam, kad esat beidzis zāgēt, vispirms izslēdziet ierīci un gaidiet, līdz zāga asmens apstājas, pirms izņemat to no detaļas.
- Neizmantojiet garus pagarinātājus.
- Zāga izmantošanas laikā turiet aizsargu tam paredzētajā vietā.

Nekavējoties izslēdziet ierīci šādos gadījumos:

- Kad ir bojāta kontaktdakša vai vadi;
- Kad ir bojāts slēdzis;
- Kad redzamas dzirksteles ogle elektroda slotiņās vai apļveida uguns kolektorā;
- Kad redzami dūmi vai jūtama smaka no degoša izolācijas materiāla.

Elektros sauga

Naudodamies elektros prietaisais visada lai-kiytēs jūsu šalyje galiojanču darbu saugos taisykliu. Taip sumažinsite gaisro, elektros smūgio ar traumas pavojū. Perskaitykite šias, taip pat ir pridėtas saugos taisykles. Laikykite šiā instrukcijā saugioje vietoje!



Visada įsitinkite, kad elektros šaltinio įtampa atitiktų nurodytą ant prietaiso techninių duomenų lentelės.



II kategorijas instruments; dubulta izolacija; nav jālieto iezemēta kontaktdakša.

Kabellių ir kištukų keitimas

Pakeistus kabelius ir kištukus, senuosius iš kart išmeskite. Pavojinga į rozetę kišti niekur nepri- jungto kabelio kištuką.

Prailigintuvų naudojimas

Naudokite tik prietaiso galingumą atitinkantį pra-iligintuvą. Mažiausias kabelio skersmuo turi būti 1,5 mm². Naudodami kabelio ritę, pilnai išvynio-kite kabelį.

3. MONTĀŽA

Montāžas norādījumu lietošana

Finierzāgi var izmantot dažādu materiālu (koka, alumīnija, plastmasas, metāla utt.) gabalu zāgēšanai precīzos izmēros un jebkurā vēlamajā formā. Maksimālais aprādājāmā gabala biezums ir 65 mm (kokmateriālam).

Dekupørsaven vil nu køre kontinuerligt.

- Slip begge knapper.

Udløs låsemekanismen ved at trykke på afbryderen igen.

Hastighedskontrol

Fig. 7

Savens hastighed kan indstilles med drejknappen øverst på deкупørsaven. Jo højere indstilling, jo højere er hastigheden. Den højeste indstilling er 6. Den ideelle savhastighed afhænger af profilen og tænderne på saven samt det materiale De vil save i. Til bløde materialer, vælg en rimelig høj hastighed og en grovtandet sav. Hvis De vil save hårde materialer vælg en lavere hastighed og en fintandet sav.

Støvsamling

For at holde overfladen fri for støv, er deкупørsaven udstyret med en tilslutning til en støvfjerner. De kan sætte Deres støvsuger til på denne tilslutning. Brug den adapter til støvsugeren der er leveret med til dette.

Sikkerhedsplade

Dekupørsaven er udrustet med en sikkerhedsplade. Sørg for at denne plade er lukket så godt som muligt, mens saven er i brug. Det giver den bedste beskyttelse mod splinter, og sikrer den bedst mulige opsugning af støv.

4. IBRUGTAGNING AF SAVEN

Savning

- Sæt deкупørsaven til.
- Placer apparatets bundplade på arbejdsmenet.
- Bevæg saven langsomt mod den allerede tegnede streg og tryk deкупørsaven langsomt fremad. Tryk bundpladen fast ned mod arbejdsmenet. Gør De ikke det, vil deкупørsaven let komme til at vibrere, og saven vil knække.



Lad saven gøre arbejdet. Tryk ikke for hårdt på deкупørsaven.

Skære ind

Fig. 6

Hvis startpositionen på arbejdsmenet ikke er helt ud til kanten, eller hvis der ikke allerede er boret et hul, er De nød til at skære ind. For at gøre det, gå frem som følger:

- Sæt saven på den afrundede front af bundpladen.
- Sæt maskinen til og sænk langsomt saven indtil den rører arbejdsmenet.
- Lad saven skære ned i arbejdsmenet forsigtigt, uden at forcere den.
- Når De er nået igennem arbejdsmenet, tag saven ud af hullet.
- Sæt udstyret (saven) på i den normale position og fortsæt savningen.

De kan også skære ind ved først at bore et hul i arbejdsmenet.

For at gøre det, skal de bruge et bor der laver et hul, der er stort nok til savklingen. Nu kan De fortsætte med de trin der er beskrevet under 'Savning'.

5. VEDLIGEHOLDELSE



Sørg for at maskinen ikke står under strøm, når der udføres vedligeholdelsesarbejder på mekanikken.

Hold dekupørsaven regelmæssigt ved lige for at forekomme unødvendige problemer. Dette vil sikre at Deres redskab forbliver i top kondition.

- Hold bundpladen ren, således at der ikke opstår nogen uregelmæssigheder under savningen.
- Hold ydersiden af dekupørsaven ren, således at alle bevægende dele kan bevæge sig uden at slides.
- Kold ventilationsåbningerne til motoren rene, således at motoren ikke bliver overophedet.
- Hvis kulbørsterne er slidte vil saven køre larmende og ujævnt. Til slut vil saven ikke længere kunne virke. Kontakt venligst serviceadressen på garantibeviset.
- Smør styringen til savklingen regelmæssigt.

Rengøring

Rengør regelmæssigt maskinkappen med en blød klud, helst efter hvert brug. Sørg for at ventilationshullerne er fri for støv og snavs.

Brug en blød klud, der er vædet i sæbevand til at fjerne hårdnakket snavs. Brug ingen opløsningsmidler, så som benzin, alkohol, ammoniak, osv. Den slags stoffer beskadiger kunststofdelene.

Smøring

Maskinen behøver ingen ekstra smøring.

Fejl

Skulle der forekomme driftsforstyrrelser, f.eks. på grund af en slidt del, bedes De henvende Dem der, hvor De har købt produktet. På den medfølgende separate reservedelsliste finder De en oversigt over de dele, der kan bestilles.

Informācija par izstrādājumu

1. Attēls

1. Bloķēšanas poga
2. Slēdzis
3. Savienojuma punkta putekļu sūcējs
4. Sešstūra atslēga
5. Apakšējā plāksne
6. Zāģēšanas skava
7. Aizsargplāksne

2. SAUGO STAISYKLĖS



[Spēja apie traumas, mirties ar įrankio sugadinimo pavojų, nesilaikant šios naudojimo instrukcijos.]



[Spēja apie traumas, mirties ar įrankio sugadinimo pavojų, nesilaikant šios naudojimo instrukcijos.]

Īpaši drošības pasākumi pirms ierīces lietošanas

- Pārbaudiet:
 - *Vai motora spriegums (230 V) atbilst vadu spriegumam?*
 - *Vai padeves vads un kontakligzda ir labā stāvoklī: stingra, bez valējiem posmiem vai bojājumiem?*
 - *Vai zāģa asmenim ir visi zobi un vai tam nav plaisu vai plīsumu?*
 - *Ja tā ir, zāģi nekavējoties nomainiet.*
 - *Vai vietas zem apstrādājamā materiāla pietiek, lai zāģis nenonāktu saskarē ar grīdu vai darba galdu, kad tas kustas uz augšu un leju?*
 - *Vai zāģa zobi ir vērsti uz augšu?*
- Vienmēr nēsājiet aizsargbrilles, lietojot ierīci.
- Rūpīgi apkopiet ierīci.
- Nelietojiet ierīci mitrā vidē.
- Nelietojiet ierīci ar materiāliem, kas satur azbestu.
- Nekad neatstājiet finierzāģi bez uzraudzības.



Pārbaudiet, vai slēdzis nav bloķēts ieslēgtā stāvoklī.

Ierīces lietošana

- Zāģēšanai paredzēto detaļu stingri nostipriniet skavā.
- Neņemiet jebkādas koksnes atlikumus, kas atrodas zāģa asmens tuvumā vai ir pielipuši pie tā; nedariet to ar roku. Pirms jebkādu atlikumu noņemšanas izslēdziet ierīci!
- Zāģi vienmēr ieslēdziet tukšgaitā, t.i., ieslēdziet zāģi, pirms tas saskaras ar detaļu.
- Zāģējot koksni, uzmanieties no māzeriem, naglām, plaisām un/vai netīrumu nogulsniem. Tas var izraisīt nopietnu zāģa asmens iesprūšanu. Tāpat arī uzmanieties, zāģējot koksnes atgriezumus.
- Zāģējot atgriezumus, jūs varat būt ne tik rūpīgs, tādēļ pastāv briesmu iespēja, ka

FINIERZĀGIS

Šīme tekste paminēti skaičiai attīnka 2-4; uslapio ilustrācijas



Prieš naudodamiesi prietaisu, atidžiai perskai-tykite šią instrukciją. Įsitikinkite, kad žinote kaip prietaisas veikia ir kaip juo naudotis. Kad prietaisas veiktų tinkami, eksploatuokite jį pagal instrukcijos nurodymus. Saugokitę šią instrukciją ir pridėdamą dokumentaciją kartu su prietaisu.

Pieticība

1. Naudojimo instrukcija
2. Saugo staisyklės
3. Montāža
4. Apkalpošana
5. Apkalpošanaun apkope

1. NAUDOJIMO INSTRUKCIJA

Techniniai duomenys

Spriegums	230 V~
Frekvence	50 Hz
leejas jauda	400 W
Ātrums, bez slodzes	500-3000/min
Maks. materiāla biezums	65 mm
Maks. zāģēšanas dziļums	20 mm
Zāģēšanas leņķis	0 - 45°
Ierices masa	2,0 kg
Lpa skaņas spiediena līmenis	86 dB(A)
Lwa skaņas spēka līmenis	97 dB(A)
Vibrācija	3,6 m/s ²

Iepakojuma saturs

Iepakojumā ietilpst:

- 1 Finierzāģis
- 1 Sešstūra atslēga
- 1 Putekļu sūcēja adapteris
- 1 Lietošanas instrukcija
- 1 Drošības padomu kartīte

Pārbaudiet ierici, atsevišķās detaļas un piederumus, vai transportēšanas laikā nav radušies bojājumi

Funktionsforstyrrelse

• Den elektriske motor bliver varm.	• Motoren er blevet overbelastet med et arbejdsømne der er for stort.	• Motor fungerer ikke rigtigt.	• Sav med en lavere hastighed så at motoren kan køle ned.
• Redskabet virker ikke. Strømtilførslen er blevet afbrudt.	• Kontroller om der er defekter i forbindelsen til strømforsyningen.	• Lever redskabet ind til Deres Forhandler til eftersyn eller reparation.	• De bedes henvende Dem der, hvor De har købt produktet.
• Savklingen er skæv eller døv.	• Udskift savklingen.		• Afbryderen er beskadiget.
• Savklingen er over ophedet eller skæv.	• Udskift savklingen.		• De bedes henvende Dem der, hvor De har købt produktet.
• Kulbørsterne er slide.	• Lever redskabet ind hos		• Arbejdsømnet begynder at vibrere kraftigt under savningen.
			• Redskaber kører larmende og/eller meget ujævnt.
			• De bedes henvende Dem der, hvor De har købt produktet.

Miljø

For at undgå transportbeskadigelse leveres maskinen i en solid emballage. Emballagen er så vidt muligt lavet af genbrugsmateriale. Genbrug derfor emballagen.



Defekte og/eller kasserede elektriske eller elektroniske maskiner skal afleveres på en genbrugsplads.

Garanti

Garantivilkår og produktansvar gælder i henhold til national lovgivning.

STIKKSAG

Tallene i teksten nedenfor viser til illustrasjonene på side 2-4



Les denne bruksanvisningen nøye før maskinen tas i bruk. Sørg for å vite hvordan maskinen virker og hvordan den skal betjenes. Vedlikehold maskinen i henhold til instruksene, slik at den alltid virker som den skal. Oppbevar denne bruksanvisningen og den vedlagte dokumentasjonen ved maskinen.

Innholdsfortegnelse

1. Tekniske spesifikasjoner
2. Sikkerhetsforskrifter
3. Monteringsinstruks
4. Ta i bruk
5. Vedlikehold

1. TEKNISKE SPESIFIKASJONER

Maskindata

Spennung	230 V~
Frekvens	50 Hz
Ingangseffekt	400 W
Turtall, ubelastet	500-3000/min
Tre-tykkelse	65 mm
Sagelengde	20 mm
Sagevinkel	0 - 45°
Vekt	2,0 kg
Lpa (lydtrykk)	86 dB(A)
Lwa (lydeffekt)	97 dB(A)
Vibrasjonsverdi	3,6 m/s ²

Pakkens innhold

- 1 Stikksag
- 1 Sekskantnøkkel
- 1 Støvsugeradapter
- 1 Brukerhåndbok
- 1 Sikkerhetsanvisninger

Kontroller om maskinen og tilbehøret er skadet under transporten.

- Töödetail hakkab vibreerima taltsutamatul saagimisel ajal.
- Saetera on ülekuumenenud või väändunud.
- Vahetage sae tera.
- Aparaat töötab lärmakalt ja/või väga ebatasaselt.
- Süsinikharjased on kulunud.
- Palun kontakteeru oma edasimüüjaga.

Keskkond

Selleks, et vältida masina viga saamist transpordil tuleb seda transportida kõvas pakkematerjalis, mis koosneb peamiselt taaskasutatavast materjalist.



Vigane ja/või maha kantud elektriline või elektriseade tuleb viia vastavasse ümberkäitluskeskusesse.

Garantii

Garantii tingimused on kooskõlas kohaliku seadusandlusega.

5. HOOLDUS



Veenduge, et masin ei tööta samal ajal kui te teostate hooldustöid.

Hooldage tikksaagi regulaarselt, et vältida ebavajalikke probleeme. See kindlustab, et teie aparaat säilib optimaalses seisukorras.

- Hoidke alumine plaat puhas nii, et ükski ebatäpsus ei ilmneks saagimise ajal.
- Hoidke tikksae välispind puhas, et kõik liukuvad osad saaksid liikuda täpselt ja ilma kulumata.
- Hoidke mootori ventilatsioonivad puhtad, et need ei ülekuumendaks seda.
- Kui süsinikharjased on kulunud, töötab tikksaag lärmakalt ja ebatasaselt. Lõpuks ei tööta tikksaag enam üldse. Laske süsinikharjaseid vahetada autoriseeritud hoolduskeskusel.
- Õlitage saetera rooliseadet regulaarselt.

Õlitamine

Masin ei vaja lisaõlitamist.

Vead

Kui esinema peaks rike, näiteks peale osa ära kulumist, siis palun kontakteeru oma edasimüüjaga. Eraldi juurdelisatud tagavaraosade nimekirja vaatamisel saad ülevaate tellitavate osade kohta.

Veaotsing

• Elektrimootor läheb kuumaks.	• Mootor kuumeneb üle kuna töödetaid on liiga suured.	• Saagige madalamatel pööretel, et mootor saaks maha jahtuda.
• Aparaat ei tööta.	• Peajuhtme ühendus on katki läinud.	• Palun kontakteeru oma edasimüüjaga.
• Väga raske on liigutada töödetaid mööda sae terda sirjooneliselt ja sae lõige on ebatasane.	• Saetera on kõver või nüri.	• Otsige elektrikaabliit vigastust.
		• Palun kontakteeru oma edasimüüjaga.
		• Vahetage sae tera.

Produktinformasjon

Fig. 1

1. Låsebryter
2. Bryter
3. Tilkoblingspunkt støvsuger
4. Sekskantnøkkel
5. Fotplate
6. Bladfeste
7. Vern

2. SIKKERHETSFORSKRIFTER

I denne bruksanvisningen benyttes følgende symboler:



Henviser til mulig personskade, livsfare eller fare for skader på maskinen hvis instruksene i denne bruksanvisningen ikke overholdes.



Viser til elektrisk spenning.

Viktige sikkerhetsforskrifter

- Kontroller følgende punkter:
 - Samsvarer spenningen til motoren (230 V~) med nettspenningen?
 - Er strømkabelen og støpselet i god stand: solid, uten løse biter eller skader?
 - Har sagbladet mistet tenner eller viser det andre tegn til sprekkdannelse?
 - I så fall må du skifte ut sagbladet umiddelbart.
 - Er det nok rom under arbeidsstykket slik at sagbladet ikke kommer i kontakt med gulvet eller arbeidsbenken når det beveger seg opp og ned?
 - Peker sagbladtennene oppover?
- Bruk alltid beskyttelsesbriller når du bruker stikksagen.
- Vær nøye med vedlikeholdet.
- Bruk ikke verktøyet i et vått miljø.
- Bruk ikke stikksagen på materialer som inneholder asbest.
- La aldri stikksagen ligge uten tilsyn.



Kontroller at bryteren ikke er låst i 'på'-stilling

Bruke stikksagen

- Sørg for at arbeidsstykket er godt festet.
- Fjern eventuelle trerester i nærheten av eller på pendelstikksagen; bruk ikke hånden til dette. Slå av pendelstikksagen før du fjerner rester!
- Pendelstikksagen må alltid slås på før den kommer i kontakt med arbeidsstykket.
- Under sagingen må du se opp for kvister, nagler, sprekker og/eller skitt. Disse kan gjøre at sageren kjører seg fast.

Vær også oppmerksom på dette med hensyn til treavfall. Dette krever ofte mindre nøyaktig saging, så det er en fare for at du ikke blir så observant på uregelmessigheter i trevirket.

- Du må ikke sage arbeidsstykker som er tykkere enn lengden på sagbladet.
- Du må ikke berøre metalldeleer på pendelstikksagen når du sager i vegger eller gulv der det kan være elektriske kabler. Hold pendelstikksagen godt med begge hendene på plsthåndtaket slik at du ikke berører deler som kan bli strømførende hvis du skulle sage gjennom en elektrisk kabel.
- Når du har saget ferdig, slår du av pendelstikksagen og venter til sagbladet står stille før du tar det bort fra arbeidsstykket.
- Bruk ikke lange skjøteledninger.
- Hold vernet på plass når pendelstikksagen er i bruk.

Stikksagen må umiddelbart slås av hvis:

- Støpselet eller strømledningen er skadet;
- Bryteren ikke fungerer;
- Det gnister i kullbørstene eller strømfordeleren;
- Det ryker eller lukter av svidd isolasjon.

Elektrisk sikkerhet

Overhold ved bruk av elektriske maskiner alltid de lokale sikkerhetsforskriftene. Dette for å unngå brannfare, fare for elektrisk støt og personskade. Les i tillegg til nedenstående instruksjoner også sikkerhetsforskriftene i det vedlagte separate sikkerhetshefte. Ta godt vare på instruksene!



Kontroller alltid om nettspenningen er i overensstemmelse med verdien på typeskiltet.



Class II-maskin – Dobbelisolert – Krever ikke jordet støpsel.

Skifting av ledninger eller støpsler

Hvis ledningen er skadet, må den erstattes med en spesiell ledning som leveres av fabrikanten eller fabrikantens kundeservice. Kast gamle ledninger eller støpsler med det samme de er skiftet ut med nye. Det er farlig å sette et støpsel med løs ledning i stikkontakten.

Bruk av skjøteledninger

Bruk utelukkende en godkjent skjøteledning som er egnet til maskinens effekt. Ledningene må ha et tverrsnitt på minst 1,5 mm². Hvis skjøteledningen sitter på en rull, må den rulles helt ut.

3. MONTERINGSINSTRUKS

Bruksområder

Stikksagen kan brukes til å kappe arbeidsstykker av ulike materialer (tre, aluminium, plast, metall osv.) med stor nøyaktighet.

Laske lukstamisnupp seda vajutades lahti ja see läheb lukust lahti.

Kiiruse reguleerimine

Sümbol 7

Sae tera kiirust saab kontrollida pööratava nupuga tikksae peal. Mida kõrgemal on positsioon, seda suurem on kiirus. Kõrgeim positsioon on 6. Ideaalne saagimiskiirus sõltub sae hambast ja profiilist ning materjalist mida saetakse. Pehmete materjalide jaoks valige mõõdukalt kõrge kiirus ning jäme hammas. Kui tahate saagida kõvasid materjale, valige aeglasem kiirus ja peeneb hammas.

Tolmukogumine

Et hoida tööpind puhas on tikksael ühendus tolmuaeraldamiseks. Sinna võite ühendada tolmumeija. Kasutage selleks kaasasolevat tolmumeija adapterit.

Kaitse

Tikksael on olemas ka kaitse. Veenduge, et kaitse on alati paigaldatud korrektselt, kui tikksaag on töös.

4. KASUTAMINE

Saagimine

- Lülitage tikksaag sisse.
- Asetage aparaadi alumine plaat tööpinnale.
- Liikuge aeglaselt mööda eelnevalt tõmmatud joont ja lükake tikksaagi vaikselt edasi. Vajutage alumine plaat kindlalt vastu tööpinda. Kui te ei tee seda, siis tikksaag võib hakata kergesti vibreerima ja saetera läheb katki.



Las saetera teeb oma tööd. Ärge vajutage liiga tugevalt tikksaele.

Sisse lõikamine

Sümbol 6

Kui töödetaali alguskoht pole külg, ega ühtegi auku pole sisse kruvitud, peate sisse lõikama. Et seda teha, toimige järgnevalt:

- Asetage tikksaag ümmargusele esimesele osale alumisel plaadil.
- Lülitage aparaat sisse ja aeglaselt langetage tikksaag kuni see puudutab töödetaali.
- Las tikksaab saeb töödetaali kergelt ilma seda surumata.
- Kui te olete juba töödetaalist läbi, võtke tikksaag august välja.
- Asetage aparaat normaalsesse asendisse saetud augu ja jätkake saagimist.

Samuti võite lõigata, puurides kõigepealt augu töödetaali. Et seda teha, kasutage puuri, mis teeb piisavalt suure augu saetera jaoks. Nüüd saate jätkata protseduure, mida kirjeldatakse "Saagimise" peatüki all.

Saetera valimine

Sümbol 2

Profiil ja hambad varieeruvad sõltuvalt materjalist, mida soovite saagida. Peenhammas annab teile tasase ja täpse lõikeKasutage õhukest profiili, kui tahate saagida kaari või kui hakkate saagima kujundeid.

Et valida õige saag, toimige järgnevalt:

- Kõigepealt proovige jämeda hambaga saetera.
- Kui te ei saa siledat ja täpset lõiget, proovige saetera millel on peenem tera.
- Plastiku, alumiiniumi ja terase jaoks kasutage alati väga peene teraga saetera.

Üldiselt töötate kiiremini, kuid vähemtäpsemalt eelistades jämedat tera peenikesele.

Optimaalse tulemuse saavutamiseks veenduge alati, et saetera on terav.

Tikkisaag on sobiv kõigi tavaliste saadavate saeteraga.

Saetera paigaldamine

Sümbol 3



Enne saetera paigaldamist kontrollige, et pistik on eemaldatud pistikupesast.

Et paigaldada õige saag, toimige järgnevalt:

- Vabastage pesakruvi (B) kuuskantvõtmega (A) mis on kaasa antud.
- Asetage saag (C) sae kinnitisse. Veenduge, et hambad on suunatud üles- ja ettepoole. Sae tasane külg peab toetuma vastu ratast.
- Vajutage saag nii kaugele kinnitisse, kui võimalik.
- Kinnitage saag, pingutades hülsi pea kruvi(B) uuesti. Veenduge, et hülsi kruvi on pingutatud ühtlaselt nii, et saetera istub korrektselt sae kinnitis. Kõver tera võib anda mitterahuldavaid tulemusi lõigetes.
- Vajutage kaitse alla.

Alumise plaadi reguleerimine

Sümbol 4

Muutke alumise plaadi (A) nurka järgnevalt:

- Vabastage hülsi pea kruvid (B) kuuskantvõtmega mis on kaasa antud.
- Tõmmake alumine plaat osade kaupa allati, et seda lahti teha.
- Pöörake alumist plaati paremale või vasakule, et saada soovitud sae nurk..
- Te võite seda lugeda protaktori (C) pealt. Maksimaalne saagimisnurk on 45°.
- Lükake alumine plaat edasi tagasi, et see uuesti sulgeda.
- Kinnitage hülsi pea kruvid (B) uuesti.

Kasutamine

Sümbol 5

Vajutage lüliti, et tikksaag tööle hakkaks. Lüliti saab lukustada lukustamisnupu abil. Seda tehakse järgnevalt:

- Vajutage lüliti sisse.
- Hoidke seda all ja vajutage lukustamisnupp sisse.
- Tikksaag jätkab nüüd töötamist.

Arbeidsstykket kan ikke være tykkere enn 65 mm (for tre).

Velge sagblad

Fig. 2

Profilen og tennene varierer alt etter hvilket materiale du skal sage. Fine tenner vil gi deg et jevnt og presist snitt. Bruk en smal profil når du skal sage kurver eller figurer.

Gjør følgende for å velge riktig sagblad:

- Prøv først et sagblad med grove tenner.
- Hvis du ikke får et jevnt og presist snitt, kan du prøve et sagblad med finere tenner.
- Når det gjelder plast, aluminium og stål, må du alltid bruke et sagblad med fine tenner.

Du vil generelt arbeide raskere, men mindre presist med grove tenner.

Påse alltid at sagbladet er skarpt. Det gir best resultat.

Stikksagen passer til alle kommersielt tilgjengelige sagblader.

Montere sagbladet

Fig. 3



Før du monterer sagbladet, må du forvise deg om at du har tatt støpselet ut av stikkkontakten.

Gjør følgende for å montere sagbladet :

- Løsne to skruene (B) med sekskantnøkkelen (A) som følger med.
- Sett sagbladet (C) inn i bladfestet. Påse at tennene peker opp og frem. Den jevne siden av sagbladet må ligge an mot hjulet.
- Skyv sagbladet så langt inn i bladfestet som mulig.
- Fest sagbladet ved å trekke til to skruene (B). Påse at skruene trekkes til med like stor kraft slik at sagbladet sitter riktig i bladfestet. Et skjevt sagblad kan føre til skjeve snitt.
- Skyv vernet ned.

Justere vinkelen på fotplaten

Fig. 4

Gjør følgende for å justere vinkelen på fotplaten (A):

- Løsne skruene (B) med sekskantnøkkelen som følger med.
- Dra fotplaten litt tilbake for å frigjøre den.
- Drei fotplaten til høyre eller venstre til ønsket sagevinkel.
- Dette leser du av på vinkelmåleren (C). Den maksimale sagevinkelen er 45°.
- Skyv fotplaten forover igjen for å låse den.
- Trekk til skruene (B).

Bruk

Fig. 5

Trykk inn bryteren for å starte stikksagen. Bryteren kan låses med låsebryteren. Dette gjør du på følgende måte:

- Trykk inn bryteren.
- Hold bryteren inne, og trykk inn låsebryteren. Stikksagen vil fortsette å gå.
- Slipp begge bryterne.

Frigjør låsebryteren ved å trykke inn bryteren igjen.

Hastighetskontroll

Fig. 7

Hastigheten til sagbladet kan kontrolleres med dreiebryteren oppå stikksagen. Jo høyere posisjon, desto høyere hastighet. Den høyeste posisjonen er 6. Den ideelle sagehastigheten avhenger av profilen, tennene på sagbladet og materialet du skal sage. Til myke materialer bør du velge en rimelig høy hastighet og grove tenner. Til harde materialer bør du velge en lavere hastighet og fine tenner.

Sponoppsamling

For å holde arbeidsområdet rent er stikksagen utstyrt med et uttak for sponoppsamling. Du kan koble støvsugeren til denne. Bruk den medfølgende støvsugeradapteren til dette.

Vern

Stikksagen er utstyrt med et vern. Påse at dette vernet er lukket så mye som mulig når stikksagen er i bruk. Dette gir best beskyttelse mot splinter og sikrer optimal sponoppsamling.

4. TA I BRUK

Sage

- Slå på stikksagen.
- Legg fotplaten ned på arbeidsstykket.
- Flytt den forsiktig mot den opptegnede sagelinjen, og skyv stikksagen forsiktig fremover.

Press fotplaten godt inntil arbeidsstykket. Hvis du ikke gjør dette, vil stikksagen trolig begynne å vibrere, noe som kan føre til at sagbladet brekker.



La sagbladet gjøre jobben. Ikke press for hardt på stikksagen.

Innstikk

Fig. 6

Hvis startpunktet på arbeidsstykket ikke er på siden, eller hvis det ikke er boret hull, må du ta et innstikk. Dette gjør du på følgende måte:

- Sett sagbladet på den avrundede fronten på fotplaten.
- Slå på stikksagen, og før sagbladet forsiktig inntil arbeidsstykket.
- La sagbladet stikke forsiktig inn i arbeidsstykket uten å bruke makt.
- Når sagbladet har kommet gjennom arbeidsstykket, tar du det ut av hullet.

- Puitu saagides olge ettevaatlikud sõlmede, naelte, murdume ja/või mustuse eest. Need võivad saetera ohtlikult kinni kiiluda. Samuti olge ettevaatlikud puidujääkidega töötades. Selline tegevus nõuab tihtipeale vähemettevaatlikku saagimist, seega eksisteerib oht, et ei ei pruugi tähelepanna puidu korrapärasusi.
- Ärge saagige töödetaile, mis on paksemad, kui saetera ulatub.
- Ärge katsuge tikksae metallist osi, kui saete seinu või põrandaid, kus võib olla elektrikaableid. Hoidke tikksaagi kindlalt, kahe käega, plastiksangast kinni nii, et ei ei puuduta asi, mis võivad olla elektriseeritud, kui peaksite saagima läbi elektrikaablitest.
- Saagimise lõpetanud, lülitage kõigepealt aparaat välja kuni saetera jääb paigale enne selle töödetaillist eemaldamist.
- Ärge kasutage pikki pikendusjuhtmeid.
- Hoidke paigal, kui tikksaag on töös.

Lülitage masin koheselt välja juhul, kui:

- Vigane elektripistik, elektriliini või elektriliini vigastus;
- Vigane lüliti;
- Säge süsinikharjastes või tulering kommutaatoris;
- Tossu või vingumeraldumine põlenud isolatsioonist.

Elektriline ohutus

Kasutades elektrilisi masinaid, jälgige alati ohutusnõudeid, mis vastavad teie riigi regulatsioonidega, et vältida tule, elektrilise šoki ja vigastuste riski. Järgige järgnevaid ning kõrvalolevaid ohutusnõudeid.



Alati kontrollige, et toiteallka pinge vastaks pingele plaadil.



Klass II masin– Topeltisolatsioon– Pole vaja kasutada ühtki maandatud pistikut.

Kaablite ja pistikute vahetamine

Koheselt visake vanad kaablid ja pistikud minema, kui nad on asendatud uutega. On ohtlik sisestada lahtise kaabliga pistikut seinu.

Pikendusjuhtmete kasutamine

Kasutage ainult volitatud pikenduskaablit mis sobib masina sisendvõimsusega. Minimaalne elektrijuhi suurus on 1.5 mm². Kasutades kaablirulli, veeretage rull alati täielikult lahti.

3. PAIGALDUSJUHISED

Omadused

Tikksaag on mõeldud erinevatest materjalidest (puit, alumiinium, plastik, metall jne.) täpse suuruse ja kujuga tööpinde väljalõikamiseks. Maksimaalne sae tegutsemisvõime on 65 mm koos kõrvaloleva sae teradega.

Toote informatsioon

Sümbol 1

1. Lukustusnupp
2. Lülit
3. Tolmuimeja ühenduspunkt
4. Kuuskantvõti
5. Alumine plaat
6. Sae kinniti
7. Kaitse

2. OHUTUSJUHENDID

Käesolevas kasutusjuhendis kasutatakse alljärgnevat tähiseid:



Tähistab viga saamise ohtu, eluohutu või masina vigastamise ohtu juhul kui kasutusjuhendis leiduvat ei võeta arvesse.



Tähistab elektrilöögi ohtu..

Spetsiaalsed ohutusjuhendid

- Kontrollige järgnevat punkte:
 - Kas pinge mootoril (230 V) vastab pingele mootorilõ
 - Kas toitekaabel ja pistik on heas korras: terve, mitte ebaühtlane või vigastusteta
 - Kas tera on kaotanud mõne hamba ja kas on näitamas mõrasid või murdumise märke
 - Sellisel juhul vahetage tera koheselt.
 - Kas tööpinna all on piisavalt ruumi, et saetera ei satuks kontakti põrandaga töölaudadega, kui see liigub üles ja alla
 - Kas saehambad on suunatud ülespoole
- Alati kandke kaitseprille aparaadiga töötades.
- Olge masinaga ettevaatlikud.
- Ärge kasutage masinat märjas keskkonnas.
- Ärge kasutage masinat materjalidega, mille koostises on asbesti.
- Ärge kunagi jätke tikksaagi järelevalveta.



Kontrollige, et lülit poleks lukustunud positsiooni "On".

Aparaadi kasutamine

- Kinnitage töödetaid mida hakkate saagima kindlalt paika.
- Eemaldage igasugused puidujäägid, mis on saetera lähedal või saeteral; ärge kasutage selleks käsi. Enne jääkide eemaldamist lülitage masin välja!
- Alati lülitage tikksaag tühikäigul sisse, näiteks lülitage tikksaag sisse enne kontakti töödetaidiga.

- Sett sagbladet i normal posisjon i hullet, og fortsett sagingen.

Du kan også ta et innstikk ved først å bore et hull i arbeidsstykket. Du bør da bruke et bor som lager et stort nok hull for sagbladet. Nå kan du utføre trinnene som er beskrevet under 'Saging'.

5. VEDLIKEHOLD



Sørg for at maskinen er spenningsløs når det skal utføres vedlikeholdsarbeid på de mekaniske delene.

Du bør regelmessig vedlikeholde stikksagen for å unngå unødvendige problemer. På den måten sikrer du at stikksagen alltid er i best mulig stand.

- Hold fotplaten ren slik at det ikke oppstår unøyaktigheter under sagingen.
- Bruk aldri væsker når du rengjør elektriske deler.
- Hold stikksagen ren utvendig slik at alle bevegelige deler kan bevege seg nøyaktig og uten slitasje.
- Sørg for at ventilasjonshullene til motoren er rene slik at du unngår overoppheting av motoren.
- Hvis kullbørstene er slitt, vil motoren gå ujevnt og avgi mer støy enn normalt. Til slutt vil ikke stikksagen lenger fungere. Skal du kontakte serviceadressen på garantikortet.

Rengjøring

Rengjør maskinhuset regelmessig med en myk klut, helst etter hver bruk. Sørg for at ventilasjonsåpningene er fri for støv og skitt. Hardnakkert skitt fjernes med en myk klut som er fuktet med såpevann. Bruk ikke løsemidler som bensin, alkohol, ammoniakk o.kl. Slike stoffer skader kunststoffdelene.

Smøring

Maskinen trenger ikke ekstra smøring.

Feil

Hvis det skulle oppstå en feil, vennligst kontakt selgeren. Du vil finne en oversikt over deler som kan bestilles på reservedelene som er separat vedlagt.

Funksjonsfeil

• Den elektriske motoren går varm.	• Motoren overbelastes av arbeidsstykker som er for store. • Motoren er defekt.	• Sag med lavere hastighet slik at motoren kan kjøle seg ned. • Vennligst kontakt selgeren.
• Stikksagen fungerer ikke.	• Brudd på strømtilførselen. • Bryteren er ødelagt.	• Kontroller strømtilførselen for feil. • Vennligst kontakt selgeren.
• Det er svært vanskelig å flytte arbeidsstykket rett langs sagbladet og snittet er ujevnt.	• Sagbladet er skjevt eller sløvt.	• Skift ut sagbladet.
• Arbeidsstykket begynner å vibrere mye under saging.	• Sagbladet er overopphetet eller fordeid.	• Skift ut sagbladet.
• Stikksagen går ujevnt og avgir mer støy enn normalt.	• Kullbørstene er slitt.	• Vennligst kontakt selgeren.

Miljø

For å unngå transportskader leveres maskinen i solid emballasje. Emballasjen er i den grad dette er mulig fremstilt av resirkulerbart materiale. Benytt derfor anledningen til å resirkulere emballasjen.



Defekte og/eller kasserte elektriske eller elektroniske apparater må avhendes ved egnede returpunkter.

Garanti

Garantibetingelser og produktansvar gjelder i henhold til nasjonal lovgivning.

TIKKAAG

Allolevas tekstis olevad numbrid vastavad leheküljel 2 - 4 toodud piltidele.



Enne masina kasutamist lugege hoolikalt läbi käesolev kasutusjuhend. Te peate teadma, kuidas masin töötav ning kuidas seda kasutada. Hooldage masinat vastavalt juhistele tagamaks korraliku talitluse. Hoidke käesolevat kasutusjuhendit ning lisatud dokumente masina lähedal.

Sisukord

1. Masina andmed
2. Ohutusjuhendid
3. Paigaldusjuhised
4. Kasutamine
5. Hooldus

1. MASINA ANDMED

Tehniline spetsifikatsioon

Pinge	230 V~
Sagedus	50 Hz
Võimsus	400 W
Pöörded tühikäigul	500-3000/minutis
Maksimaalne puidu lõikamise paksus	65 mm
Maksimaalne puidu lõikamise laius	20 mm
Lõikenurk	0 - 45°
Kaal	2,0 kg
Lpa helirõhk	86 dB(A)
Lwa helitugevus	97 dB(A)
Vibratsioon	3,6 m/s ²

Paki sisu

- 1 Tikksaag
- 1 Kuuskantvõti
- 1 Tolmuimeja adapter
- 1 Kasutusjuhend
- 1 Ohutusjuhendid

Kontrollige masinat ja lisaseadmeid, et ei oleks transpordiga tekkinud kahjustusi.