

S Ändringar förbehålles  
FI Pidätämme oikeuden muutoksiin  
DK Ret til ændringer forbeholdes  
N Rett till endringer forbeholdes  
EE Võimalikud on muudatused  
LV Var tikt veiktas izmaiņas  
LT Akeitimų objektas  
GB Subject to change



**Hot air gun**      **EHG-2000 Art.No. 989891**



S	BRUKSANVISNING	03
FI	KÄYTTÖOHJE	09
DK	BRUGERVEJLEDNING	15
N	BRUKSANVISNING	21
EE	KASUTUSJUHEND	27
LV	LIETOŠANAS INSTRUKCIJA	33
LT	NAUDOJIMO INSTRUKCIJA	39
GB	USERS MANUAL	45

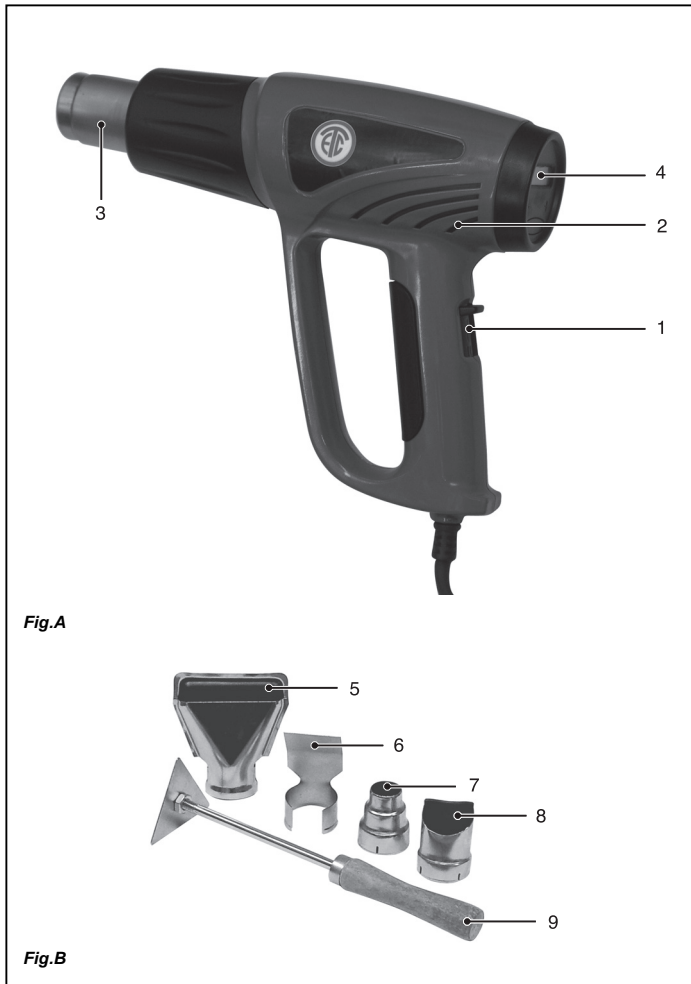

Fig.A

Fig.B



DECLARATION OF CONFORMITY

EHG-2000

- |   |  |
|---|--|
| <p>(S) Vi garanterar på eget ansvar att denna produkt uppfyller och följer följande standarder och bestämmelser:</p> <p>(FIN) Vakuutamme yksinomaan omalla vastuullamme, että tämä tuote täyttää seuraavat standardit ja säädökset:</p> <p>(N) Vi erklærer under vårt eget ansvar at dette produktet er i samsvar med følgende standarder og regler:</p> <p>(DK) Vi erklærer under eget ansvar, at dette produkt er i overensstemmelse med følgende standarder og bestemmelser:</p> | <p>(EST) Deklareerime meie ainuvastutusel, et see toode on vastavuses ja kooskõlas järgmist standardite ja määrustega:</p> <p>(LV) Apgalvojam ar visu atbildību, ka šis produkts ir saskaņā un atbilst sekojošiem standartiem un nolikumiem:</p> <p>(LT) Prisiimdami visą atsakomybę deklaruojame, kad šis gaminyš atitinka žemiau paminėtus standartus arba nuostatus:</p> <p>(GB) We declare under our sole responsibility that this product is in conformity and accordance with the following standards and regulations:</p> |
|---|--|

EN60335-1, EN60335-2-45, EN55014-1, EN55014-2, EN61000-3-2, EN61000-3-3

98/37/EC, 73/23/EEC, 89/336/EEC, 2002/95/EC, 2002/96/EC

Zwolle, 01-12-2007

J.A. Bakker - van Ingen  
CEO

J. Lodewijk  
Quality Manager

It is our policy to continuously improve our products and we therefore reserve the right to change the product specification without prior notice.

MacTool BV • Lingenstraat 6 • 8028 PM • Zwolle The Netherlands

- The engine gets overheated.
- The hot air gun does not start when it is switched on.
- The engine does not work, but it does heat.
- The ventilation slots of the hot air gun are dirty.
- Interruption in the electrical circuit.
- The switch is defective.
- Interruption in the electrical circuit.
- Clean the ventilation slots.
- Check the mains lead and the mains plug.
- Pull the mains lead out of the wall socket, because there is a chance of fire risk! Please contact your reseller.
- Pull the mains lead out of the wall socket, because there is a chance of fire risk! Please contact your reseller.

GB

### Environment

To prevent damage during transport, the appliance is delivered in a solid packaging which consists largely of reusable material. Therefore please make use of options for recycling the packaging.



*Faulty and/or discarded electrical or electronic apparatus have to be collected at the appropriate recycling locations.*

### Warranty

Warranty conditions and product liability apply according to national legislation.

## VARMLUFTPISTOL

Numren i efterföljande motsvarar bilderna på sidan 2



*Läs alltid bruksanvisningen till elektriska apparater noggrant innan de tas i bruk. Det kommer att hjälpa dig att förstå din produkt bättre och förebygger onödiga risker. Spara denna bruksanvisning på ett säkert ställe för framtida bruk.*

### Innehåll

1. Maskinuppgifter
2. Säkerhetsinstruktioner
3. Tagande i bruk
4. Underhåll

## 1. MASKINUPPGIFTER

### Tekniska data

Spänning	230 V~
Frekvens	50 Hz
Ineffekt	2000 W
Vikt	0.78 kg
IP Klass	IP 20
Läge I	
Luftström	300 l/min
Lufttemperatur	50 °C, konstant
Läge II	
Luftström	300 l/min
Lufttemperatur	70 °C - 600 °C
Läge III	
Luftström	500 l/min
Lufttemperatur	70 °C - 600 °C

### Paketet innehåller

- 1 Varmluftspistol
- 1 Deflektormunstycke
- 1 Fishtail-munstycke
- 1 Reduktionsmunstycke
- 1 Skrapmunstycke
- 1 Färgskrapa
- 1 Bruksanvisning
- 1 Säkerhetsanvisningar

## Produktinformation

### Fig. A

1. Reglage
2. Ventilationshål
3. Uttag för munstycke
4. Display + temperaturkontroll

## 2. SÄKERHETSINSTRUKTIONER

### Symbolernas betydelse



Anger att det föreligger risk för personskador, livsfara eller risk för skador på maskinen om instruktionerna i denna bruksanvisning inte efterlevs.



Anger risk för elektrisk stöt.

### Särskilda säkerhetsföreskrifter

Vid användning av elektriska maskiner, iaktta alltid de säkerhetsföreskrifter som gäller lokalt i samband med brandfara, fara för elektriska stötar och kroppsskada. Läs förutom nedanstående instruktioner även igenom bladet med säkerhetsföreskrifter som bifogas separat. Förvara instruktionerna omsorgsfullt!

### Före uppstart

- Kontrollera följande:
  - *Kontrollera att nätspänningen håller 230 V.*
  - *Kontrollera att alla elledningar är isolerade och intakta utan övriga skador.*
- Undvik att använda långa förlängningskablar.
- Använd inte apparaten under fuktiga förhållanden.
- Munstycket av metall blir hett. Var därför försiktig och rör inte det.
- Förebygg skada på värmeelementet. Stäng inte av munstycket och blockera inte heller öppningen.
- Stanna kvar vid apparaten när den är tillkopplad.
- Om apparaten inte används skall den sättas undan på den utfällbara bygeln som sitter på varmluftpistolen. Genom att fälla ut bygeln kan man ställa varmluftpistolen på ett bord och då med munstycket uppåtriktat.
- Använd inte apparaten till hårtork eller för upptorkning av levande varelser i allmänhet.
- Använd inte apparaten i badkaret eller ovanför vatten eller i utrymmen där man använder lättantändliga ämnen.
- Om apparaten inte används skall den sättas undan på den utfällbara bygeln som sitter på varmluftpistolen. Genom att fälla ut bygeln kan man ställa varmluftpistolen på ett bord och då med munstycket uppåtriktat.
- Använd inte apparaten till att torka hår med, eller på människor eller djur.
- Använd inte apparaten i närheten av tropiska fåglar eller andra djur.

### Scrapper nozzle (6)

This is used to scrape and strip paint.

### Air reducer nozzle (7)

Use this when intensified heat is needed in a specific area. Like corners and small spaces.

### Fishtail nozzle (8)

Distributes air equally over small areas

### Paint scraper (9)

Use this tool to scrape paint.

## 4. MAINTENANCE



Always disconnect the apparatus before carrying out inspection or cleaning. Never use water or other liquids to clean the electrical parts of the hot air gun.

- Never use easy inflammable liquids for cleaning the hot air gun, especially for the mouthpiece.
- Regular maintenance of your hot air gun prevents unnecessary problems. Keep the ventilation slots of the hot air gun clean to prevent overheating.

### Faults

Should a fault occur, e.g. after wear of a part, please contact your reseller. On the separately enclosed spare parts list you can find an overview of the parts that can be ordered.

### Troubleshooting

In case the hot air gun does not work well, we give you subjoined some possible causes and their solutions.

- Shrinkwrappers;
- Thawing tubes and engines;
- Repairing finishing layers: email of bath and household appliances;
- Applying epoxy powder coverlayers;
- Repairing of ski's, surf-boards and other sports goods;
- Unscrewing too fast fixed screws and connections.

### Before operating

Before you switch on the hot air gun you have to search for the right adapter for the mouthpiece and assemble it on the mouthpiece if it is still cold.

Replace the mouthpiece only:

- With a stationary engine.
- When the appliance is disconnected;
- When the mouth piece is cold.

### Operation

#### Fig. A

You can work manually with this hot air gun or you can put it in a vertical position.

Switching on:

Slide the switch to I, II or III.

I: 300 l/min 50 °C constant (not adjustable)

II: 300 l/min 70 °C - 600 °C

III: 500 l/min 70 °C - 600 °C

On the steps II and III, the temperature at the nozzle outlet can be continuously regulated. After displaying the target temperature, the actual temperature (e.g. 100 °C) at the nozzle outlet is shown with blinking ▶ ◀ until the selected target temperature is reached. The arrows ▶ ◀ then disappear and the display shows the actual temperature.

The target temperature can be increased in steps of 10 °C by pressing the "+" side of the temperature button or reduced pressing the "-". Brief pressing of the button increases or decreases the target temperature one time by 10 °C. When the temperature is excess 600 °C, the heater switches it off automatically, however, the heater continues to run. When the heater has cooled to operating temperature, the heater is switched on again.

Switching off:

Slide the switch to 0.

**Tip:** If you want to get the best result, test all appliances on a little part of the workpiece.

### Use of accessoires

#### Fig. B

#### Deflector nozzle (5)

Deflects air away from glass for example when stripping paint in window frames or softening putty.



Den här apparaten verkar vid temperaturer på 600°C utan synliga tecken på så höga temperaturer (ingen flamma), ändå finns risk för brand. Var försiktig med den heta luftströmmen från munstycket. Den kan orsaka brandsår.

### Vidtangande i drift av apparaten

- Om du ska använda varmluftspistolerna, kan ångor och gaser frigöras under en kort tid. Detta kan vara skadligt för hälsan. Det kan vara besvärande för astmatiker.
- Kontrollera att strömställaren inte står i läget 'TILL' innan du stoppar in stickkontakten i eluttaget.
- Håll alltid elsladden borta från varmluftspistolens munstycke.
- Håll alltid barn på avstånd vid användningen av varmluftspistolerna.

Stan na omedelbart maskinen när:

- Elkabel eller kontakter uppvisar någon som helst defekt, t ex skadad isolering.
- Strömbrytaren inte fungerar som den ska.
- Rökig eller dålig lukt indikerar bränd isolering.

### Elektrisk säkerhet

Vid användning av elektriska maskiner, iaktta alltid de säkerhetsföreskrifter som gäller lokalt i samband med brandfara, fara för elektriska stötar och kroppsskada. Läs förutom nedanstående instruktioner även igenom bladet med säkerhetsföreskrifter som bifogas separat.



Kontrollera alltid om din nätspänning överensstämmer med värdet på typplattan.



Maskin klass II – dubbel isolering, jordad kontakt behövs ej.

### Byta ut kablar eller stickkontakter

Om nätkabeln skadas, måste den bytas ut mot en speciell nätkabel som finns hos tillverkaren eller tillverkarens kundservice. Släng gamla kablar eller stickkontakter meddelsamma efter det att du har bytt ut dem mot nya. Det är farligt att sticka in stickkontakten av en lös sladd i ett uttag.

### Vid användning av förlängningskablar

Använd uteslutande en godkänd förlängningskabel som är lämplig för maskinens effekt. Ledarna måste ha en diameter på minst 1,5 mm<sup>2</sup>. Om förlängningskabeln sitter på en haspel, rulla då ut den helt och hållet.

## 3. TAGANDE I BRUK

Varmluftspistolerna kan bl.a. användas för:

- Rörmokararbeten som rörkopplingar, mjuklödning, böjning av rör.
- Avlägsnande av färg, fernissa och lack utan brandrisk.
- Snabbtorkning av våta apparater.
- Upptorkning av ytor för snabbare reparation.

- Avlägsnande av självhäftande etiketter på ett rent sätt.
- Perfekt för att applicera PVC-etiketter.
- Utstrykning av blåsor som kan uppstå efter klistering med PVC-material.
- Lätt att ta bort vinylgolv.
- Går att forma alla lågtemperaturplaster (450°C), bl.a. polyetylen och PVC.
- Går att forma alla högtemperaturplaster (580°C), bl.a. akryl och plexiglas.
- Går att smälta plaster, bl.a. material och folie med PVC-skikt.
- Användning av värmekrympande rör.
- Krympförpackningar.
- Upptining av rör och motorer.
- Reparation av yttskikt, emalj i badkar och av hushållsapparatur, användning av epoxypulver i täckskikt.
- Reparation av plastbåtar, surfbrädor och andra sportartiklar.
- För att lossa på hårt åtdragna skruvar och kopplingar.

### Före tangande i drift

Innan du startar varmluftpistolen tar du fram rätt hjälpmunstycke och sätter på det så läne som varmluftpistolen är kall.

Byt hjälpmunstycke bara:

- Med stillastående motor
- Med stickkontakten urensluttat
- När munstycket är avkyllt.

### Funktion

#### Fig. A

Normalt kan man arbeta med varmluftpistolen med händerna eller så kan apparaten ställas upp vertikalt.

Påsättning: skjut regalget till I, II eller III

- I: 300 l/min 50 °C konstant (inte justerbart)  
 II: 300 l/min 70 °C - 600 °C  
 III: 500 l/min 70 °C - 600 °C

I läge II och III kan temperaturen vid munstyckets utblåsuttag regleras kontinuerligt. Efter att den önskade temperaturen har visats, visas den faktiska temperaturen (t.ex. 100°C) vid munstyckets utblåsuttag med blinkande ▶ ◀ tills den önskade temperaturen har uppnåtts. Pilarna ▶ ◀ försvinner sedan och displayen visar den faktiska temperaturen.

Önskad temperatur kan ställas in i steg om 10°C genom att trycka ner +/- sidan på temperaturknappen eller minskas genom att trycks ner. Trycks knappen ner snabbt en gång ökas eller minskas den önskade temperaturen med 10°C. Om temperaturen överstiger 600°C, stänger värmaren av temperaturen automatiskt även om värmaren fortsätter att gå. När värmaren har fått ner arbetstemperaturen sätts uppvärmningen igång igen.

Avstängning:  
 Skjut regalget till 0.

- Before connecting the plug to the mains voltage you have to check if the switch is in position "0";
- Keep the mains lead always away from the mouthpiece of the hot air gun;
- Keep children and animals away from the appliance if you are using it.

Immediately switch off the appliance when:

- Plug and/or cable are defective or damaged;
- The switch is defective;
- You smell or see smoke caused by scorched insulation from the hot air gun.

### Electrical safety

When using electric machines always observe the safety regulations applicable in your country to reduce the risk of fire, electric shock and personal injury. Read the following safety instructions and also the enclosed safety instructions.



*Always check that the power supply corresponds to the voltage on the rating plate.*



*Class II machine – Double insulation – You don't need any earthed plug*

### Replacing cables or plugs

Immediately throw away old cables or plugs when they have been replaced by new ones. It is dangerous to insert the plug of a loose cable in the wall outlet.

### Using extension cables

Only use an approved extension cable suitable for the power input of the machine. The minimum conductor size is 1.5 mm<sup>2</sup>. When using a cable reel always unwind the reel completely.

## 3. USING THE APPLIANCE

The Hot air gun can be used for:

- Plumbing work like tube connections, solder, bowing tubes;
- Removing paint, varnish and lacquer without fire risk;
- Quickly drying of appliances which have become wet;
- Drying surfaces for quick repairing;
- Removing self-adhesive labels in a clean way placing PVC labels;
- Blistering after sticking PVC materials can be smoothed after heating;
- Easy removing of vinyl carpeting;
- Forming all synthetics with a low temperature (450 degrees) among which polyethylene and PVC;
- Forming all synthetics with a high temperature (580 degrees) among which acryl and plexiglass;
- Smelting synthetics, among which matters and foils with PVC layer;
- Applying heat shrinking tubes;

## Product information

### Fig. A

1. Switch
2. Ventilation slots
3. Nozzle outlet
4. Display + temperature regulation

## 2. SAFETY INSTRUCTIONS

### Explanation of the symbols



Denotes risk of personal injury, loss of life or damage to the tool in case of non-observance of the instructions in this manual.



Indicates electrical shock hazard.

### Additional safety instructions

When using electric tools, basic safety precautions should always be followed to reduce the risk of fire, electric shock and personal injury. Read all these instructions before attempting to operate this product and save these instructions.

### Before using the appliance

- Check the following:
  - Make sure the voltage of the hot air gun corresponds with the power voltage;
  - Are the mains lead and the mains plug in a good state: strong, without ravsels or damages.
- Avoid the use of long extension cables;
- Do not use the appliance under moist circumstances;
- The metal mouthpiece gets hot. Watch out and do not touch the metal mouthpiece;
- Prevent damage of the heating element. Do not lock or block the mouth piece;
- Do not leave the appliance when switched on;
- When the appliance is not in use, it can be put away on the collapsible support, which is on the air gun. By collapsing this support, the air gun can easy be put away on it. The hot air gun now stands on the support with the mouthpiece up;
- Do not use the appliance for drying hair or for drying living human beings in general;
- Do not use the appliance in a bath, above water or in spaces where easy inflammable liquids are used.



This appliance operates at a temperature of 600 degrees without visible signs of this temperature (no flames), still there is a chance of fire risk. Watch out for the hot air stream from the mouth piece. This air stream can cause burns.

### When operating the appliance

- If you are going to use the hot air gun, vapours and gas can be released during a short time. This can be harmful for your health. Asthmatics can suffer hindrance of it;

**Obs.:** För alla material gäller att för att få bästa tänkbara resultat bör du först prova ut på en liten del av arbetsstycket.

### Användning av tillbehör

#### Fig. B

#### Deflektormunstycke (5)

Leder bort luft från glas, till exempel vid borttagning av färg i fönsterramar eller uppjmjukning av spackel

#### Skrapmunstycke (6)

Detta används för att skrapa och skala av färg.

#### Reduktionsmunstycke (7)

Detta använder du när det behövs extra värme vid något särskilt område, som till exempel hörn och små ytor.

#### Fishtail-munstycke (8)

Fördelar luft jämnt över små ytor

#### Färgskrapa (9)

Använd detta verktyg till att skrapa färg med.

## 4. UNDERHÅLL



Drag alltid ut maskinens stickpropp före rengöring eller underhåll. Använd aldrig vatten eller andra vätskor för att rengöra maskinen. Rengör maskinen genom att borsta den med en borste.

- Håll maskinens insugsgaller rena för att undvika överhettning.
- Använd aldrig lösningsmedel för att rengöra maskinens plastdelar. Vissa vätskor såsom bromsvätska eller petroleumprodukter, exempelvis bensin eller thinner, kan skada eller lösa upp plastdelar. Du undviker problemet genom att regelbundet underhålla produkten.

### Fel

Om ett fel skulle uppträda, t.ex. efter att någon del har blivit utsliten, kontakta då din återförsäljare. På den separat bifogade listan över reservdelar hittar du en översikt över de delar som kan beställas.

### Feilsökning

Här nedan finner du en lista över problem och möjliga lösningar du kan prova när maskinen inte fungerar som den skall.

- Motorn blir överhettad
- Maskinen startar ej
- Maskinen blir varm men startar ej
- Insugsgallret är igensatt
- Avbrott i strömtillförseln
- Felaktig strömbrytare
- Elektriskt fel i maskinen
- Rengör insugsgallret
- Kontrollera sladd och stickpropp
- Dra ut stickproppen ur vägguttaget, det föreligger brandrisk! Kontakta din återförsäljare.
- Dra ut stickproppen ur vägguttaget, det föreligger brandrisk! Kontakta din återförsäljare.

### Miljö

För att undvika transportskador levereras maskinen i en så stadig förpackning som möjligt. Förpackningen har så långt det är möjligt tillverkats av återvinningsbart material. Ta därför tillvara möjligheten att återvinna förpackningen.



*Skadade och/eller kasserade elektriska och elektroniska apparater ska lämnas in enligt gällande miljöregler.*

### Garanti

Garantivillkor och produktansvar gäller i enlighet med nationell lagstiftning.

## HOT AIR GUN

*The numbers in the following text correspond with the pictures at page 2*



*Always read the instruction for electrical products carefully before use. It will help you understand your product more easily and avoid unnecessary risks. Keep this instruction manual in a safe place for future use.*

### Contents

1. Machine data
2. Safety instructions
3. Using the appliance
4. Maintenance

## 1. MACHINE DATA

### Technical specifications

Voltage	230 V~
Frequency	50 Hz
Power input	2000 W
Weight	0.78 kg
IP Class	IP 20
Position I	
Air flow	300 l/min
Air temperature	50°C constant
Position II	
Air flow	300 l/min
Air temperature	70°C - 600°C
Position III	
Air flow	500 l/min
Air temperature	70°C - 600°C

### Contents of packing

- 1 Hot air gun
- 1 Deflector nozzle
- 1 Fishtail nozzle
- 1 Air reducer nozzle
- 1 Scraper nozzle
- 1 Paint scraper
- 1 Instruction manual
- 1 Safety instructions

- Elektros variklis perkaito
- Fenų vėdinimo angos užsikimšę nešvarumais.
- Išvalykite vėdinimo angas
- Jungiamas fenas neįsijungia
- Nėra kontakto elektros grandinėje.
- Patikrinkite elektros laidą ir kištuką.
- Ištraukite elektros maitinimo kabelio kištuką iš rozetės, nes yra užsidegimo pavojus! Prašome kreiptis į savo perpardavinėtoją.
- Variklis neveikia, bet kaista.
- Nėra kontakto elektros grandinėje.
- Ištraukite elektros maitinimo kabelio kištuką iš rozetės, nes yra užsidegimo pavojus! Prašome kreiptis į savo perpardavinėtoją.

#### Aplinka

Kad įranga nebūtų pažeista transportavimo metu, mašina yra pristatoma tvirtoje pakuotėje, kuri daugiausiai pagaminta iš medžiagų, kurias galima pakartotinai panaudoti. Todėl prašome pasinaudoti pakuotės perdirbimo variantais.



*Sugedę ir / arba išmesti elektriniai ar elektroniniai aparatai turi būti surinkti atitinkamose perdirbimo vietose.*

#### Garantija

Garantijos sąlygos yra taikomos pagal galiojančius šalies įstatymus.

## MAALINPOLTIN

### Seuraavan tekstin numerot viittaavat sivun 2 kuviin



*Lue sähkölaitteiden ohjeet aina huolellisesti ennen käyttöä. Ohjeiden avulla ymmärrät laitteen toiminnan paremmin ja osaat välttää tarpeettomia riskejä. Pane ohjekirja huolellisesti talteen vastaisen varalle.*

#### Sisälyys

1. Laitetiedot
2. Turvaohjeet
3. Käyttöönotto
4. Huolto

## 1. LAITETIEDOT

#### Tekniset tiedot

Jännite	230 V~
Taajuus	50 Hz
Syöttöteho	2000 W
Paino	0.78 kg
IP Class	IP 20
Asento I	
Ilman virtaus	300 l/min
Ilman lämpötila	50 °C
Asento II	
Ilman virtaus	300 l/min
Ilman lämpötila	70 °C - 600 °C
Asento III	
Ilman virtaus	500 l/min
Ilman lämpötila	70 °C - 600 °C

#### Pakkauksen sisältö

- 1 Maalinpoltin
- 1 Taittosuutin
- 1 Kalanpyrstösuutin
- 1 Ilmanvähennyssuutin
- 1 Kaavinsuutin
- 1 Maalikaavin
- 1 Käyttöohje
- 1 Turvallisuusohjeet

## Tuotetiedot

### Kuva A

1. Kytkin
2. Ilmanvaihtoaukot
3. Suutinaukko
4. Näyttö + lämpötilan säädin

## 2. TURVAOHJEET

### Symbolien selitys



Osoittaa loukkaantumisvaaran, hengenvaaran tai työkalun vaurioitumisriskin, jos tämän oppaan ohjeita ei noudateta.



Osoittaa sähköiskuvaaran.

### Tärkeitä turvaohjeita i

Sähkölaitteita käytettäessä on aina noudatettava paikallisia turvamääräyksiä tulipalon, sähköiskujen ja loukkaantumisten välttämiseksi. Lue alla olevat ohjeet ja erilliset turvaohjeet huolellisesti. Säilytä nämä ohjeet!

### Kun laite otetaan käyttöön

- Tarkista:
  - Vastaako maalinpolttimen liityntäjännite verkkojännitettä.
  - Ovatako johto ja pistoke hyvässä kunnossa: tukevia, ehjiä ja ilman vaurioita.
- Vältä pitkien jatkojohtojen käyttöä.
- Älä käytä laitetta kosteissa olosuhteissa.
- Metallinen suukappale kuumenee. Ole varovainen, älä kosketa metallista suukappaletta!
- Ehkäise lämmityselementin vaurioituminen. Älä sulje suukappaletta, äläkä tuki sitä.
- Jää laitteen luo, kun se on käynnissä.
- Jos maalinpoltinta ei käytetä, se on pantava syrjään laitteessa olevan avattavan sangan päälle. Avaamalla sangan maalinpoltin voidaan asettaa pöydälle sangan päälle. Maalinpolttimen suuaukko on nyt ylöspäin.
- Älä käytä laitetta hiusten kuivaamiseen tai ihmisten tai eläinten kuivaamiseen;
- Älä käytä laitetta kylvyssä tai veden yläpuolella tai tiloissa, joissa käytetään tulenarkoja nesteitä.



Laitte toimii 600 °C lämpötilassa ilman, että lämpötilasta on näkyviä merkkejä (ei liekkiä), tulipalon mahdollisuus on kuitenkin olemassa. Varo suukappaleesta tulevaa kuumaa ilmavirtaa. Ilmavirta voi aiheuttaa palohaavoja.

### Laitetta käynnistettäessä

- Jos aiot käyttää maalinpoltinta, höyryjä ja kaasuja voi vapautua lyhyen aikaa. Tämä voi olla terveydellesi haitallista. Astmaatikot voivat kärsiä sen haitoista.

### Grandiklio antgalis (6)

Naudojamas grandant ir skutant dažus.

### Redukcinis oro antgalis (7)

Naudokite šį antgalį, kai intensyvesnis karštis reikalingas tam tikrame plote. Pavyzdžiui, kampuose ir mažose erdvėse.

### Žuvies uodegos formos antgalis (8)

Tolygiai paskirsto oro srautą mažoje erdvėje

### Dažų grandiklis (9)

Šį įrankį naudokite dažų grandimui.

## 4. PRIEŽIŪRA



Vykdydami priežiūros darbus ir valy-dami ištraukite kištuką iš elektros srovės lizdo. Niekada nevalykite elektrinių prietaisų dalių vandeniu ar kitokiais skysčiais.

- Nevalykite prietaiso, o ypač pūtimo tūtos, lengvai užsidegančiais skysčiais.
- Reguliariai tikrindami techninį feną išvengsite nereikalingų problemų. Kad prietaisas neper-kaistų nuolat valykite vėdinimo angas.

### Gedimai

Jei, pvz., panaudojus detalę, atsirado gedimas, prašome kreiptis į savo pardavinėtoją. Galimų užsakyti detalių aprašus rasite atskirai pateiktame laisvų detalių sąraše.

### Gedimų lokalizavimas

Jei prietaisas neveiktų, pateikiame kelias galimas to priežastis ir jų pašalinimo būdus.

- Emaliuotų paviršių atstatymui ir taisymui;
- Padengimui epoksidiniais milteliais;
- Slidžių, banglenčių ir kitokio sportinio inventoriaus taisymui;
- Atskant blogai priveržtus varžtus.

### Prieš naudojant

Prieš įjungiant techninį feną, kol dar neįkrito pūtimo tūta, reikia parinkti ir prijungti tinkamą antgalį.

Pūtimo tūta keiskite tik:

- Kai fenas išjungtas;
- Kai prietaisas išjungtas iš elektros tinklo;
- Kai pūtimo tūta ataususi.

### Naudojimas

#### A Pav.

Dirbant šiuo karšto oro pistoletu, jūs galite jį laikyti rankoje ar padėti vertikaliajo padėtyje.

Įjungimas:

Perjunkite jungiklį I, II arba III padėtyje.

I: 300 l/min 50 C° pastovu (nereguliuojama)

II: 300 l/min 70 C° - 600 C°

III: 500 l/min 70 C° - 600 C°

II ir III padėtyse temperatūrą prieš pūtimo tūtos angos galimą tolydžiai reguliuoti. Parodžius norimą temperatūrą, tikroji temperatūra (pvz. 100C°) prieš pūtimo tūtos rodoma mirksinti ▶ ◀ kol bus pasiekta norima temperatūra. Tada rodyklės ▶ ◀ dings ir displejuje bus rodoma tikroji temperatūra.

Užduotoją temperatūrą galima didinti žingsniais po 10C° spaudžiant temperatūros mygtuko "+" pusę, arba mažinti spaudžiant "-" pusę. Trumpai vieną kartą spustelėjus mygtuką užduotoji temperatūra padidėja arba sumažėja 10C°. Kada temperatūra viršija 600C°, kaitinimo elementas automatiškai išjungiamas, tačiau fenas ir toliau veikia. Kaitinimo elementui atvėsus iki darbinės temperatūros, jis vėl įjungiamas.

Išjungimas:

Perjunkite jungiklį į 0 padėtį.

**Patarimas:** Jeigu norite gauti geriausią rezultatą, išbandykite visus prietaisus ant mažo ruošinio kiekio.

### Priedų naudojimas

#### Pav. B

#### Kreipiantysis antgalis (5)

Nukreipia orą nuo stiklo, pavyzdžiui, skutant dažus nuo lango rėmo arba minkštinant glaistą.

- Tarkista, että katkaisin ei ole käynnistysasenossa, ennen kuin liität pistokkeen verkkojännitteeseen.
- Pidä johto aina poissa maalinpolttimen suokappaleen lähetyiltä.
- Pidä lapset ja eläimet loitolla, kun käytät laitetta.

Sammuta laite välittömästi, kun:

- Pistokkeessa tai johdossa ilmenee häiriöitä tai johto on vahingoittunut;
- Katkaisin on epäkunnossa;
- Maalinpolttimesta tulee kärventyneen eristyksen hajua tai savua.

### Sähköturvallisuus

Sähkölaitteita käytettäessä on aina noudatettava paikallisia turvamääräyksiä tulipalon, sähköiskujen ja loukkaantumisten välttämiseksi.



*Tarkista aina, ovatko verkkojännite ja koneen tyyppikilvessä ilmoitettu jännite yhteen sovivia.*



*Luokan II kone – kaksoiseristetty – maadoitettua pistorasiaa ei tarvita.*

### Johtojen ja pistotulppien vaihtaminen

Jos verkkojohto vahingoittuu, se on vaihdettava. Uusia, oikeanlaisia johtoja saa valmistajalta tai sen huoltopalvelusta. Hävitä vanhat johdot ja pistotulpat heti kun ne on vaihdettu uusiin. Irrallinen pistotulpan tai johdon kytkeminen pistorasiaan on vaarallista.

### Jatkojohtojen käyttö

Käytä vain virallisesti hyväksytyjä jatkojohtoja koneen teho huomioon ottaen. Johdon ytimien on oltava vähintään 1,5 mm². Käytettäessä johtokelaa koko jatkojohto on vedettävä kelalta.

## 3. KÄYTTÖOHOTTO

Voit käyttää maalinpoltinta munn muassa:

- Putkitöihin, kuten putkien liitoksiin, pehmeisiin juotoksiin, putkien taivuttamiseen.
- Maalin, vernissan ja lakan poistamiseen ilman tulipalon vaaraa.
- Märkien laitteiden nopeaan kuivattamiseen.
- Pintojen kuivattamiseen nopeaa korjausta varten.
- Liimautuvien etikettien poistamiseen siistillä tavalla.
- Täydellinen PVC-etikettien kiinnittämiseen.
- Tasoittamaan kuplia, joita voi muodostua PVC-materiaaleja liimattaessa. Poistamaan helposti vinyyllattiamaton (450 °C).
- Muotoilemaan kaikkia korkean lämpötilan (580 °C) muoveja, kuten akryyli- ja pleksilasia.
- Sulattamaan muovia, kuten kankaita ja kelmuja, joissa on PVC-kerros.
- Kuumuudessa kutistuvien putkien asettamiseen.
- Kutistuspakkauksiin.
- Putkien ja moottorien sulattamiseen.

- Viimeistelykerrosten korjaamiseen: kylpyammeen ja kotitalouskoneiden emali; epoksijaheisten peitekerrosten käyttämiseen.
- Suksien, surfilautojen ja muiden urheiluvälineiden korjaamiseen.
- Liian tiukkaan väännettyjen ruuvien ja liitosten irrottamiseen.

### Ennen käynnistämistä

Ennen kuin käynnistät maalinpolttimen, etsi oikea suokappale ja asenna se, kun maalinpoltin on vielä kylmä.

Korvaa suokappale ainoastaan, kun:

- Moottori ei ole käynnissä.
- Pistoke on irti pistorasiasta.
- Suokappale on jäähtynyt.

### Käyttö

#### Kuva A

Voit käyttää maalinpoltinta normaalisti kädessä pitäen tai asettaa laitteen pystysuoraan asentoon.

Käännä kytkin asentoon I, II tai III

I: 300 l/min 50 °C jatkuva (eisäädettävissä)

II: 300 l/min 70 °C - 600 °C

III: 500 l/min 70 °C - 600 °C

Asennoissa II ja III lämpötilaa suutinaukossa voidaan säätää jatkuvasti. Kun haluttu lämpötila on näytetty, suutinaukon todellinen lämpötila (esim. 100 °C) näkyy vilkkuvan ▶ ◀ kanssa, kunnes valittu lämpötila on saavutettu. Nuolet ▶ ◀ katoavat tällöin ja näytössä näkyy sitten todellinen lämpötila.

Haluttua lämpötilaa voidaan lisätä 10 °C askelissa painamalla lämpötilanapin "+"-puolta tai vähentää painamalla "-". Napin nopea painallus lisää tai vähentää haluttua lämpötilaa yhden kerran 10 °C. Kun lämpötila ylittää 600 °C, lämpö sulkee lämmittimen automaattisesti mutta laite toimii siitä huolimatta. Kun laitteen lämpötila laskee käyttölämpötilaan, lämmitin kytkeytyy taas päälle.

Laitteen sammuttaminen:

Käännä kytkin asentoon 0.

**Huomio:** Parhaan tuloksen saavuttamiseksi on parasta, että kokeilet laitetta ensin pieneen osaan työstettävää kappaletta. Tämä koskee kaikkia materiaaleja.

### Lisälaitteiden käyttö

#### Kuva B

##### Taittосуutin (5)

Taittaa ilman pois päin lasista esimerkiksi, kun poistetaan maalia ikkunankarmeista tai pehmenetään kittiä.

- Prieš įjungiant prietaisą į elektros tinklą, patikrinkite, ar jungiklis nustatytas į padėtį "0";
- Patraukite elektros laidą nuo feno pūtimo tūtos;
- Nenaudokite prietaiso šalia esant vaikams ar gyvūnams.

Tuoju pat išjunkite prietaisą, jeigu:

- Buvo pažeistas kištukas ar kabelis;
- Buvo sugadintas jungiklis;
- Matote dūmus ar užuodžiate svylančios izoliacijos kvapą.

### Elektros sauga

Naudodamiesi elektros prietaisais visada lai-kykite jūsų šalyje galiojančių darbų saugos taisyklių. Taip sumažinsite gaisro, elektros smūgio ar traumos pavojų. Perskaitykite šias, taip pat ir pridėtas saugos taisykles. Laikykite šią instrukciją saugioje vietoje!



Visada įsitikinkite, kad elektros šaltinio įtampa atitiktų nurodytą ant prietaiso techninių duomenų lentelės.



2 saugos klasės mašina – dviguba izoliacija – Jums nereikės naudoti kištuko su žeminiu.

### Kabelių ir kištukų keitimas

Pakeistus kabelius ir kištukus, senuosius iš kart išmeskite. Pavojinga ir žetę kišti niekur nepri-jungto kabelio kištuką.

### Praileintuvų naudojimas

Naudokite tik prietaiso galingumą atitinkantį pra-ilgintuvą. Mažiausias kabelio skersmuo turi būti 1.5 mm². Naudodami kabelio ritę, pilnai išvynio-kite kabelį.

## 3. PRIETAISO NAUDOJIMAS

Feną galima naudoti:

- Vandens vamzdžių sujungimui, litavimui, vamzdžių prapūtimui;
- Dažų ir lako pašalinimui, be gaisro pavojaus;
- Greitam sudrėkusių daiktų džiovinimui;
- Taisomų paviršių džiovinimui;
- PVC etikečių tvirtinimui;
- Oro pūslelių pašalinimui iš po PVC etiketės;
- Lengvam vinilinės kiliminės dangos nuėmimui;
- Visų sintetinių medžiagų formavimui žemoje temperatūroje (450 laipsnių), įskaitant polietileną ir PVC;
- Visų sintetinių medžiagų formavimui aukštoje temperatūroje (580 laipsnių), įskaitant akrilą ir organinį stiklą;
- Sintetinių medžiagų, taip pat turinčių PVC dangą, lydymui;
- Pakavimui šilumai jautriomis medžiagomis;
- Vamzdžių ir variklių pašildymui;

## Prietaiso elementai

### A Pav.

1. Jungiklis
2. Ventilacijos angos
3. Antgais
4. Displėjus + temperatūros reguliatorius

## 2. SAUGOS TAISYKLĖS

### Instrukcijos naudojami šie simboliai:



*Įspėja apie traumas, mirties ar įrankio sugadinimo pavojų, nesilaikant šios naudojimo instrukcijos.*



*Įspėja apie elektros smūgio pavojų.*

### Papildomos saugos taisyklės

Prieš naudojantis elektros prietaisais visada reikia laikytis pagrindinių saugos priemonių sumažinti gaisro, elektros smūgio ir traumos pavojus. Prieš naudodamiesi šiuo prietaisu perskaitykite visas šias instrukcijas ir pasidėkite šias instrukcijas.

### Prieš naudodamiesi prietaisu

- Patikrinkite:
  - Ar prietaiso naudojama įtampa sutampa su elektros tinklo įtampa;
  - Ar visi elektros laidai ir kištukas yra geros būklės: stiprūs, nesusipainioję ir nepažeisti.
- Nenaudokite per ilgų prailginimo kabelių;
- Nenaudokite prietaiso drėgnoje aplinkoje;
- Metalinis pūtimo tūtos antgaislis įkaista, būkite atsargūs ir jo nelieskite;
- Nesugadinkite kaitinimo elemento- neuždenkite pūtimo tūtos antgalio;
- Nepalikite įjungto prietaiso;
- Nenaudojamą prietaisą, pūtimo tūta į viršų, galima pastatyti ant atramos, pritvirtintos prie pačio prietaiso;
- Prietaisu nedžiovinkite plaukų ar kitų kūno dalių;
- Nenaudokite įrankio plaukų, žmonių odos ar gyvūnų kailio džiovinimui;
- Nenaudokite prietaiso vonioje, virš vandens ar ten, kur naudojamos lengvai užsidegančios medžiagos.



*Prietaisas sukuria 600 laipsnių temperatūrą, nesant jokių matomų tokios temperatūros požymių (nėra liepsnos), tačiau lieka gaisro pavojus. Saugokitės karšto oro srauto iš pūtimo tūtos, galite nudegti.*

### Naudojantis prietaisu

- Naudojant karšto oro pistoletą trumpam gali išsiskirti garai ir dujos. Jos gali būti pavojingos jūsų sveikatai. Dujos gali sukelti problemų sergantiems astma.

## Kaavinsuutin (6)

Tätä käytetään maalin kaapimiseen ja poistamiseen.

## Ilmanvähennyssuutin (7)

Käytä tätä kun tarvitset vahvistettua kuumuutta tietyllä alueella. Kuten nurkat ja pienet alueet.

## Kalanpyrstösuutin (8)

Jakaa ilman yhtäläisesti pienille alueille

## Maalikaavin (9)

Käytä tätä välinettä maalin kaapimiseen.

## 4. HUOLTO



*Kun huollat ja puhdistat laitetta, ota aina ensin pistoke pistorasiasta (seinäpistorasiasta). Älä koskaan käytä vettä tai muita nesteitä maalinpolttimen sähköisten osien puhdistamiseen.*

- Älä koskaan käytä tulenarkoja nesteitä maalinpolttimen puhdistamiseen yleensä, älä etenään suokappaleen puhdistamiseen.
- Pidä maalinpolttimen tuuletusaukot puhtaana välttääksesi ylikuumenemistä. Maalinpolttinta säännöllisesti huoltamalla ehkäiset turhia ongelmia.

### Viat

Vian ilmetessä, esim. osan kulumisen jälkeen, ota yhteys jälleenmyyjään. Näet yleiskuvan tilattavista osista erillisenä liitteenä olevasta varaosaluettelosta.

### Häiriöt

Siinä tapauksessa, että maalinpoltin ei toimi kunnolla, mainitsemme alla muutamia mahdollisia syitä ja niiden ratkaisuja.

- Moottori ylikuumentuu.
- Maalinpolttimen tuuletusaukot ovat liian tukkimat.
- Puhdista tuuletusaukot.
- Maalinpoltin ei käynnisty.
- Häiriö sähköliitännöissä.
- Katkaisin on epäkunnossa.
- Tarkista johto ja pistoke.
- Irrota pistoke pistorasiasta, sillä tulipalon mahdollisuus on olemassa! Ota yhteys jälleenmyyjään.
- Moottori ei käy, mutta kylläkin lämmittää.
- Häiriö sähkömoottorissa.
- Irrota pistoke pistorasiasta, sillä tulipalon mahdollisuus on olemassa! Ota yhteys jälleenmyyjään.

### Ympäristö

Kuljetusvaurioiden välttämiseksi kone on pakattu tukevaan laatikkoon. Tämä pakkaus on mahdollisimman ympäristöystävällinen. Kierrätä se.



*Vioittuneet tai käytöstä poistettavat sähkölaitteet on toimitettava asianmukaiseen kierrätyspisteeseen.*

### Takuu

Takuuehdot ja tuotevastuu ovat voimassa kansallisen lainsäädännön mukaisesti.

## KARŠTO ORO PISTOLETAS

**Skaičiai šiame tekste nurodo į brėžinius 2 puslapyje.**



*Prieš naudodamiesi elektros prietaisais visada atidžiai perskaitykite naudojimo instrukciją. Tai padės jums geriau suprasti prietaiso veikimą ir išvengti nereikalingų pavojų. Saugokite šią instrukciją ir pridėdamą dokumentaciją kartu su prietaisu.*

### Turinys

1. Prietaiso duomenys
2. Saugos taisyklės
3. Prietaiso naudojimas
4. Priežiūra

## 1. PRIETAISO DUOMENYS

### Techniniai duomenys

Įtampa	230 V~
Srovės dažnis	50 Hz
Naudojami galia	2000 W
Masė	0.78 kg
IP Class	IP 20
I padėtis	
Oro srautas	300 l/min
Oro temperatūra	50 °C pastovi
II padėtis	
Oro srautas	300 l/min
Oro temperatūra	70 °C - 600 °C
III padėtis	
Oro srautas	500 l/min
Oro temperatūra	70 °C - 600 °C

### Pakuotės turinys

- 1 Karšto oro pistoletas
- 1 Kreipiantysis antgalis
- 1 Žuvies uodegos formos antgalis
- 1 Redukcinis oro antgalis
- 1 Grandiklio antgalis
- 1 Dažų grandiklis
- 1 Instrukcijų vadovas
- 1 Saugos instrukcijos

- Pārkaršis dzinējs.
- Karstā gaisa fēna ventilācijas spraugas ir netīras.
- Iztīriet ventilācijas spraugas.
- Ieslēdzot slēdzi, karstā gaisa fēns nedarbojas.
- Elektriskās ķēdes pārrāvums.
- Slēdzis ir defektīvs.
- Pārbaudiet strāvas vadu un kontaktdakšu.
- Izņem kontaktdakšu no sienas elektriskās rozetes, jo pastāv iedegšanās risks! Lūdzu, sazinieties ar savu izplatītāju.
- Dzinējs nedarbojas, bet uzkarst.
- Elektriskās ķēdes pārrāvums.
- Izņem kontaktdakšu no sienas elektriskās rozetes, jo pastāv iedegšanās risks! Lūdzu, sazinieties ar savu izplatītāju.

#### Vide

Lai novērstu bojājumu transportēšanas laikā, ierīce tiek piegādāta cietā iepakojumā, kurš galvenokārt sastāv no otrreiz pārstrādājamiem materiāliem. Tāpēc izmantojiet, lūdzu, iepakojuma otrreizējās pārstrādes iespējas.



*Bojātas un/vai brāķētas elektriskās un elektroniskās ierīces ir jānovieto savākšanai atbilstošās utilizācijas vietās.*

#### Garantija

Garantijas noteikumi un ražošanas kļūdas tiek izskatītas pēc pārdošanas valsts noteikumiem.

## VARMLUFTPISTOL

**Tallene i efterfølgende tekst henviser til figurerne på side 2**



*Brugsanvisningen til elektriske maskiner skal altid gennemlæses før brug. På den måde får du bedre kendskab til produktet og undgår unødige risici. Gem denne brugsanvisning et sikkert sted til senere brug.*

#### Indhold

1. Produktinformation
2. Sikkerhedsinstruktioner
3. Ibrugtagning
4. Vedligeholdelse

## 1. PRODUKTINFORMATION

#### Tekniske specifikationer

Spænding	230 V~
Frekvens	50 Hz
Indgangseffekt	2000 W
Vægt	0.78 kg
IP Klasse	IP 20
Position I	
Luftstrøm	300 l/min
Lufttemperatur	50 °C
Position II	
Luftstrøm	300 l/min
Lufttemperatur	70 °C - 600 °C
Position III	
Luftstrøm	500 l/min
Lufttemperatur	70 °C - 600 °C

#### Emballagens indhold

- 1 Varmluftpistol
- 1 Deflektormundstykke
- 1 Fiskehalemundstykke
- 1 Luftreduktionsmundstykke
- 1 Skrabemundstykke
- 1 Malingskraber
- 1 Brugerhåndbog
- 1 Sæt sikkerhedsforskrifter

## Produktinformation

### Fig. A

1. Kontakt
2. Ventilationsåbninger
3. Mundstykke
4. Display + temperaturregulering

## 2. SIKKERHEDSINSTRUKTIONER

### Beskrivelse af symboler



*Betegnelse for risiko for personskader, dødsfald eller beskadigelse af værktøjet i tilfælde af at du er uopmærksom på instruktioner i denne manual.*



*Indikerer farer for elektrisk stød*

### Særlige sikkerhedsforskrifter

Ved anvendelse af elektriske mas kiner skal man altid følge de lokalt gældende sikkerhedsforskrifter i forbindelse med brandfare, fare for elektrisk stød og legemensbeskadigelse. Læs udover de nedenstående instruktioner også sikkerhedsforskrifterne i den separat vedlagte sikkerhedsfolder. Bevar instruktionerne godt!

### Før maskinen tages i brug

- Kontroller følgende:
  - *At maskinens tilslutningsspænding passer med netspændingen.*
  - *At strømkablet og stikkontakten er i god stand.*
- Luk rembeskyttelseskapen.
- Apparatet må ikke bruges under våde forhold.
- Metalmundstykket bliver varmt. Pas derfor på ikke at berøre metalmundstykket.
- Undgå at beskadige varmeelementet. Mundstykket må ikke lukkes, og det må ikke blokeres.
- Forlad ikke apparatet, hvis det er tændt.
- Når apparatet ikke bruges, skal det stilles væk i bøjlen, der kan klappes ud. Den sidder på pistolen. Når denne bøje klappes ud, kan varmluftpistolen sættes på den på bordet. Pistolen står da med mundstykket opad.
- Apparatet må ikke anvendes som hårtørrer eller til at tørre mennesker eller dyr i generelt;
- Pistolen må ikke bruges i bad eller over vand eller i rum, hvor der bruges letantændelige væsker.



*Strålen fra varmluftpistolen når op på 600°C uden synlige tegn på denne høje temperatur (ingen flamme), men der er alligevel risiko for brand. Pas på den varme luftstrøm fra mundstykket. Denne luftstrøm kan forårsage brandsår.*

## Piederumu lietošana

### B. Att.

#### Pūšamais uzgalis (5)

Pūš gaisu prom no stikla, piemēram, skrāpējot krāsu logu rāmjos vai mīkstinot špakтели.

#### Uzgalis skrāpēšanai (6)

Šo izmanto krāsas nokasīšanai un skrāpēšanai.

#### Gaisa spiediena reduktors (7)

Šo uzgali lietojiet gadījumā, ja kādā konkrētā laukumā ir vajadzīgs pastiprināta karstā gaisa strūkļa. Piemēram, stūros un nelieļiem apgabaliem.

#### Zivs astes formas uzgalis (8)

Vienmērīgi izplata gaisu mazos laukumos.

#### Špakteles lāpstīņa (9)

Šo instrumentu lietojiet krāsas nokasīšanai.

## 4. TEHNISKĀ APKOPE



*Pirms pārbaudes vai tīrīšanas, vienmēr atvienojiet aparātu no strāvas avota. Nekad neizmantojiet ūdeni vai citus šķidrumus, lai tīrītu karstā gaisa fēna elektriskās detaļas.*

- Nekad neizmantojiet viegli uzliesmojošus šķidrumus, lai tīrītu karstā gaisa fēnu, jo īpaši iemuti.
- Regulāra karstā gaisa fēna tehniskā apkope novērš liekas problēmas. Lai novērstu pārkaršanu, neaizsprostojiet karstā gaisa fēna ventilācijas spraugas.

### Atteices

Ja parādās kāds bojājums, piemēram, nodilusi kāda detaļa, lūdzu, vērsieties pie sava izplatītāja. Atsevišķi pievienotajā rezerves detaļu sarakstā iekļauts to detaļu apskats, ko iespējams pasūtīt.

### Bojājumu izlabošana

Ja karstā gaisa fēns nedarbojas pareizi, mēs pievienojam dažus iespējamus darbības traucējumu cēloņus un risinājumus.

- augstu temperatūru (580 grādi);
- Sintētisko materiālu, ieskaitot PVC slāņa vielas un folija, kausēšanai;
- Strādājot ar siltumā sarūkošām caurulēm;
- Kā termoiesaiņotāju;
- Caurulu un dzinēju atkausēšanai;
- Apdares slāņu izlabošanai; vannas un majsaimniecības ierīču emaljās izlabošanai;
- Epoksidpulvera segslāņu uzklāšanai;
- Slēpju, sērfošanas daļu un cita sporta inventāra remontam;
- Pārāk stipri pievilktu skrūvju un savienojumu atskrūvēšanai.

#### Pirms lietošanas

Iemuša adapters jāuzstāda pirms karstā gaisa fēna ieslēgšanas, kad fēns vēl nav uzkaršis.

Iemuti drīkst mainīt:

- Kad dzinējs ir izslēgts.
- Kad aparāts ir atvienots no strāvas avota.
- Kad iemutis ir atdzisis.

#### Darbība

##### A Att

Strādājot ar šo karstā gaisa pistoli, jūs varat turēt to rokā vai novietot vertikālā stāvoklī.

Ieslēgšana:

Ieslēdziet slēdzi I, II vai III pozīcijā

I: 300 l/min 50 °C nemainīga temperatūra (nav maināma)

II: 300 l/min 70 °C - 600 °C

III: 500 l/min 70 °C - 600 °C

II un III pozīcijā temperatūra pie sprauslas izplūdes atveres ir maināma. Pēc mērķa temperatūras uzrādīšanas, uz faktisko temperatūru (piem., 100 °C) pie sprauslas izplūdes atveres, līdz mērķa temperatūras sasniegšanai, norāda mirgojošas ► ◀ bultiņas. Pēc tam bultiņas ► ◀ pazūd un displejā parādās faktiskā temperatūra.

Mērķa temperatūru var palielināt vai samazināt ik pa 10 °C iedaļām, attiecīgi nospiežot temperatūras pogas "+" vai "-" pusi. Ātri nospiežot temperatūras pogu, temperatūra palielinās vai samazinās par 10 °C. Temperatūrai pārsniedzot 600 °C atzīmi, karsēšana tiek automātiski pārtraukta, taču sildītājs turpina darboties. Kad sildītājs ir atdzisis līdz darba temperatūrai, tas atkal ieslēdzas.

Izslēgšana:

Pārbīdiet slēdzi „0” pozīcijā.

**Padoms:** Labākam darba rezultātam, pārbaudiet ierīces darbību, izmantojot nelielu apstrādājamā materiāla paraugu.

#### Ved ibrugtagning af varmluftpistolen

- Når varmluftpistolen anvendes, kan der kortvarigt frigøres dampe og gasser. Det kan være sundhedsfarligt. Astmatikere kan få åndedrætsbesvær.
- Kontroller, at der ikke er tændt for varmluftpistolen, før stikket sættes i stikkontakten.
- Hold altid netledningen borte fra varmluftpistolens mundstykke.
- Når pistolen bruges, må der ikke være børn og dyr i nærheden.

Maskinen skal øjeblikkeligt slukkes i til fælde af:

- Defekt netstik, netledning eller beskadigelse af ledning.
- Defekt kontakt.
- Røg eller lugt fra sveden isolering.

#### Elektrisk sikkerhed

Ved anvendelse af elektriske maskiner skal man altid følge de lokalt gældende sikkerhedsforskrifter i forbindelse med brandfare, fare for elektrisk stød og legemensbeskadigelse. Læs udover de nedenstående instruktioner også sikkerhedsforskrifterne i den separat vedlagte sikkerhedsfolder.



Kontroller altid om netspændingen svarer til værdien på typeskiltet.



Klasse II maskine – Dobbelt isolering – Du behøver ingen jordforbindelsestik.

#### Udskiftning af ledninger eller stik

Hvis netledningen er blevet beskadiget, skal den udskiftes med en speciel netledning, som kan fås via fabrikanten eller fabrikantens kundeservice. Gamle ledninger og stik skal kasseres, når de er blevet udskiftet med nye. Det er farligt at sætte stikket på en løs ledning i en stikkontakt.

#### Ved brug af forlængerledninger

Brug udelukkende godkendte forlængereledninger, der er beregnede til maskinens effekt. Lederne skal have et gennemsnit på mindst 1.5 mm<sup>2</sup>. Hvis forlængerledningen sidder på en tromle, ruller ledningen helt af.

### 3. IBRUGTAGNING

Varmluftpistolen kan bl.a. bruges til:

- Blikkenslagerarbejde som rørsamlinger, lodning og bøjning af rør.
- Aftagning af maling, fernis og lak uden risiko for brand.
- Hurtig tørring af apparater, der er blevet våde.
- Tørring af overflader for hurtig reparation.
- Aftagning af selvløbende etiketter på en ren måde;
- Perfekt påføring af PVC-labels.
- Glatstrykning af blærer, der er kommet efter klæbning af PVC-materialer.
- Nem aftagning af gulvbelægning af vinyl.
- Formning af alle lav-temperatur plastmaterialer (450 °C), herunder polyethylen og PVC.

- Formning af alle høj-temperatur plastmaterialer (580°C), herunder acryl- og plexiglas.
- Smeltning af plast, herunder materialer og folier med PVC-lag.
- Varmekrympende rør.
- Krympeemballage.
- Optøning af rør og motorer.
- Reparation af coatings: emalje på bad og husholdningsapparater; anvendelse af epoxy pulver coating.
- Reparation af ski, surfbræt og andre sportsartikler.
- Løsgøring af skruer og forbindelser, der er for stramme.

### Føribrugtagnig

Før der tændes for varmluftpistolen, skal man have fundet det rigtige mundstykke og sætte det i, mens pistolen stadig er kold.

Mundstykket må kun udskiftes:

- Når varmluftpistolen er slukket.
- Når stikket er taget ud af stikkontakten.
- Når mundstykket er afkølet.

### Brug Fig. A

Varmluftpistolen kan bruges normalt med hånden, men den kan også stilles lodret.

Skub kontakten til I, II eller III

I: 300 l/min 50 °C konstant (ikke justerbar)

II: 300 l/min 70 °C - 600 °C

III: 500 l/min 70 °C - 600 °C

Ved trin II og III kan temperaturen ved mundstykket reguleres kontinuerligt. Ved visning af målttemperaturen, vises den aktuelle temperatur (f.eks. 100°C) ved mundstykket med blink ▶ ◀ indtil den valgte måltemperatur er opnået. Pilene ▶ ◀ forsvinder da og displayet viser den aktuelle temperatur.

Målttemperaturen kan øges trinvis med 10°C ad gangen ved at trykke på "+"-enden af temperaturknappen eller sænkes ved at trykke på "-". Kortvarigt tryk på knappen forårsager at temperaturen øges en enkelt gang med 10°C. Når temperaturen overstiger 600°C, afbrydes varmen automatisk, men blæseren fortsætter med at køre. Når blæseren er nedkølet til driftstemperatur, aktiveres varmelegemet igen.

Afbrydning:

Skub kontakten til 0.

**NB:** Hvis man ønsker at opnå et godt resultat, er det bedst, at man først afprøver på et lille stykke af arbejdsstykket. Dette gælder for alle materialer.

- un gāzes. Tas var būt bīstami Jūsu veselībai. Astmas slimniekiem tas var būt traucējoši;
- Pirms kontaktdakšas iespraušanas kontaktligzdā, pārbaudiet, vai slēdzis ir „0” pozīcijā;
- Nekad netuviniet strāvas vadu karstā gaisa fēna iemutim;
- Lietojot aparātu, tā tuvumā nelaidiet bērnus un dzīvniekus.

Nekavējoties izslēdziet aparātu, ja:

- Kontaktdakša un/vai kabelis ir defektīvs vai bojāts;
- Slēdzis ir defektīvs;
- Saožami vai redzami apdegušas izolācijas radītie dūmi.

### Elektriskā drošība

Lai samazinātu ugunsgrēka izcelšanās, elektriskās strāvas trieciena un individuālās traumas risku, lietojot elektriskās mašīnas, ievērojiet jūsu valstī pielietojamos drošības noteikumus. Izlasiet zemāk dotās drošības instrukcijas, kā arī pievienotās drošības instrukcijas. Glabājiet šīs.



*Vienmēr pārbaudiet, vai elektriskā tīkla parametri vietā, kur tiek pieslēgta iekārta, sakrīt ar parametriem uz iekārtas datu plāksnītes.*



*II klases instruments – dubulta izolācija – kontaktdakša ar iezemējumu nav vajadzīga*

### Kabeļu vai kontaktdakšu nomaīņa

Pēc kabeļu vai kontaktdakšu nomaīņas, vecie kabeļi un kontaktdakšas nekavējoties jāutilizē. Atsevišķa kabeļa pievienošana elektriskajam tīklam ir bīstama.

### Kabeļu pagarinājumu izmantošana

Jālieto tikai sertificēti kabeļu pagarinātāji, kuru parametri ir piemēroti iekārtas jaudai. Džislu diametram jābūt vismaz 1.5 mm<sup>2</sup>. Ja kabeļa pagarinājums ir uzlīts uz spoles, tam jābūt pilnībā iztīnātam.

## 3. APARĀTA LIETOŠANA

Karstā gaisa fēnu var izmantot:

- Santehnikas darbiem, piemēram, cauruļu savienošanai, lodēšanai, liekšanai;
- Ugunsdrošai krāsas, lakas un glazūras noņemšanai;
- Samitrinātu ierīču žāvēšanai;
- Vīrsmu žāvēšanai, lai veiktu nelielus remontdarbus;
- Lai noņemtu uzlīmes un piestiprinātu PVC uzlīmes;
- PVC uzlīmju gaisa pūslīšu izlīdzināšanai;
- Vinila virsējā pārklājuma ērtai noņemšanai;
- Visu sintētisko materiālu, ieskaitot polietilēna un PVC, formēšanai, izmantojot zemu temperatūru (450 grādi);
- Visu sintētisko materiālu, ieskaitot akrila un organiskā stikla, formēšanai, izmantojot

## Informācija par izstrādājumu

### A Att.

1. Slēdzis
2. Ventilācijas spraugas
3. Sprauslas izplūdes atvere
4. Displejs + temperatūras regulēšana

## 2. DROŠĪBAS INSTRUKCIJAS

Instrukcijojē naudjami šie simboliai:



Norāda uz miesas bojājumu, nāves vai darbarīka bojājumu risku šajā rokasgrāmatā esošo instrukciju neievērošanas gadījumā.



Norāda uz elektriskās strāvas trieciena risku.

### Papildu drošības instrukcijas

Lai samazinātu ugunsbīstamību, lietojot elektriskās ierīces, elektriskās strāvas trieciena un personisko miesas bojājumu risku, vienmēr ievērojiet drošības noteikumus. Pirms ierīces lietošanas, izlasiet un saglabājiet visas instrukcijas.

### Pirms aparāta lietošanas

- Pārbaudiet:
  - *Vai elektroenerģijas piegādātāja sprieguma standarts atbilst karstā gaisa fēna ieejas spriegumam;*
  - *Vai kontaktādkāša un strāvas vads ir labā stāvoklī: izturīgi, nenodiluši un nebojāti.*
- Neizmantojiet garus kabelus;
- Nelietojiet aparātu mitrā vidē;
- Metāla iemutis sakarst. Uzmanieties un nepieskarieties metāla iemutim;
- Nesabojājiet sildelementu. Nenobloķējiet vai neaizsprostojiet iemuti;
- Ieslēgtu aparātu neatstājiet bez uzraudzības;
- Kad aparātu nelieto, to var novietot uz gaisa fēna saliekamā balsta. Balsts ērti izmantojams gaisa fēna uzglabāšanai. Gaisa fēns uz balsta novietojams ar augšup pavērstu iemuti;
- Ierīci nelietot matu žāvēšanai, kā arī citu cilvēku un dzīvnieku žāvēšanai.
- Nelietojiet aparātu vannā, virs ūdens vai telpās, kurās atrodas viegli uzliesmojoši šķidrumi.



*Aparāts darbojas pie 600 grādu temperatūras bez acīmredzamām temperatūras pazīmēm (nav liesmu), neskatoties uz to, tomēr pastāv ugunsbīstamība. Uzmanieties no karstā gaisa plūsmas, kas izplūst no iemuša. Šī gaisa plūsma var izraisīt apdegumus.*

### Lietojot aparātu

- Ja Jūs gatavojaties lietot rūpniecisko fēnu, pēc tsa brīža no tā var izdalīties izgarojumi

## Anvendelse af tilbehøret

### Fig. B

#### Deflektormundstykke (5)

Dirigerer luften bort fra glas, for eksempel når der arbejdes med at fjerne maling fra vinduesrammer eller med at blødgøre kit.

#### Skrabemundstykke (6)

Anvendes til afskrabning og afrensning af maling.

#### Luftreduktionsmundstykke (7)

Anvendes, når der er brug for stærkere varme på et bestemt område. For eksempel i hjørner, eller hvor der er lidt plads.

#### Fiskehalemundstykke (8)

Fordeler luften ligeligt over små områder.

#### Malingskraber (9)

Anvendes til afskrabning af maling.

## 4. VEDLIGEHOLDELSE



*Ved vedligehold else og rengjøring må du altid trekke støpslet ut av stikkontakten (veggkontakten). Bruk aldri vann eller andre væsker til rengjøring av de elektriske delene av varmluftpistolen.*

- Bruk vanligvis aldri lett brennbare væsker til rengjøring av varmluftpistolen og spesielt ikke til munestykket.
- Hold ventilasjonsåpningene på varmluftpistolen rene for å forebygge overoppheting. Periodisk vedligeholdelse av varmluftpistolen forebygger unødige problemer.

### Fejl

Skulle der forekomme driftsforstyrrelser, f.eks. på grund af en slidt del, bedes De henvende Dem der, hvor De har købt produktet. På den medfølgende separate reservedelsliste finder De en oversigt over de dele, der kan bestilles.

### Funktionsforstyrrelse

I tilfelle af at varmluftpistolen ikke virker som den skal, gir vi her noen mulige årsaker og de tilsvarende løsninger:

- Motoren blir overopphøtet.
- Varmluftpistolen starter ikke når den er koplet inn.
- Motoren går ikke, men den varmer.
- Ventilasjonsåpningene på varmluftpistolen er tettet igjen med smuss.
- Feil i strømtilførselen.
- Skade på bryteren.
- Brud i den elektriske motor.
- Rengjør ventilasjonsåpningene.
- Kontroller ledningen og støpslet.
- Tag stikket ud af stikkontakten, der er nemlig risiko for brand! De bedes henvende Dem der, hvor De har købt produktet.
- Tag stikket ud af stikkontakten, der er nemlig risiko for brand! De bedes henvende Dem der, hvor De har købt produktet.

#### Miljø

For at undgå transportbeskadigelse leveres maskinen i en solid emballage. Emballagen er så vidt muligt lavet af genbrugsmateriale. Genbrug derfor emballagen.



*Defekte og/eller kasserede elektriske eller elektroniske maskiner skal afleveres på en genbrugsplads.*

#### Garanti

Garantivilkår og produktansvar gælder i henhold til national lovgivning.

## RŪPNIECISKAIS FĒNS

**Skaitļi tekstā atbilst attēliem 2. lapaspusē.**



*Brīdinājums! Pirms elektropreču lietošanas vienmēr rūpīgi izlasiet instrukcijas. Tās Jums palīdzēs saprast produkta pamatfunkcijas un novērst lieku risku. Instrukciju rokasgrāmatu uzglabāiet drošā vietā uzziņām turpmāk.*

#### Saturs

1. Informācija par ierīci
2. Drošības instrukcijas
3. Aparāta lietošana
4. Tehniskā apkope

## 1. INFORMĀCIJA PAR IERĪCI

#### Tehniskā specifikācija

Spriegums	230 V~
Frekvence	50 Hz
Jaudas ievade	2000 W
Masa	0.78 kg
IP Class	IP 20
I pozīcija	
Gaisa plūsma	300 l/min
Gaisa temperatūra	50 °C nemainīga temperatūra
II pozīcija	
Gaisa plūsma	300 l/min
Gaisa temperatūra	70 °C - 600 °C
III pozīcija	
Gaisa plūsma	500 l/min
Gaisa temperatūra	70 °C - 600 °C

#### Iepakojuma saturs

- 1 Rūpnieciskais fēns
- 1 Pūšamais uzgalis
- 1 Zivs astes formas uzgalis
- 1 Gaisa spiediena reduktors
- 1 Uzgalis skrāpēšanai
- 1 Špakteles lāpstiņa
- 1 Lietošanas pamācība
- 1 Drošības instrukcijas

- Mootor kuumeneb üle.
- Kuumaõhupuhuri ventilatsioonivad on mustad.
- Puhasta ventilatsioonivad.
- Kuumaõhupuhuri ei hakka tööle, kui see on sisselülitatud.
- Vooluahela katkestus.
- Kontrolli voolujuhet ja - pistikut.
- Tõmba voolujuhe seinakontaktist välja, kuna on olemas võimalik tulekahjuoht! Palun kontakteeru oma edasimüüjaga.
- Mootor ei tööta, aga soojust kiirgub.
- Vooluahela katkestus.
- Tõmba voolujuhe seinakontaktist välja, kuna on olemas võimalik tulekahjuoht! Palun kontakteeru oma edasimüüjaga.

#### Keskkond

Et vältida kahjustusi transpordimisel, tarnitakse seade kõvas pakendis, mis koosneb põhiliselt korduvkasutuskõlblikust materjalist. Seetõttu palun kasuta pakendi korduvkasutamise võimalust.



*Defektsed ja/või mahajäetud elektrilised või elektroonilised seaded tuleb ära viia asjakohastesse korduvkasutuspunktidesse.*

#### Garantii

Garantiitingimused ja tootevastutus kehtivad vastavalt siseriiklikele õigusaktidele.

## VARMLUFTPISTOL

**Nummerene i følgende tekst korresponderer med bildene på side 2**



*Les bruksanvisningen nøye før du bruker elektriske produkter. Det vil gjøre det lettere å forstå hvordan produktet virker, og forebygger unødig risiko. Oppbevar disse instruksjonene på et sikkert sted for senere bruk.*

#### Innhold

1. Maskindata
2. Sikkerhetsinstrukser
3. Bruk
4. Vedlikehold

### 1. MASKINDATA

#### Tekniske data

Spenning	230 V~
Frekvens	50 Hz
Inngangseffekt	2000 W
Vekt	0.78 kg
IP Klasse	IP 20
Posisjon I	
Luftstrøm	300 l/min
Lufttemperatur	50 °C, konstant
Posisjon II	
Luftstrøm	300 l/min
Lufttemperatur	70 °C - 600 °C
Posisjon III	
Luftstrøm	500 l/min
Lufttemperatur	70 °C - 600 °C

#### Pakkens innhold

- 1 Varmluftspistol
- 1 Avbøyningsmunnstykke
- 1 Fiskehalemunnstykke
- 1 Luftreduksjonsmunnstykke
- 1 Skrapemunnstykke
- 1 Malingsskrape
- 1 Bruksanvisning
- 1 Sikkerhetsinstruksjoner

## Produktsinformasjon

### Bilde A

1. Bryter
2. Ventilasjonsluker
3. Dyseutslipp
4. Display + temperaturregulering

## 2. SIKKERHETSINSTRUKSER

### Forklaring av symboler



Angir fare for personskade, livsfare eller skade på maskinen hvis instruksjonene i denne bruksanvisningen ikke følges.



Fare for elektrisk støt.

### Spesielle sikkerhetsforskrifter

Overhold ved bruk av elektriske maskiner alltid de lokale sikkerhetsforskriftene. Dette for å unngå brannfare, fare for elektrisk støt og personskade. Les i tillegg til nedenstående instruksjer også sikkerhetsforskriftene i det vedlagte separate sikkerhetsheftet.

### Når du tar i bruk varmluftpistolen

- Kontroller følgende:
  - *Stemmer apparatspanningen med nettspanningen?*
  - *Er ledningen og støpslet i god stand: Solid, uten slitasje eller skader?*
- Unngå bruk av lange skjøteledninger.
- Bruk ikke varmluftpistolen under fuktige forhold.
- Munnstykket av metall blir svært varmt. Vær forsiktig og berør ikke metallmunnstykket!
- Forebygg skade av varmeelementet. Tett ikke igjen munnstykket og blokker det ikke.
- La ikke varmluftpistolen være uten tilsyn når den er slått på.
- Når varmluftpistolen ikke brukes, må den stå på bøyelen som befinner seg på pistolen. Ved å slå ut denne bøyelen kan varmluftpistolen plasseres på bordet. Pistolen står nå med munnstykket vendt oppover.
- Ikke bruk apparatet som hårføner eller til å tørke levende mennesker eller dyr på noen måte.
- Bruk ikke varmluftpistolen i bad eller over vann eller i rom hvor lett antenkelige væsker blir brukt.



Varmluftpistolen arbeider med en temperatur på 600° Celsius uten at denne temperaturen er synlig (ingen flamme). Dette medfører likevel brannfare. Vær oppmerksom på den varme luftstrømmen fra munnstykket. Denne luftstrømmen kan forårsake brannskår.

## Tarvikute kasutus

### Joonis B

#### Deflektorotsik (5)

Juhib õhu klaasist eemale - näiteks värvi eemaldamisel aknaraamidelt või kitilt.

#### Kaabitsotsik (6)

Seda kasutatakse värvi kaapimiseks ja eemaldamiseks.

#### Kahanev otsik (7)

Kasuta seda otsikut, kui võimendatud õhuvoolu on vajalik suunata teatud spetsiifilise piirkonna peale. Nagu nurgad ja väikesed kohad.

#### Kalasabaotsik (8)

Jaotab õhu ühtlaselt väikestele piirkondadele.

#### Värvikaabits (9)

Kasuta seda tööriista värvi kaapimiseks.

## 4. HOOLDUS



Enne tehnilist ülevaatus ja puhastamist võta seade alati toitevõrgust välja. Mitte kunagi ära kasuta kuumaõhupuhuri elektriliste osade puhastamiseks vett või teisi vedelikke.

- Mitte kunagi ära kasuta kuumaõhupuhuri, eriti väljalaskeotsiku, puhastamiseks kergestisüttivaid vedelikke.
- Kuumaõhupuhuri regulaarne hooldus hoiab ära mittevajalikud probleemid. Hoiä kuumaõhupuhuri ventilatsioonivad puhtad, et vältida ülekuumenemist.

### Rikked

Kui esinema peaks rike, näiteks peale osa ära kulumist, siis palun kontakteeru oma edasimüüjaga. Eraldi juurdelisatud tagavaraosade nimekirja vaatamisel saad ülevaate tellitavate osade kohta.

### Rikkeotsing

Kuumaõhupuhuri ebakorrektse funktsioneerimise juhuks on järgnevalt välja toodud teatud võimalike rikete põhjused ja nende lahendused.

- Kõigi kõrgetemperatuuriliste sünteetiliste materjalide (temperatuuriga 580 kraadi) vormimisel, nende hulka kuuluvad akrüül ja pleksiklaas;
- Sünteetiliste materjalide sulatamisel, nede hulka kuuluvad PVC-kihiga ained ja fooliumid;
- Termokahanevate torude kohaldamisel;
- Kahaneva pakendikile kohaldamisel;
- Torude ja mootorite ülessulatamisel;
- Viimistluskihtide parandamisel: vanniemaili ja kodumasinate juures;
- Epoksüpulbri pealiskihide kohaldamisel;
- Suuskade, lainelaudade ja teiste sporditarvete parandamisel;
- Liiga tugevalt kinnikeeratud kruvide ja liidete lahtikeeramisel.

#### Enne kasutamist

Enne kui lülitad sisse kuumaõhupuhuri, pead sa väljalaskeotsikule leidma õige vahetüki ja paigaldama selle väljalaskeotsikule, kui see on veel külm.

Vaheta väljalaskeotsikut ainult:

- Siis, kui kuumaõhupuhuri mootor on seiskunud.
- Siis, kui seade on välja lülitatud;
- Siis, kui väljalaskeotsik on külm.

#### Talitus Joonis A

Antud kuumaõhupuhuriga võid sa töötada käsitsi või teisel juhul võid sa selle asetada vertikaalsesse positsiooni.

Sisselülitamine:

Libista lüliti I, II või III peale.

I: 300 l/min 50 °C püsiv (ei ole reguleeritav)

II: 300 l/min 70 °C - 600 °C

III: 500 l/min 70 °C - 600 °C

II ja III astme juures saab väljalaskeotsikust tuleva õhu temperatuuri pidevalt reguleerida.

Peale sihttemperatuuri näitamist näidatakse väljalaskeotsikust tuleva õhu tegelikku temperatuuri (nt 100 °C), nooled 4 3 vilguvad seni, kuni saavutatakse valitud sihttemperatuur. Seejärel nooled 4 3 kaovad ja displei näitab tegelikku temperatuuri.

Sihttemperatuuri saab tõstaa 10°-ste sammude kaupa, vajutades temperatuurinupu "+" poolele ja vähendada, vajutades "-" poolele. Kerge nupule vajutus tõstab või vähendab sihttemperatuuri 10 °C võrra. Kui temperatuur tõuseb üle 600 °C, lülitab kuumusrežiim ennast automaatselt välja, kuid kuumusrežiimis töötades edasi. Kui kuumusrežiimis on maha jahtunud, lülitab see ennast uuesti sisse.

Väljalülitamine:

Nihuta lüliti "0" positsioonile.

**Nõuanne:** Parimate tulemuste saavutamiseks testi seadet töödetaali väikese lõigu peal.

#### Ved igangsettelset av varmluftpistolen

- Hvis du bruker varmluftpistol, kan damp og gasser slippes ut i korte perioder. Dette kan være skadelig for din helse. Astmatikere kan få anfall av det;
- Kontroller at bryteren ikke står i "PÅ"-stilling før du setter støpslet i stikkkontakten.
- Hold alltid ledningen vekk fra varmluftpistolens munnstykke.
- Hold barn og dyr unna mens du bruker varmluftpistol.

Varmluftpistol må øyeblikkelig slås av ved:

- Feil i støpslet eller ledningen eller skade på ledninge.
- Defekt bryter.
- Røyk eller stank av svidd isolasjon som skriver seg fra varmluftpistol.

#### Elektrisk sikkerhet

Overhold ved bruk av elektriske maskiner alltid de lokale sikkerhetsforskriftene. Dette for å unngå brannfare, fare for elektrisk støt og personskade. Les i tillegg til nedenstående instruksjoner også sikkerhetsforskriftene i det vedlagte separate sikkerhetsheftet.



*Kontroller alltid om nettspenningen er i overensstemmelse med verdien på typeskiltet.*



*Class II-maskin – Dobbeltsolert – Krever ikke jordet støpsel.*

#### Skifting av ledninger eller støpsler

Hvis ledningen er skadet, må den erstattes med en spesiell ledning som leveres av fabrikanten eller fabrikantens kundeservice. Kast gamle ledninger eller støpsler med det samme de er skiftet ut med nye. Det er farlig å sette et støpsel med løs ledning i stikkkontakten.

#### Bruk av skjoteledninger

Bruk utelukkende en godkjent skjoteledning som er egnet til maskinens effekt.

Ledningene må ha et tverrsnitt på minst 1,5 mm<sup>2</sup>. Hvis skjoteledningen sitter på en rull, må den ruller helt ut.

### 3. BRUK

Varmluftpistol kan bl.a. brukes til:

- Rørleggerarbeid, som f.eks. rørforbindelser, bløtledning og bøyning av rør.
- Fjerning av maling, ferniss og lakk uten brannfare.
- Furtigtørking av apparater som er blitt våte.
- Forhåndstørking av overflater for hurtig reparering.
- Fjerning av selvklebende etiketter på en effektiv måte.
- Perfekt festing av PVC-etiketter.
- Utjevning av vabler som kan ha oppstått etter liming av PVC-materialer.
- Fjerning av gulvbelegg av vinyl på en lett måte.
- Forming av alle lavtemperatur-kunststoffer (450° Celsius), bl.a. polyetylen og PVC.

- Forming av alle høytemperatur-kunststoffer (580° Celsius), bl.a. akryl- og pleksiglass.
- Sveising av kunststoff, bl.a. duk og folie med PVC-lag.
- Anvendelse av krympeslanger.
- Krympeemballasje.
- Avising av rør og motorer.
- Reparering av topplag; emalje på bad og husholdningsapparater; anvendelse av overflatebelegg av epoksyulver.
- Reparasjoner av ski, seilbrett og andre sportsartikler.
- Å løse skruer og skjøter som er dreid for hardt til.

### Førigangsettelsen

Før du slår på varmluftpistolen må du finne fram det riktige munnstykket og montere det mens varmluftpistolen ennå er kald.

Munnstykket må bare skiftes:

- Når motoren er avslått.
- Når støpslet ikke står i stikkkontakten.
- Når munnstykket er avkjølt.

### Bruk

#### Bilde A

Du kan holde varmluftpistolen i hånden under arbeidet eller du kan sette den ned vertikalt.

Redskapet skyv bryteren til I, II eller III

I: 300 l/min 50 °C konstant (Ikke justerbart)

II: 300 l/min 70 °C - 600 °C

III: 500 l/min 70 °C - 600 °C

Ved trinn II og III kan temperaturen på dyseutslippet hele tiden reguleres.

Etter å ha vist måltemperaturen, vises den aktuelle temperaturen (f eks 100°C) på dyseutslippet med blinkende ▶ ◀ inntill den valgte måltemperaturen er nådd. Pilene ▶ ◀ forsvinner så og displayet viser den aktuelle temperaturen.

Måltemperaturen kan økes trinnvis med 10°C ved at en trykker på "+" siden av temperaturknappen, eller minskes ved at en trykker på "-" . Hvis en trykker kort på knappen økes eller minskes måltemperaturen med 10 °C. Når temperaturen overstiger 600°C, blir varmen slått av automatisk, men varmeapparatet fortsetter å gå. Når varmeapparatet har kjølt seg ned til arbeidstemperatur, blir den slått på igjen.

Slå av:

Skru bryteren på 0.

**Obs:** For å få best mulig resultat bør du prøve varmluftpistolen på en liten del av arbeidsstykket først. Dette gjelder alle slags materialer.

### Seadmega tötötamise ajal

- Kuumaöhupuhuriga töötamisel võivad lühikese aja jooksul vabaneda aured ja gaasid. See võib sinu tervisele kahjulik olla. Astmaatilisel võib see esile kutsuda astmahoo;
- Enne pistiku ühendamist toitevõrguga pead sa kontrollima, kas lüüti on "0" positsioonis;
- Hoia voolujhe alati kuumaöhupuhuri väljalaskeotsikust eemal;
- Seadmega kasutamise ajal hoia lapsed ja koduloomad sellest eemal.

Lülita seade viivitamatult välja, kui:

- Pistik ja/või voolujuhe on defektne või kahjustatud;
- Lüüti on rikkis;
- Kui sa tunned suitsu haisu või näed suitsu, mis on põhjustatud kuumaöhupuhuri isolatsiooni kõrbemisest.

### Elektriohtus

Elektriliste masinate kasutamisel pea alati kinni ohutuseeskirjadest, mis on kehtivad sinu maal, et vähendada tule-, elektrilöögi- ja isikukahjuriski. Loe järgnevaid ohutuseeskirju ja ka juurdelisatud ohutuseeskirju.



Alati kontrolli, kas toide vastab andmesildil olevale pingele.



Il klassi masin – Kaitseisolatsioon – Maandatud pistiku kasutamine ei ole vajalik

### Juhtmete või pistikute asendamine

Koheselt viska minema vanad juhtmed või pistikud, kui need on uutega asendatud. Ohtlik on sisestada lahtise juhtmega pistikut seinakontakti.

### Pikendusjuhtmete kasutamine

Kasuta ainult asjakohast pikendusjuhet, mis on sobiv seadme sisendvõimsusega. Minimaalne juhtme mөөt peab olema 1.5 mm². Kui kasutad juhtmerullikuga pikendusjuhet, siis keri rullik alati täielikult lahti.

## 3. SEADME KASUTAMINE

Kuumaöhupuhurit võib kasutada:

- Torulukksepatöödel – torude ühendamisel, jootmisel ja painutamisel;
- Värvil, värnitsa ja laki eemaldamisel ilma tulekahjuohuta;
- Märjastäinud seadmete kiirel kuivatamisel;
- Pindade kuivatamisel nende kiireks taastamiseks;
- Isekleepuvate kleebikute eemaldamisel ja PVC kleebikute korralikult paigaldamisel;
- PVC materjalide pinnakatte multitamist saab peale kuumutamist siledaks ajada;
- Vinüülpõrandakatte eemaldamisel;
- Kõigi madalatemperatuuriliste sünteetiliste materjalide (temperatuuriga 450 kraadi) vormimisel, nende hulka kuuluvad polüetüleen ja PVC;

## Toote info

### Joonis A

1. Lülit
2. Ventilatsioonivad
3. Otsiku väljalaskeava
4. Displei + temperatuuri reguleerimine

## 2. TÖÖOHUTUSJUHE

### Sümbolite selgitus



Tähistab isikliku vigastust, elu kaotust või kahjustust tööriistale selle kasutusjuhendi instruksioonide mitte-järgimise korral.



Osutab elektrilöögi ohule.

### Täiendav tööohutusjuhend

Elektriliste tööriistade kasutamisel tuleb järgida põhiettevaatusabinõusid, et vähendada tule-, elektrilöögi- ja isikliku vigastuse riski. Enne kui üritad selle tootega tööle asumist, loe kõiki neid juhiseid ja säilita need.

### Enne seadme kasutamist

- Kontrolli järgnevat:
  - Tee kindlaks, et kuumahupuhuri pinge vastab toitepingele;
  - Kas voolujuhe ja -pistik on heas seisukorras: tugevad, ilma sõlmedeta ja kahjustuteta.
- Väldi pikkade pikendusjuhtmete kasutamist;
- Mitte kasutada seadet niisketes tingimustes;
- Metallist väljalaskeotsik läheb kuumaks. Ole ettevaatlik ja ära metallist väljalaskeotsikut puuduta;
- Väldi kuumutuselemendi kahjustamist. Väljalaskeotsikut mitte tõkestada ega blokeerida;
- Mitte jätta seadet sisselülitatuna;
- Kui seadet ei kasutata, võib selle panna kuumahupuhuri küljes oleva kokkupandava toe peale. Peale toe ülesseadmist saab kuumahupuhuri sellele lihtsalt seisma panna. Nüüd seisab kuumahupuhur toel, väljalaskeotsikuga ülespoole;
- Mitte kasutada seadet juuste kuivatamiseks või üldse inimeste kuivatamiseks;
- Mitte kasutada seadet vannis, vee kohal või kohtades, kus kasutatakse kergesti süttivaid vedelikke.



See seade töötab 600-kraadisel temperatuuril ilma sellele temperatuurile omaste nähtavate tunnusmärkideta (leeki ei ole), kuid siiski on olemas tulekahjuoht. Ole ettevaatlik väljalaskeavast tuleva kuumu õhuvooluga. See õhuvool võib tekitada põletusi.

## Bruk av tilbehør

### Fig. B

#### Avbøyningsmunnstykke (5)

Bøyer av luftstrømmen vekk fra glass, for eksempel når du fjerner maling fra vindusrammer eller mykner kitt.

#### Skrapemunnstykke (6)

Dette brukes for å skrape og fjerne maling.

#### Luftreduksjonsmunnstykke (7)

Bruk dette når du vil konsentrere varmen i et spesifikt område, som hjørner og små områder.

#### Fiskehalemunnstykke (8)

Fordeler luftstrømmen jevnt over små områder

#### Malingskrappe (9)

Bruk dette verktøyet til å skrape maling.

## 4. VEDLIKEHOLD



Ved vedlikehold og rengjøring må du alltid trekke støpslet ut av stikkkontakten (veggkontakten). Bruk aldri vann eller andre væsker til rengjøring av de elektriske delene av varmluftpistolen.

- Bruk vanligvis aldri lett brennbare væsker til rengjøring av varmluftpistolen og spesielt ikke til munnstykket.
- Hold ventilasjonsåpningene på varmluftpistolen rene for å forebygge overoppheting. Periodisk vedlikehold av varmpistolen forebygger unødige problemer.

### Feil

Hvis det skulle oppstå en feil, vennligst kontakt selgeren. Du vil finne en oversikt over deler som kan bestilles på reservedelene som er separat vedlagt.

### Funksjonsfeil

I tilfelle av at varmluftpistolen ikke virker som den skal, gir vi her noen mulige årsaker og de tilsvarende løsninger:

- Motoren blir overopphetet.
- Varmluftpistolen starter ikke når den er koplet inn.
- Motoren går ikke, men pistolen blir likevel varm.
- Ventilasjonsåpningene på varmluftpistolen er tettet igjen med smuss.
- Feil i strømtilførselen.
- Skade på bryteren.
- Feil i den elektriske motoren.
- Rengjør ventilasjonsåpningene.
- Kontroller ledningen og støpslet.
- Trekk støpslet ut av stikkontakten. Det er nemlig brannfare! Vennligst kontakt selgeren.
- Trekk støpslet ut av stikkontakten. Det er nemlig brannfare! Vennligst kontakt selgeren.

#### Miljø

For å unngå transportskader leveres maskinen i solid emballasje. Emballasjen er i den grad dette er mulig fremstilt av resirkulerbart materiale. Benytt derfor anledningen til å resirkulere emballasjen.



*Defekte og/eller kasserte elektriske eller elektroniske apparater må avhendes ved egnete returpunkter.*

#### Garanti

Garantibetingelser og produktansvar gjelder i henhold til nasjonal lovgivning.

## KUUMAÕHUPUHUR

**Järgneva teksti numbrid vastavad joonistele leheküljel 2.**



*Loe alati elektriliste toodete kasutusjuhendit hoolikalt enne kasutamist. See aitab sul tootest kergemini aru saada ja vältida mittevajalikke riske. Hoia seda kasutusjuhendit ohutus kohas, et seda tulevikus kasutada.*

#### Sisukord

1. Masina andmed
2. Tööohutusjuhend
3. Seadme kasutamine
4. Hooldus

### 1. MASINA ANDMED

#### Tehnilised spetsifikatsioonid

Pinge	230 V~
Sagedus	50 Hz
Sisendvõimsus	2000 W
Kaal	0.78 kg
IP klass	IP 20
Positsioon I	
Õhu kogus	300 l/min
Õhu temperatuur	50 °C
Positsioon II	
Õhu kogus	300 l/min
Õhu temperatuur	70 °C-600 °C
Positsioon III	
Õhu kogus	500 l/min
Õhu temperatuur	70 °C-600 °C

#### Pakendi sisu

- 1 Kuumaõhupuhur
- 1 Deflektorotsik
- 1 Kalasabaotsik
- 1 Kahanev otsik
- 1 Kaabitsotsik
- 1 Värvikaabits
- 1 Kasutusjuhend
- 1 Tööohutusjuhend