

S Ändringar förbehålles
FI Pidätämme oikeuden muutoksiin
DK Ret til ændringer forbeholdes
N Rett till endringer forbeholdes
EE Võimalikud on muudatused
LV Var tikt veiktas izmaiņas
LT Akeitimų objektas
GB Subject to change



Cordless drill ECD-1800 Art.No.989896



| | | |
|----|------------------------|----|
| S | BRUKSANVISNING | 05 |
| FI | KÄYTTÖOHJE | 12 |
| DK | BRUGERVEJLEDNING | 19 |
| N | BRUKSANVISNING | 27 |
| EE | KASUTUSJUHEND | 35 |
| LV | LIETOŠANAS INSTRUKCIJA | 42 |
| LT | NAUDOJIMO INSTRUKCIJA | 50 |
| GB | USERS MANUAL | 57 |



Fig.A

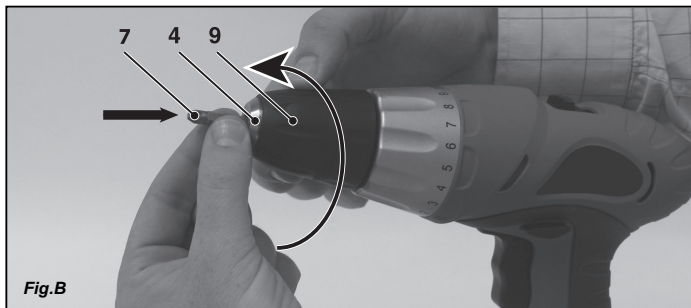

Fig.B

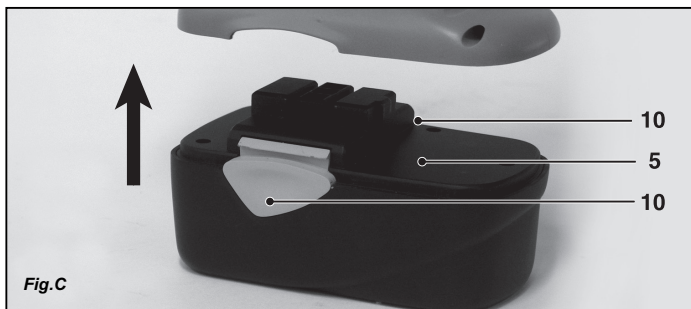

Fig.C



DECLARATION OF CONFORMITY

ECD-1800

- | | |
|--|--|
| <p>(S) Vi garanterar på eget ansvar att denna produkt uppfyller och följer följande standarder och bestämmelser:</p> <p>(FI) Vakuutamme yksinomaan omalla vastuullamme, että tämä tuote täyttää seuraavat standardit ja säädökset:</p> <p>(DK) Vi erklærer under eget ansvar, at dette produkt er i overensstemmelse med følgende standarder og bestemmelser:</p> <p>(N) Vi erklærer under vårt eget ansvar at dette produktet er i samsvar med følgende standarder og regler:</p> | <p>(EE) Deklareerime meie ainuvastutusel, et see toode on vastavuses ja kooskõlas järgmistega standardite ja määrustega:</p> <p>(LV) Apgalvojām ar visu atbildību, ka šis produkts ir saskaņā un atbilst sekojošiem standartiem un nolikumiem:</p> <p>(LT) Prisiimdami visą atsakomybę deklaruojame, kad šis gaminyš atitinka žemiau paminėtus standartus arba nuostatus:</p> <p>(GB) We declare under our sole responsibility that this product is in conformity and accordance with the following standards and regulations:</p> |
|--|--|

EN 60745-1, EN 60745-2-1, EN 60745-2-2, EN 55014-1, EN 55014-2, EN 60335-1, EN60335-2-29, EN 61000-3-2, EN 61000-3-3

98/37/EC, 2006/95/EC, 2004/108/EC, 2002/95/EC, 2002/96/EC

Zwolle, 01-12-2007

J.A. Bakker - van Ingen
CEO

J. Lodewijk
Quality Manager

It is our policy to continuously improve our products and we therefore reserve the right to change the product specification without prior notice.

MacTool BV • Lingenstraat 6 • 8028 PM • Zwolle The Netherlands

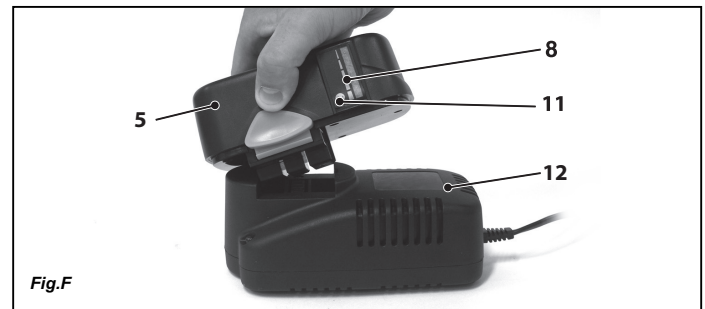
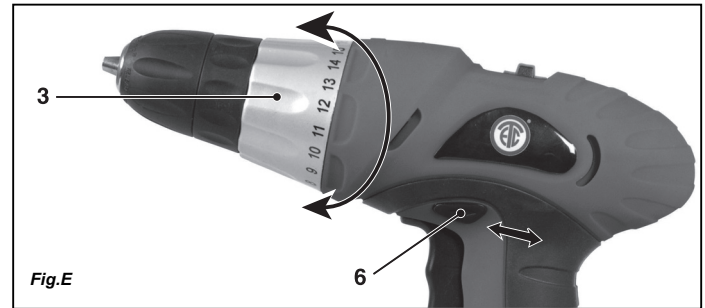
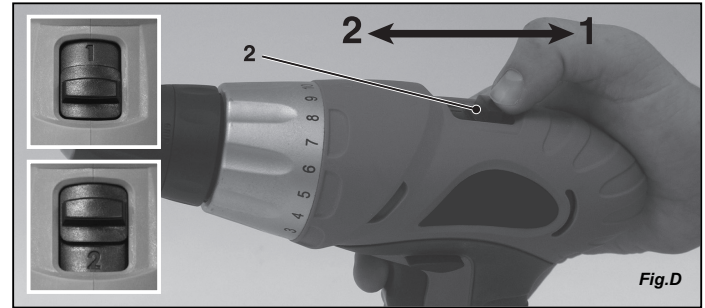



SLADDLÖS BORRMASKIN

Siffrorna i texten nedan hänvisar till bilderna på sidorna 2-3.



För din egen och andras säkerhet ska du läsa dessa instruktioner noga innan maskinen används. Förvara bruksanvisningen och den medföljande dokumentationen tillsammans med maskinen för framtida bruk.

Innehåll

1. Maskininformation
2. Säkerhetsföreskrifter
3. Montering av tillbehör
4. Användning
5. Service & underhåll

1. MASKININFORMATION

Tekniska specifikationer

| | |
|--------------------------|-----------------------|
| Spänning | 18V == |
| Spänning batteriladdare | 230 V~ |
| Frekvens batteriladdare | 50 Hz |
| Batterieffekt | 1,8Ah |
| Laddningens längd | 2 tim. |
| Varvtal, utan belastning | 0-400/ 0-1150/min |
| Borrhuckens hållare | 0.8 - 10 mm |
| Vikt (inkl. batteri) | 1,85 |
| Lpa (ljudtryck) | 69 dB(A) |
| Vibrationsvärde | <2,5 m/s ² |

Förpackningens innehåll

- 1 Sladdlös bormaskin
- 1 Batteri
- 1 Batteriladdare
- 1 Dubbelsidiga skruvbit
- 1 Bruksanvisning
- 1 Säkerhetsföreskrifter

Kontrollera att maskinen, lösa delar och tillbehör inte har skadats under transporten.

Produktinformation

Fig. A

1. Strömbrytare
2. Vridriktningsomkopplare
3. Inställningsring vridmoment
4. Chuck

5. Batteri
6. Hastighetskopplare
7. Dubbelsidiga skruvbit
8. Batterienegidisplay

2. SÄKERHETSFÖRESKRIFTER

Symbolernas betydelse



Anger att det föreligger risk för personskador, livsfara eller risk för skador på maskinen om instruktionerna i denna bruksanvisning inte efterlevs.



Anger risk för elektrisk stöt.



Rotation, vänsterhöger.



Maskinens slagantal kan ställas in elektroniskt.



Använd inte i regn



Endast för inomhusbruk



Maximal temperatur 40°C.



Kasta inte batteriet i en eld.



Kasta inte batteriet i vatten.



Vid ett fel är transformatorn inte farlig (separat krets).



Ni-MH-batterier går att använda på nytt. Lämna dem därför på en soptipp för kemiskt avfall så att batterierna kan återanvändas eller avfallshanteras på miljövänligt sätt.



Använd uppladdningsbara batterier

When the rotational speed is diminishing, you have to charge the battery. When you proceed using the drill and the battery becomes fully discharged, the so-called 'switch of poles effect' can occur. The polarity of the battery poles will be switched: the '+' will become '-' and the '-' will become the '+'. Once this has occurred the polarity will remain switched during loading and this will damage the battery irreparably.



When the cordless drill is not being used over a longer period of time, the battery has to be charged fully first. The battery has to be stored in charged condition.

5. SERVICE & MAINTENANCE



Make sure that the machine is not live when carrying out maintenance work on the motor.

The machines have been designed to operate over a long period of time with a minimum of maintenance. Continuous satisfactory operation depends upon proper machine care and regular cleaning.

Cleaning

Keep the ventilation slots of the machine clean to prevent overheating of the engine. Regularly clean the machine housing with a soft cloth, preferably after each use. Keep the ventilation slots free from dust and dirt. If the dirt does not come off use a soft cloth moistened with soapy water. Never use solvents such as petrol, alcohol, ammonia water, etc. These solvents may damage the plastic parts.

Lubrication

The machine requires no additional lubrication.

Faults

Should a fault occur, e.g. after wear of a part, please contact your reseller. On the separately enclosed spare parts list you can find an overview of the parts that can be ordered.

Environment

To prevent damage during transport, the appliance is delivered in a solid packaging which consists largely of reusable material. Therefore please make use of options for recycling the packaging. NiMH cells are recyclable.



Faulty and/or discarded electrical or electronic apparatus have to be collected at the appropriate recycling locations.

Warranty

Warranty conditions and product liability apply according to national legislation.

Only lay down the appliance when it has stopped running completely. Do not place it on a dusty surface as particles of dust could get into the mechanism.

Rotatable battery

Fig. G + H

The cordless drill is equipped with a 360° rotating hinge at the bottom of the handle. The battery can be rotated into different positions. This allows the cordless drill to be used in places that are difficult to reach. The weight of the battery can also be repositioned so that the cordless drill is easier to use (e.g. less strain on the wrist).

Charging the battery

Fig. F

The ECDL-1800 charger is only suited for charging ECB-1800 batteries.

- Insert the battery (5) into the charger (12) as shown in the drawing. Take care to observe the + and – polarity markings.
- Plug the charger power plug into the power socket. The red quick-charge lamp (14) illuminates.
- Charging is completed once the green maintenance charge lamp (10) on the other side of the charger illuminates. The battery is now ready for use.
- The energy display (8) on the battery case provides information on the charge level of the battery. Press the push button (11).

The coloured display has the following meanings:

- All coloured bars illuminate (red-yellow-green): the battery is fully charged
- The red and yellow coloured bars illuminate: the battery is partially charged
- The red coloured bar illuminates: the battery is discharged and must be recharged.



Always use the charger in a dry environment and only at ambient temperatures between 5 °C and 40 °C.

The battery for your drill is delivered in an uncharged state. It must be charged for approx. 1–2 hours to reach full power before first use. The final capacity of the battery is reached after 4–5 charge/discharge cycles.

Discharging the battery



Not only charging batteries is important, discharging is of equal importance or even greater importance.

- When the battery is charged the cordless drill has to be used until you start noticing that the power of the drill is diminishing and that the maximum rotational speed is not reached.
- The battery is almost discharged now. Only now you can start charging the battery.
- Charging the battery while it is still charged for say one-third of capacity, the so-called 'memory effect' can occur. Since during charging only the discharged part of the battery capacity of the battery is being charged now, the battery can start crystallizing in the one-third that is still charged. This part of the battery capacity can never be used afterwards.
- Do not discharge the battery to the minimum. As soon as you notice that the power or the maxi-

Viktig säkerhetsinformation för laddaren och batteriblocket



Om du skulle komma i kontakt med syra från batteriblocket ska du genast tvätta bort syran med vatten. Om syra skulle hamna i ögonen ska du genast skölja ögonen med vatten och omedelbart uppsöka en läkare!

1. Läs igenom och uppmärksamma bruksanvisningen och säkerhetsinformationen för laddaren och batteriblocket före användning!
2. Varning! Använd endast den laddaren och det batteriblocket som tillverkaren levererat. I annat fall finns det risk för olycka.
3. Skydda laddaren, batteriblocket och elverkytet mot fuktighet, som exempelvis regn och snö.
4. Kontrollera alltid att alla kablar har anslutits på ett korrekt sätt före laddaren används.
5. Om du upptäcker att en kabel har skadats är det inte tillåtet att använda laddaren längre. Byt omedelbart ut den skadade kablern.
6. När laddaren inte används måste kontakten dras ut ur vägguttaget. Håll inte i kablern när du drar ut kontakten ur vägguttaget.
7. Om laddaren skulle falla ner på golvet eller om den utsätts för annan typ av stark mekanisk belastning, måste en godkänd person med fackkunskaper undersöka om den har skadats före den används på nytt. Skadade delar måste repareras.
8. Behandla batteriblocket varligt, låt det inte falla ner på golvet eller ta emot slag och stötar.
9. Försök aldrig att på egen hand reparera laddaren eller batteriblocket. Reparationer måste alltid utföras av en godkänd person med fackkunskaper, annars finns det risk för olycka.
10. Dra alltid ut kontakten ur laddarens kontaktuttag före laddaren eller batteriblocket rengörs eller underhålls.
11. Ladda aldrig batteriblocket om den omgivande temperaturen ligger under 5 °C eller över 40 °C.
12. Ventilationsöppningarna på laddaren får aldrig vara övertäckta.
13. Batteriblocket får inte kortslutas.



Vid kortslutning flyter strömmen med högre strömstyrka. Följ det kan vara överhettning, fara för brand eller att batteriblocket brister. Detta kan leda till att batteriblocket eller att användaren skadas.

Därför:

- Anslut inga kablar till batteriblockets poler.
 - Försäkra dig om att det inte finns några metallföremål (spikar, gem, mynt osv.) i batteriblockets hållare.
 - Utsätt inte batteriblocket för vatten eller regn.
 - Använd endast det medlevererade batteriblocket i kombination med den här batteridrivna bormaskinen/skruvdragaren för att undvika fel och/eller risker.
14. Ett skadat batteriblock eller ett batteriblock som inte längre går att ladda måste behandlas som riskavfall när det kastas. Kasta det inte i hushållssoptorna.
 15. Kasta aldrig batteriblocket i eld eller vatten. Risk för explosion!

Elektrisk säkerhet

Vid användning av elektriska maskiner, iaktta alltid de säkerhetsföreskrifter som gäller lokalt i

samband med brandfara, fara för elektriska stötar och kroppsskada. Läs förutom nedanstående instruktioner även igenom bladet med säkerhetsföreskrifter som bifogas separat.



Kontrollera alltid att spänningen på batteriet överensstämmer med den spänning som anges på typplåten. Kontrollera också att elnätets spänning överensstämmer med inspänningen på batteriladdaren.



Maskin klass II – dubbel isolering, jordad kontakt behövs ej.

Byte av kablar eller kontakter

Kasta omedelbart bort gamla kablar eller kontakter när de har bytits ut mot nya. Det är farligt att stoppa in en stickkontakt med lös sladd i ett vägguttag.

- Ta loss batteriblocket. Om elverktyget inte används, före underhåll och när verktyg byts, t.ex. chuck, borr.
- Apparaten är avsedd för skruvdragning och borring. Alla andra tillämpningar är uttryckligen otillåtna.

3. MONTERING AV TILLBEHÖR

Sätta i och ta ur borrar

Fig. B

Du kan förutom borrar även använda maskinen med skruvdragarbits med sexkantigt skaft (7).

- Lossa på borrhucken (4) genom att vrida på flänsen (9).
- Sätt i borrarrens skaft i borrhuckens hållare.
- Vrid åt borrhucken så att borskäret kläms fast.
- Vrid åter upp borrhucken när du vill byta borrar.

Sätta i och ta ut batteriet

Fig. C



Kontrollera att utsidan av batteriblocket eller verktyget är ren och torr före laddaren ansluts.

- Se till att brytaren för vridriktning (6, Fig. A) står i det mellersta läget för att undvika att maskinen oväntat ska kunna gå igång.
- Sätt i batteriet (5) i maskinfoten enligt illustrationen. Tryck fast batteriet ordentligt tills det hamnar i rätt läge.
- Tryck på spärrknapparna (10) på båda sidor innan du avlägsnar batteriet och dra ut batteriet ur maskinfoten.

4. OPERATION



Always follow the safety notes and the relevant safety code.

Hold the appliance firmly and press the drill steadily onto the workpiece. Do not overload the appliance. Only use drill with no visible wear. Worn drills will have a bad effect on the functioning of the appliance.

Setting the speed

Fig. D

Two speed ranges can be selected using the gear selection switch (2):

1. Gear: Low speed, high power
2. Gear: High speed, lower power



Never change this switch while the motor is running!

Adjusting the torque

Fig. D

The appliance has 16 different torque settings with which to set the power for driving and removing screws.

- Set the torque adjustment ring (3) to the desired position (16 in total).
- You should preferably choose as low a setting as possible when using the screwdriver. Select a higher setting if the motor slips.

Driving and removing screws

- Set the direction reversing switch (6) to position 'R' in order to drive screws.
- Set the direction reversing switch to position 'L' in order to remove screws.

Drilling

- Rotate the torque adjustment ring (3) to the drilling position.



Ensure that the direction reversing switch (6) is always set to 'R' during drilling.

Switching the device on and off

Fig. A

- Depress the on/off switch (1). It regulates the speed of the appliance by transmitting power to the switch.
- Release the on/off switch (1) to halt the drill chuck immediately which will no longer run on.
- Move the direction reversing switch (6) to the centre in order to lock the appliance in its disabled state.

Electrical safety



Always check that the voltage on the battery pack corresponds to the voltage on the rating plate. Also check that your mains voltage corresponds to the input voltage of the battery charger.



Class II machine – Double insulation – You don't need any earthed plug.

Replacing cables or plugs

Immediately throw away old cables or plugs when they have been replaced by new ones. It is dangerous to insert the plug of a loose cable in the wall outlet.

- Remove the battery block. When the power tool is not being used, prior to maintenance and when changing tools such as the clamping chuck, and drill.
- The tool is suitable for use as a screwdriver and drill. Any other application is specifically excluded.

3. MOUNTING ACCESSORIES



Prior to mounting an accessory always remove the battery.

Fitting and removing drill cutters

Fig. B

In addition to drills, the tool can also accommodate screwdriver bits with a hexagonal shaft (7).

- Loosen the drill chuck (4) by rotating the hand-grip (9).
- Insert the shaft of the drill into the chuck.
- Tighten the drill chuck so that the drill is firmly clamped.
- Rotate the drill chuck in the opposite direction when you wish to change the drill.

Connecting and removing the battery

Fig. C



Ensure that the exterior of the battery block or tool is clean and dry before connecting the charger.

- Ensure that the direction reversing switch (6 Fig. A) is in the central position in order to prevent the appliance from being switched on unexpectedly.
- Insert the battery (5) into the base of the appliance, as shown on the illustration. Push the battery until it latches in.
- Press the locking buttons (10) on both sides before removing the battery, and disengage the battery from the base of the appliance.

4. ANVÄNDNING



Uppmärksamma alltid säkerhetsinformationen och följ lämpliga föreskrifter.

Håll fast maskinen ordentligt och tryck in borrskäret jämnt i arbetsstycket. Överbelasta inte maskinen. Använd enbart borrskär som ännu inte visar tecken på förslitning. Utslitna borrskär påverkar maskinens funktionsduglighet negativt.

Hastighetsinställning

Fig. D

Två varvtalsområden kan väljas med växelväljaren (2):

1. Växel: Låg hastighet, hög strömstyrka
2. Växel: Hög hastighet, lägre strömstyrka



Ändra aldrig denna omställare när motorn är igång!

Ställa in vridmoment

Fig. D

Maskinen har 16 olika vridmomentsinställningar med vilka kraften för i- och utdragning av skruvar kan bestämmas.

- Vrid ställringen för vridmoment (3) till önskad position (totalt 16).
- Välj ett så lågt läge som möjligt för att sätta skruven i rörelse. Välj ett högre läge om motorn slirar.

Skruva i och ur skruvar

- Sätt knappen för vridriktning (6) i läge 'R' för att skruva i skruvar.
- Sätt knappen för vridriktning (6) i läge 'L' för att skruva ur skruvar.

Borra

- Vrid ställringen för vridmoment (3) till borrhägle.



Se till att knappen för vridriktning (6) alltid är inställd på 'R' när du borrar.

Sätta på och stänga av

Fig. A

- Tryck in påsättnings- och avstängningsknappen (1). Maskinens varvtal regleras med hjälp av kraftöverföring på knappen.
- Om du släpper påsättnings- och avstängningsknappen (1) stannar borrchucken och går inte längre.
- Skjut knappen för vridriktning (6) till mittenläget för att blockera maskinen i avstängt läge.

Lägg först bort maskinen när motorn helt och hållet har stannat. Lägg inte maskinen på ett dammig underlag. Dammpartiklar kan tränga in i mekanismen.

Roterbart batteri

Fig. G + H

Den sladdlösa borsten är försedd med ett 360 ° roterbart gängjärn längst ner på handtaget. Batteriet kan roteras till olika lägen. Det gör det lättare att använda den sladdlösa borsten på ställen som är svåra att nå. Batterivikten kan även disponeras om så att den sladdlösa borsten blir lättare att använda (t.ex. mindre ansträngning för handleden).

Batteriladdning

Fig. F

Laddaren ECDL-1800 är endast avsedd för laddning av batterier av typ ECB-1800.

- Sätt i batteriet (5) i laddaren (12) enligt beskrivningen i bilden. Se till att plus- och minuspolerna (+, -) är vända åt rätt håll.
- Sätt i laddarens strömkabel i eluttaget. Den röda snabbbladdningslampan (14) tänds.
- Laddningen är klar när den gröna underhållsladdningslampan (10) på laddarens andra sida tänds. Batteriet är nu klart för användning.
- Energidisplayen (8) på batterihöjlet visar information om batteriets energinivå. Tryck ner knappen (11).

Den färgade displayen har följande syften:

- Alla färgade staplar tänds (röd-gul-grön): Batteriet är fulladdat
- De röda och gula staplarna tänds: Batteriet är delvis laddat
- Den röda stapeln tänds: Batteriet är urladdat och måste laddas.



Använd alltid batteriet i torra miljöer och vid omgivande temperaturer på mellan 5 °C och 40 °C.

Batteriet till din borr levereras i oladdat skick. Det måste laddas i ca 1-2 timmar så att det når full energinivå innan det används för första gången. Batteriets slutkapacitet uppnås efter 4-5 laddningscykler.

Urladdning av batteriet



Det är inte bara viktigt att ladda batterier, urladdning är lika viktigt eller ännu viktigare.

- När batteriet har laddats ska bormaskinen användas tills du börjar märka att maskinens kraft avtar och att den inte längre når sitt maximala varvtalet.
- Batteriet är nu nästan urladdat. Först nu får du börja ladda det igen.
- Om batteriet laddas medan det fortfarande har kvar t.ex. en tredjedel av sin laddning, kan den s.k. 'minneseffekten' uppstå. Eftersom endast den urladdade delen av batteriets kapacitet fylls på under laddningen, kan batteriet börja kristallisera i tredjedelen som ännu är laddad. Denna del av batteriets kapacitet kan då aldrig mera användas.
- Ladda inte ur batteriet till minimum. Det ska laddas så snart du börjar märka att kraften eller det maximala varvtalet avtar. Om du fortsätter att använda bormaskinen och batteriet laddas ur helt, kan den s.k. 'pölvändningseffekten' uppstå. Batteriernas poler byter plats:

Important safety notes on charger and battery block



If you come into contact with acid from the battery block, rinse it off with water immediately. If acid gets into your eyes, rinse out your eyes at once with water and contact a doctor immediately!

1. Read and note the operating instructions and safety notes for the charger and battery block before use!
2. NB! Only use the charger and battery block that were supplied by the manufacturer - otherwise you will risk an accident.
3. Protect the charger, battery block and power tool from moisture, e.g. rain or snow.
4. Always check that all cables are connected correctly before using the charger.
5. If you discover that a cable is damaged, you should not use the charger again. Have the damaged cable replaced immediately.
6. When the charger is not in use, the mains plug should be removed from the power socket. Do not pull out the plug by grasping the cable.
7. If the charger has been dropped or has otherwise been exposed to high mechanical stresses, you should have it checked for damage by an authorised dealer before using it again. Damaged parts should be repaired.
8. Exercise caution when handling the battery block and do not drop it or expose it to impacts.
9. Never attempt to repair the charger or battery block yourself. Repairs must always be carried out by an authorised dealer - otherwise you risk an accident.
10. Before cleaning or servicing the charger or battery block, always pull the plug from the charger socket.
11. Never charge the battery block when the ambient temperature is below 5 °C or above 40°C.
12. The air vents in the charger must never be blocked.
13. The battery block must not be short-circuited.



A short-circuit will cause a high current to flow. This may result in overheating, the danger of fire or explosion of the battery block. This may damage the battery block or the user may risk an accident.

Therefore:

- Do not connect any cables to the poles of the battery block.
 - Take care that there are no metal objects (nails, paper clips, coins, etc.) on the contact surface of the battery block.
 - Do not expose the battery block to water or rain.
 - Only use the battery block supplied in combination with this cordless drill/screwdriver so as to avoid faults and/or risks to persons.
14. A damaged battery block or one that can no longer be charged must be disposed of as special waste. Do not discard it with household waste.
 15. Never throw the battery block onto a fire or into water. This will risk explosion!

5. Battery
6. Direction switch
7. Double-sided bit
8. Battery energy display

2. SAFETY INSTRUCTIONS

Explanation of the symbols



Denotes risk of personal injury, loss of life or damage to the tool in case of non-observance of the instructions in this manual.



Indicates electrical shock hazard.



Rotation, left/right.



The number of revolution of the machine can be electronically set.



Do not use in rain.



Indoor use only



Maximum temperature 40 °C.



Do not throw the battery into fire.



Do not throw the battery into water.



In case of failure, the transformer is not dangerous (separated circuit).



Ni-MH batteries can be recycled. Drop them off at a disposal center for chemical wastes, so that they can be recycled or disposed of in an eco-friendly manner.



Do not dispose of in household waste.

'+' blir då '-' och '-' blir '+'. Om detta en gång har skett kommer polariteten att förbli omvänd under laddningen, vilket ohjälpligt skadar batteriet.



Om bormaskinen inte kommer att användas under längre tid, måste batteriet först laddas helt. Batteriet ska förvaras i laddat tillstånd.

5. SERVICE & UNDERHÅLL



När maskinen underhålls eller rengörs ska stickkontakten tas ur eluttaget. Använd aldrig vatten eller lättantändliga vätskor för att rengöra maskinen. Borsta maskinen ren med hjälp av en borste.

Maskinerna har tillverkats för att fungera under en lång period med minsta möjliga underhåll. För att få maskinen att kontinuerligt fungera tillfredsställande ska den skötas och rengöras på rätt sätt.

Rengöring

Rengör maskinhöljet regelbundet med en mjuk duk, företrädesvis efter varje användning. Tillsä att ventilationspringarna är fria från damm och smuts. Använd en mjuk duk fuktad med tvålsvamp vid svår smuts. Använd inga lösningsmedel som bensin, alkohol, ammoniak etc. Sådana ämnen skadar plastdelarna.

Smörjning

Maskinen behöver ingen extra smörjning.

Fel

Om ett fel skulle uppträda, t.ex. efter att någon del har blivit utsliten, kontakta då din återförsäljare. På den separat bifogade listan över reservdelar hittar du en översikt över de delar som kan beställas.

Driftstörningar

För att undvika transportskador levereras maskinen i en så stadig förpackning som möjligt. Förpackningen har så långt det är möjligt tillverkats av återvinningsbart material. Ta därför tillvara på möjligheten att återvinna förpackningen. NiMH-batteriet kan återanvändas.



Skadade och/eller kasserade elektriska och elektroniska apparater ska lämnas in enligt gällande miljöregler.

Garanti

Garantivillkor och produktansvar gäller i enlighet med nationell lagstiftning.

AKKUPORAKONE

FI Tekstin numerot viittaavat kaavioihin sivuilla 2-3.



Lue nämä käyttöohjeet huolellisesti ennen tämän laitteen käyttämistä oman turvallisuutesi ja muiden henkilöiden turvallisuuden vuoksi. Säilytä tämä ohjekirja ja koneen mukana toimitetut asiakirjat tulevaa käyttöä varten.

Sisältö

1. Laitete tiedot
2. Turvaohjeet
3. Lisävarusteiden asennus
4. Käyttö
5. Kunnossapito ja korjaukset

1. LAITEENTIEDOT

Tekniset tiedot

| | |
|------------------------------|-----------------------|
| Jännite | 18V \equiv |
| JänniteAkkulatauslaite | 230 V~ |
| TaajuusAkkulatauslaite | 50 Hz |
| Akun varauskyky | 1,8Ah |
| Latausaika | 2 tunti |
| Kierrosluku, ilman kuormaa | 0-400/ 0-1150/min |
| Poranistukan kiinnittäminen | 0.8 - 10 mm |
| Paino (Akku mukaan luettuna) | 1,85 |
| Lpa (äänenpaine) | 69 dB(A) |
| Tärinäarvo | <2.5 m/s ² |

Pakkauksen sisältö

- 1 Akkuporakone
- 1 Akkuje
- 1 Akkulatauslaite
- 1 Kaksipuoliset ruuvikärjet
- 1 Käyttöohje
- 1 Turvallisuusohjeet

Tarkista kone, irralliset osat ja tarvikkeet kuljetusvahinkojen varalta.

Tuotetiedot

Kuva A

1. Virtakytkin
2. Suunnanvaihtokytkin
3. Momentin säätökiekko

CORDLESS DRILL

GB The numbers in the text refer to the diagrams on pages 2-3.



For your own safety and that of others, we recommend that you read this instruction manual carefully before using this machine. Keep this instruction manual and the documentation provided with the machine for future reference.

Contents

1. Machine information
2. Safety instructions
3. Mounting accessories
4. Operation
5. Service & maintenance

1. MACHINE INFORMATION

Technical specifications

| | |
|-------------------------|-----------------------|
| Voltage | 18V \equiv |
| Charger voltage | 230 V~ |
| Charger frequency | 50 Hz |
| Battery output | 1.8Ah |
| Charging time | 2 hours |
| No-load speed | 0-400/ 0-1150/min |
| Chuck capacity | 0.8 - 10 mm |
| Weight (incl. battery) | 1.85 kg |
| Lpa (acoustic pressure) | 69 dB(A) |
| Vibration | <2.5 m/s ² |

Contents of packing

- 1 Cordless drill
- 1 Battery
- 1 Charger
- 1 Double-sided bit
- 1 Operating instructions
- 1 Safety instructions

Check the appliance, any loose parts and accessories for damage caused during transport.

Product information

Fig. A

1. On/off switch
2. Speed selector switch
3. Torque setting ring
4. Chuck

5. PRIEŽIŪRA



Šie prietaisai buvo suprojektuoti veikti ilgą laiką esant minimaliai priežiūrai. Prietaisai tarnaus ilgiau, jei reguliariai juos valysite ir tinkamai naudosite.

Firmos prietaisai buvo suprojektuoti veikti ilgą laiką esant minimaliai priežiūrai. Nuolatinis geras veikimas priklauso nuo tinkamos priežiūros ir reguliaraus valymo.

Valymas

Reguliariai minkštu skudurėliu valykite prietaiso korpusą, geriausiai kas kart pasinaudojus. Iš ventilacijos angų išvalykite dulkes ir nešva-rumus. Jei nešvarumai nenusivalo, išvalykite minkštu skudurėliu suvilgytu muiliname vande-nyje. Niekada nenaudokite tirpiklių, tokių kaip benzinas, spiritas, amoniako vanduo ir pan. Šie tirpikliai gali pažeisti plastikines dalis.

Tepimas

Prietaisui neriekia jokio papildomo tepimo.

Gedimai

Jei, pvz., panaudojus detalę, atsirado gedimas, prašome kreiptis į savo perpardavinėtoją. Galimų užsakyti detalių aprašus rasite atskirai pateiktame laisvų detalių sąrašė.

Išorinė aplinka

Siekiant išvengti transportavimo metu galinčių atsirasti pažeidimų, įrenginys pristatomas kietoje pakuotėje, pagrinde pagamintoje iš antriniam perdirbimui tinkamų medžiagų, todėl prašome pasinaudoti galimybe pakuotę perdirbti. Nikelio-kadmio baterijas galima pardirbti.



Brokuoti ir/lar bereikalingi elektriniai ar elektroniniai prietaisai surenkami tinkamuose perdirbimo punktuose.

Garantija

Garantijos sąlygos yra taikomos pagal galiojančius šalies įstatymus.

4. Istukka
5. Akku
6. Nopeudenväntäkytkin
7. Kaksipuoliset ruuvikärjet
8. Akun energian näyttö

2. TURVAOHJEET

Symbolien selitykset



Osoittaa loukkaantumisvaaran, hengenvaaran tai työkalun vaurioitumisriskin, jos tämän oppaan ohjeita ei noudateta.



Osoittaa sähköiskuvaaran.



Pyöriminen, vasenloikea.



Laitteen käyntinopeutta voidaan säätää sähköisesti.



Ei saa käyttää sateessa.



Vain sisäkäyttöön.



Maksimilämpötila 40 °C.



Älä heitä paristoa avotuleen.



Älä heitä paristoa veteen.



Vian sattuessa muuntaja ei ole vaarallinen (erillinen virtapiiri).



Ni-MH-akut voi kierrättää. Toimita ne ongelmajätteiden keräyspisteeseen, jotta ne kierrätetään tai hävitetään ympäristöä säästävällä tavalla.



Toimita akku kierrätykseen.

Tärkeitä turvallisuusohjeita lataus laitetta ja akkulohkoa varten



Jos joudut happolohkossa olevan hapon kanssa kosketuksiin, pese happo heti pois vedellä. Jos happoa joutuu silmiin, huuhtele silmät heti vedellä ja hakeudu heti lääkäriin!

1. Lue käyttöohje ja turvallisuusohje latauslaitteelle ja akkulohkolle ennen käyttöä ja noudata niitä!
2. Huomio! Käytä vain latauslaitetta ja akkulohkua, jotka valmistaja on toimittanut, muussa tapauksessa on olemassa onnettomuusvaara.
3. Suojaa latauslaite, akkulohko ja sähkötyökalu kosteudelta, kuten esim. vesisateelta tai lumelta.
4. Tarkista aina ennen latauslaitteen käyttöä kaikkien kaapeleiden oikea liittäminen.
5. Jos havaitset kaapeleissa vaurioita, latauslaitetta ei saa enää käyttää. Vaurioitunut kaapeli on heti vaihdettava.
6. Kun et käytä latauslaitetta, verkkopistoke täytyy olla vedettynä irti pistorasiasta. Älä vedä pistoketta verkkokaapelista.
7. Jos latauslaite sattuu putoamaan tai on muualla laitettu alttiiksi voimakkaalle mekaaniselle rasitukselle, jätä se ennen lisäkäyttöä ensin tunnustetun ammattikorjaamon tutkittavaksi vaurion varalta. Vaurioituneet osat täytyy vaihtaa.
8. Käsittele akkulohkua varovasti, älä anna sen pudota tai älä iske sitä.
9. Älä milloinkaan itse yritä korjata latauslaitetta tai akkulohkua. Tunnustetun ammattikorjaamon täytyy aina suorittaa korjaukset, muussa tapauksessa on olemassa onnettomuusvaara.
10. Vedä aina ennen latauslaitteen tai akkulohkon puhdistusta tai huoltoa latauslaitteen verkkopistoke irti pistorasiasta.
11. Älä lataa akkulohkua, jos ympäristön lämpötila on 5 °C alapuolella tai 40 °C yläpuolella.
12. Latauslaitteen tuuletusaukkojen täytyy aina olla vapaat.
13. Akkulohkua ei saa oikosulkea.



Oikosulussa sähkö virtaa suurella virranvoimakkuudella. Seurauksena voi olla ylikuumennus, palonvaara tai akkulohkon halkeaminen. Tämä voi johtaa akkulohkon vahingoittumiseen tai onnettomuusvaaraan käyttäjälle.

Siiitä syystä:

- Älä kiinnitä mitään kaapeleita akkulohkon napoihin.
 - Ota tällöin huomioon, ettei akkulohkon kiinnittimessä ole mitään metalliesineitä (nauloja, klemmareita, kolikkoja jne.).
 - Älä laita akkulohkua alttiiksi vedelle tai sateelle.
 - Käytä mukana toimitettua akkulohkua ainoastaan yhdessä tämän akkuperuuvaajan kanssa, jotta vältät virheitä joltai vaaran.
14. Vaurioitunut tai ei enää lataava akkulohko täytyy hävittää ongelmajätteinä. Älä heitä sitä talousjätteeseen.
 15. Älä milloinkaan heitä akkulohkua tuleen tai veteen. On olemassa räjähdysvaara!

Akkumulatoriaus [krovimas

F pav.

ECDL-1800 [kroviklis yra tinkamas tik ECB-1800 akumulatorių [krovimui.

- Akumulatorių (5) [statykite į [kroviklį (12), kaip pavaizduota brėžinyje. Nepamirškite vadovautis + ir – polių žymėmis.
- [kroviklio kištuką įkiškite į maitinimo tinklo lizdą. Užsiedgs raudonas greito [krovimo indikatorius (14).
- [krovimo procesas yra baigtas, kai kitoje [kroviklio pusėje užsiedga žalias palaikymo indikatorius (10). Dabar akumulatorius yra paruoštas naudojimui.
- [krovos indikatorius (8) akumulatoriaus korpuse teikia informaciją apie akumulatoriaus [krovos lygį. Nuspauskite mygtuką (11).

Spalvoto indikatoriaus parodymų reikšmės:

- Dega visų spalvų indikatoriaus juostelės (raudona-geltona-žalia): akumulatorius yra pilnai įkrautas
- Dega raudonos ir geltonos spalvos juostelės: akumulatorius yra dalinai įkrautas
- Dega raudonos spalvos juostelė: akumulatorius yra iškrautas ir jį reikia įkrauti iš naujo.



[kroviklį naudokite sausoje aplinkoje ir tik 5 °C - 40 °C temperatūros aplinkoje.

Gręžtuvo akumulatorius pristatomas neįkrautas. Prieš pirmąjį panaudojimą, kad būtų pilnai įkrautas, akumulatorius turi būti kraunamas apie 1 - 2 valandas. Didžiausia akumulatoriaus talpa pasiekiami po 4 - 5 [krovimo/iškrovimo ciklų.

Akkumulatoriaus iškrovimas



Svarbus ne tik akumulatoriaus [krovimas-jo iškrovimas yra tiek pat, o gal net ir dar labiau svarbus.

- Pakrovę akumulatorių naudokite gręžtuvą tol, kol pastebėsite, kad mažėja jo galia ir nepasiekimas didžiausias sukimosi greitis.
- Dabar akumulatorius beveik išsikrovęs. Tik dabar galite jį įkrauti.
- Įkraunant akumulatorių, kuris pakrautas, pvz. trečdaliu, gali pasireikšti vadinamasis "atminties efektas". Kadangi įkraunama tik išsikrovusi akumulatoriaus dalis, jau įkrautame trečdalyje gali prasidėti kristalizacija. Ta akumulatoriaus dalis daugiau nebus naudojama.
- Neiškraukite akumulatoriaus iki galo. Įkraukite akumulatorių pastebėję, kad mažėja galingumas ar didžiausias sukimosi greitis. Jei toliau naudosite gręžtuvą ir akumulatorius visiškai išsikraus, gali pasireikšti vadinamasis "polių susikeitimo efektas". Pasikeis akumulatoriaus poliai: "+" taps "-", o "-" taps "+". Toks poliškumas liks ir įkraunant akumulatorių, o tai jį nepataisomai sugadins.



Jei gręžtuvas ilgą laiką nebus naudo-jamas, jį reikėtų pilnai pakrauti.

Tvirtai laikykite gręžtuvą ir spauskite gražtą į ruošinio paviršių. Neperkraukite prietaiso. Nenaudokite gražtų, ant kurių matosi susidėvėjimo požymių. Susidėvėję gražtai neigiamai atsilieps gręžtuvu darbu.

Greičio nustatymas

D pav.

Pavaros nustatymo jungikliu (2) galima pasirinkti vieną iš dviejų greičių:

1. Pavara: Mažas greitis, didelis galingumas
2. Pavara: Didelis greitis, mažas galingumas



Niekada neperjunkite šio jungiklio varikliui dirbant!

Sukimo momento reguliavimas

Pav. D

Prietaisas turi 16 skirtingų sukimo momento nustatymo padėčių, kuriais nustatomas galingumas varžtų įsukimui ar išsukimui.

- Nustatykite sukimo momento nustatymo žiedą (3) į norimą padėtį (viso 16 padėčių).
- Naudodami varžtų sukimo antgalį pasirinkite kuo mažesnę sukimo momentą. Jei variklis prasisuka, pasirinkite aukštesnę nustatymą.

Varžtų įsukimas ir išsukimas

- Nustatykite sukimo krypties jungiklį (6) į padėtį "R" kai įsukinėjate varžtus.
- Nustatykite sukimo krypties jungiklį į padėtį "L" kai išsukinėjate varžtus.

Gręžimas

- Pasukite sukimo momento nustatymo žiedą (3) į gręžimo padėtį.



Pasitirkinkite, kad gręžiant sukimo krypties jungiklis (6) visada būtų nustatytas į "R".

Prietaiso įjungimas ir išjungimas

Pav. A

- Nuspauskite jungiklio mygtuką (1). Jis reguliuoja prietaiso greitį perduodamas srovę.
- Atleiskite mygtuką (1) ir gręžtuvu griebtuvas sustos.
- Perjunkite sukimo krypties jungiklį (6) į vidurį norėdami užfiksuoti išjungtą prietaisą.

Pasukamas akumulatorius

G ir H pav.

Belaidžio gręžtuvo rankenos apačioje yra sumontuotas 360° pasukamas lankstas. Akumulatorius gali būti pasuktas į įvairias padėtis. Tai leidžia belaidį gręžtuvą naudoti sunkiai pasiekiamose vietose. Kad belaidį gręžtuvą būtų patogiau naudoti, taip pat galima pakeisti akumulatoriaus svorio centro padėtį (pvz., būtų mažiau apkraunamas riešas).

Elektrisk säkerhet

Sähkölaitteita käytettäessä on aina noudatettava paikallisia turvamääräyksiä tulipalon, sähköiskujen ja loukkaantumisten välttämiseksi. Lue alla olevat ohjeet ja erilliset turvaohjeet huolellisesti.



Kontrollera alltid att batterispänningen motsvarar den på typskylten. Kontrollera dessutom att din nätspänning motsvarar batteriladdarens ingångsspänning.



Luokan II kone – kaksoiseristetty – maadoitettua pistorasiasa ei tarvita.

Byte av kablar och kontakter

Kasta gamla kablar eller kontakter omedelbart efter att de har bytts ut mot nya. Det är farligt att ansluta kontakten på en lös kabel till ett kontaktuttag.

- Ta loss batteriblocket. Om elverktyget inte används, före underhåll och när verktyg byts, t.ex. chuck, borr.
- Apparaten är avsedd för skruvdragnag och borning. Alla andra tillämpningar är uttryckligen otillåtna.

3. LISÄVARUSTEIDEN ASENNUS



Poista akku porakoneesta ennen lisävarusteiden asentamista.

Poranterien sisään laittaminen ja irrottaminen

Kuva B

Konetta voidaan nostaa poranterien ohella myös ruuvimeisselin kuusikulmaisen varren käyrjistä (7).

- Avaa poranistukka (4) kääntämällä sitä laipoituksekselta (9).
- Aseta poranterän varsi sisään poranistukan kiinnitykseen.
- Väännä poranistukka tiukkaan, niin että poranterä on kiinnitetty.
- Kierrä poranistukka jälleen auki, kun haluat vaihtaa poranterän.

Akun sisään laittaminen ja poistaminen

Kuva C



Tarkasta, että akkulohkon tai työkalun ulkopinta on puhdas ja kuiva ennen kuin latauslaite liitetään.

- Huolehdi, että pyörimissuuntakytkin (6, Kuva A) on keskiasennossa välttääksesi, että kone voidaan kytkeä päälle odottamattomasti.
- Aseta akku (5) koneen jalkaan, kuten piirustuksessa on esitetty. Paina akku tiukkaan, kunnes se lukittuu.

- Paina molemmin käsin sulkunappeja (10) ennen kuin poistat akun, ja vedä akku ulos koneen jalasta.

4. KÄYTTÖ



Huomioi aina turvallisuusohjeet ja pitäydy asiaankuuluviin määräyksiin.

Pidä koneesta kunnolla kiinni ja paina poranterä tasaisesti työkappaleeseen. Älä ylikuormita koneetta. Käytä ainoastaan poranteriä, joissa ei vielä pysty havaitsemaan mitään kulumista. Kuluneet poranterät vaikuttavat haitallisesti koneen toimintakelpoisuuteen.

Nopeuden asettaminen

Kuva D

Kaksi nopeusaluetta voidaan valita käyttämällä vaihteen valintakytkintä (2):

1. Vaihte: Matala nopeus, suuri teho
2. Vaihte: Korkea nopeus, matala teho



Älä milloinkaan vaihda tämän kytkimen asentoa moottorin ollessa käynnissä!

Vääntömomentin asettaminen.

Kuva D

Koneessa on 16 eri vääntömomentin asetusta, joilla kone voi määrittää voiman ruuvien sisään- ja uloskääntämisessä.

- Aseta vääntömomentin asetusrenkas (3) haluttuun asentoon (yhteensä 16).
- Valitse pääasiallisesti ruuvien liikuttamiseksi niin alhainen asento kuin mahdollista. Valitse korkeampi asento, jos moottori liikuu läpi.

Ruuvien päälle- ja poiskääntäminen.

- Aseta pyörimissuunnan kytkin (6) asentoon 'R' ruuvien kiinniruuvaamista varten.
- Aseta pyörimissuunnan kytkin (6) asentoon 'L' ruuvien aukiruuvaamista varten.

Poraaminen

- Käännä vääntömomentin asetusrenkas (3) porausasentoon.



Huolehdi, että pyörimissuunnan kytkin (6) porauksessa on aina asetettu asentoon 'R'.

IPäälle- ja poiskytkeminen

Kuva A

- Paina Päälle-/Poiskytkin (1) päälle. Ohjaat koneen pyörimisnopeutta voimansiirron välityksellä kytkimillä.



Visada patirkinkite, ar akumulatoriaus įtampa atitinka nurodytą ant prietaiso duomenų lentelės. Taip pat išsiaiškinkite, ar elektros tinklo įtampa atitinka kroviklio naudojamą įtampą



2 saugos klasės mašina – dviguba izoliacija – Jums nereikės naudoti kištuko su įžeminimu.

Kabėlių ir kištukų keitimas

Pakeistus kabelius ir kištukus, senuosius iš kart išmeskite. Pavojinga į rozetę kišti niekur nepriungto kabelio kištuką.

3. PRIEDŲ MONTAVIMAS



Prieš montuodami įrankį visada atjunkite akumuliatorių.

Grąžtų įstatymas ir išėmimas

Pav. B

Į gręžtuvą galima įstatyti ne tik grąžtus, bet ir varžtų prisukimo antgalius su šešiabriaune tvirtinamąja dalimi (7).

- Atveržkite gręžtuvo griebtuvą (4) pasukdami jo žiedą (9).
- Įstatykite grąžto tvirtinamąją dalį į griebtuvą.
- Užveržkite griebtuvą, kad grąžtas būtų tvirtai priveržtas.
- Norėdami pakeisti grąžtą, sukite griebtuvą į kitą pusę.

Akumulatoriaus prijungimas ir nuėmimas

Pav. C



Prieš prijungdami akumuliatorių, apžiūrėkite, ar akumulatoriaus bei įrankio paviršiai yra sausi ir švarūs.

- Įsitinkite, kad sukimosi krypties nustatymo jungiklis (6, Pav. A) yra nustatytas per vidurį, kad prietaisas netikėtai neišjungtų.
- Įstatykite akumuliatorių (5) į prietaiso pagrindą, kaip parodyta paveikslėlyje. Stumkite akumuliatorių kol užsifiksuos.
- Prieš išimdami akumuliatorių, abejuose pusėse paspauskite fiksavimo mygtukus (10) ir ištraukite akumuliatorių iš prietaiso pagrindo.

4. NAUDOJIMAS



Visada laikykite perspėjimų dėl saugos ir atitinkamų saugos taisyklių.

Svarbūs perspėjimai dėl kroviklio ir akumulatoriaus



Ant kūno patekus akumulatoriaus rūgštis, ją tuoj pat nuplaukite vandeniu. Jei rūgštis pateks į akis, tuoj pat jas išplaukite vandeniu ir kreipkite į gydytoją.

1. Prieš naudodamiesi perskaitykite ir įsidėmėkite naudojimo instrukciją ir saugos perspėjimus dėl kroviklio ir akumulatoriaus!
2. Gerai įsidėmėkite! Naudokite tik gamintojo krautuvaų ir akumuliatorių, kitaip rizikuosite nelaimingu atsitikimu.
3. Saugokite kroviklį, akumuliatorių ir patį prietaisą nuo drėgmės, pvz. lietaus ar sniego
4. Prieš naudodamiesi krovikliu įsitikinkite, kad visi laidai sujungti teisingai.
5. Pamatę pažeistą kabelį, nenaudokite kroviklio. Tuoj pat pakeiskite pažeistą kabelį.
6. Nenaudokite kroviklio laidas turi būti ištrauktas iš elektros tinklo lizdo. Netraukite kištuko laikydami už kabelio.
7. Jei kroviklis nukrito ar buvo kitaip sutrenktas, prieš vėl jį naudojant tiekėjas turėtų patikrinti ar kroviklis nebuvo pažeistas. Pažeistas detales reikia sutaisyti.
8. Atsargiai neškite akumuliatorių, kad neiš-mestumėte ar kitaip nesutrenktumėte.
9. Niekada pats netaisykite kroviklio ar akumuliatoriaus. Taisyti visada turėtų licenzijuotas tiekėjas kitaip- rizikuosite nelaimė.
10. Prieš valydami ar tvarkydami kroviklį ar akumuliatorių, visada ištraukite kištuką iš kroviklio lizdo.
11. Niekada nekraukite akumulatoriaus, jei aplinkos temperatūra yra žemesnė nei 5° ar aukštesnė, nei 40°.
12. Kroviklio vėdinimo angos turi būti atviros.
13. Akumulatoriaus negalima jungti trumpai.



Trumpai sujungus tekės didelė srovė. Dėl to prietaisas gali perkaisti, gali kilti gaisras arba sprogti akumulatorius. Taip galima sugadinti akumuliatorių, o naudojantysis rizikuoja nelaimė.

Todėl:

- Prie akumulatoriaus gnybtų nenjunkite jokių laidų.
 - Apžiūrėkite, ar ant akumulatoriaus nėra kokių nors metalinių daiktų (vinių, sąvar-žėlių, monetų ar pan.)
 - Neapliekite akumulatoriaus vandeniu ir nelaikykite lietuje.
 - Naudokite tik su šiuo akumuliatoriniu gręžtuvu/suktuvu pateiktą akumuliatorių, kad išvengtumėte gedimų ir/ar pavojaus žmonėms.
14. Pažeistas akumulatorius ar toks, kurio daugiau jau negalima įkrauti, turi būti išmestas kaip aplinkai kenksmingos šiukšlės.
 15. Niekada nemeskite akumulatoriaus į ugnį ar vandenį. Tai gali sukelti sprogamą!

Elektros sauga

Naudodamiesi elektros prietaisais visada lai-kykitės jūsų šalyje galiojančių darbų saugos taisyklių. Taip sumąžinsite gaisro, elektros smūgio ar traumos pavojų. Perskaitykite šias, taip pat ir pridėtas saugos taisykles. Laikykite šią instrukciją saugioje vietoje!

- Jos päästät irti Päälle-/Poiskytkimestä (1), poranistukkaa jarrutetaan heti, eikä se pyöri enää.
- Työnään pyörimissuunnan kytkin (6) keskelle, koneen sulkemiseksi poiskytkettyyn tilaan.

Pane kone pois vasta, kun moottori on täysin pysähtynenään. Älä laita konetta pölyiselle alustalle. Pölyhiukkaset voivat tunkeutua sisään mekanismiin.

Käännettävä akku

Kuva G + H

Johdoton porakone on varustettu kahvan alaosassa olevalla 360° kääntyvällä saranalla. Akku voidaan kääntää eri asentoihin. Tämä mahdollistaa johdottoman poran käytettäväksi paikoissa, jotka ovat vaikeita saavuttaa. Akun paino voidaan myös uudelleensijoittaa niin, että johdotonta poraa on helpompi käyttää (esim. vähemmän jännitystä ranteessa).

Akun lataaminen

Kuva F

ECDL-1800-laturi sopii ainoastaan ECB-1800-akkujen lataamiseen.

- Laita akku (5) sisään laturiin (12) kuvan mukaisesti. Huomioi + ja – napaisuusmerkinnät.
- Liitä laturin virtaliitin virtapistorasiaan. Punainen pikavarausvalo (14) palaa.
- Lataaminen on valmis, kun vihreä ylläpidon varausvalo (10) laturin oikealla puolella palaa. Akku on nyt valmis käyttöön.
- Energianäyttö (8) akun koteloilla antaa tiedon akun lataustasosta. Paina painiketta (11).

Väriellisellä näytöllä on seuraavat merkitykset:

- Kaikki väripalkit palavat (punainen-keltainen-vihreä): akku on täysin ladattu
- Punaiset ja keltaiset väripalkit palavat: akku on osittain ladattu
- Punainen väripalkki palaa: akku on purettu ja se täytyy ladata uudelleen.



Käytä varaajaa aina kuivassa ympäristössä ja vain välillä 5 °C ja 40 °C olevissa lämpötiloissa.

Porakoneesi akku toimitetaan sen ollessa lataamattomassa tilassa. Sitä täytyy ladata noin 1 – 2 tuntia, jotta se saavuttaa täyden tehon ennen ensimmäistä käyttökertaa. Akun lopullinen kapasiteetti saavutetaan 4 – 5 lataus/purkaus –jakson jälkeen.

Akun latauksen purkaminen



Akun lataamisen lisäksi myös akun oikea purkaminen on tärkeää. Akun oikealla purkamistavalla on suuri merkitys.

- Kun akku on ladattu täyteen, akkuporakonetta on käytettävä, kunnes huomaat poran tehon pienenevän niin, ettei pora pyöri enää täydellä nopeudella.
- Tällöin akun lataus on purkautunut lähes kokonaan. Akun lataaminen voidaan aloittaa vasta nyt.

- Jos akkua aletaan ladata, kun sen kapasiteetista on jäljellä esimerkiksi yksi kolmasosa, niin kutsuttu latausmuisti-ilmio voi aiheuttaa ongelmia. Koska vain akun lataamatonta osaa ladataan nyt, akun latautunut kolmannes voi alkaa kiteytyä. Tällöin akun tämä osa ei enää toimi myöhemmin.
- Älä pura akun varausta aivan kokonaan. Kun huomaat porakoneen pyörimisnopeuden hidastuvan, akku on ladattava. Jos porakoneen käyttöä jatketaan liian pitkään lähes täysin purkautuneella akulla, akun navat voivat kääntyä. Kun akun napaisuus kääntyy, plusnavasta tulee miinusnapa ja päinvastoin. Jos akun navat ovat kääntyneet lataamisen ajaksi, akku vaurioituu käyttökelvottomaksi.



Jos akkuporakonetta ei aiota käyttää pitkään aikaan, akku on ladattava ensin täyteen. Akku on varastoitava ladattuna.

5. KUNNOSSAPITO JA KORJAUKSET



Irrota aina kone virtalähteestä ennen huollon aloittamista.

Koneet on suunniteltu toimimaan pitkään ja mahdollisimman pienellä huoltotarpeella. Puhdistamalla ja käyttämällä sitä oikealla tavalla voit itsekin vaikuttaa koneen käyttöikään.

Puhdistaminen

Puhdista koneen ulkopinta säännöllisesti pehmeällä kankaalla. Parasta olisi puhdistaa se jokaisen käyttökerran jälkeen. Pidä koneen jäähdytysaukot puhtaina. Jos lika on pinttynyt, voit käyttää saippuavedellä kostutettua kangaspalaa. Älä kuitenkaan käytä liuottimia kuten bensiiniä, alkoholia, ammoniakkaa jne, koska ne vahingoittavat koneen muoviosia.

Voitelu

Konetta ei tarvitse voidella.

Viat

Vian ilmetessä, esim. osan kulumisen jälkeen, ota yhteys jälleenmyyjään. Näet yleiskuvan tilattavista osista erillisenä liitteenä olevasta varaosaluettelosta.

Ympäristö

Kuljetusvaurioiden välttämiseksi kone on pakattu tukevaan laatikkoon. Tämä pakkaus on mahdollisimman ympäristöystävällinen. Kierrätä se. NiMH-kennot voi kierrättää.



Voittuneet tai käytöstä poistettavat sähkölaitteet on toimitettava asianmukaiseen kierrätyspisteeseen.

Takuu

Takuuehdot ja tuotevastuu ovat voimassa kansallisen lainsäädännön mukaisesti.

5. Akumulattori
6. Sukimo krypties jungklis
7. Dvigaliai varžtų įsukimo antgaliai
8. Akumulattoriaus įkrovos lygio indikatoriaus

2. SAUGOS TAISYKLĖS

Instrukcijoje naudojami šie simboliai:



Įspėja apie traumas, mirties ar įrankio sugadinimo pavojų, nesilaikant šios naudojimo instrukcijos.



Įspėja apie traumas, mirties ar įrankio sugadinimo pavojų, nesilaikant šios naudojimo instrukcijos.



Sukimosi kryptis, į kairę/ dešinę.



Mechanizmo apsisukimų skaičių galima nustatyti.



Elkitės su laidu atsakingai.



Naudoti tik uždarose patalpose



Max 40 °C

Didžiausia leistina temperatūra 40 °C.



Neišmeskite akumulattoriaus į ugnį.



Neišmeskite akumulattoriaus į vandenį.



Įrankiui sugedus transformatorius yra nepavojingas (atskirta grandinė).



NiMH

Ni-MH akumulattoriai tinka perdirbimui. Išmeskite juos į cheminių atliekų Surinkimo centre, kad juos būtų galima perdirbti arba sunaikinti nepakenkiant aplinkai.



NiMH

Nikelio-kadmio baterijas galima perdirbti.

AKUMULIATORINIS GREŽTUVAS

Šiame tekste paminėti skaičiai atitinka 2. uslapio iliustracijas



Prieš naudodamiesi prietaisu, atidžiai perskai-tykite šią instrukciją. Įsitikinkite, kad žinote kaip prietaisas veikia ir kaip juo naudotis. Kad prietaisas veiktų tinkami, eksploatuokite jį pagal instrukcijos nurodymus. Saugokite šią instrukciją ir pridedamą dokumentaciją kartu su prietaisu.

Pieticība

1. Techniniai duomenys
2. Saugo staisyklės
3. Surinkimas
4. Naudojimas
5. Priežiūra

1. TECHNINIAI DUOMENYS

| | |
|---------------------------------|-----------------------|
| Įtampa | 18V== |
| Akum. kroviklio įtampa | 230 V~ |
| Akum. kroviklio srovės dažnis | 50 Hz |
| Akumuliatoriaus talpa | 1,8Ah |
| Akum. įkrovimo trukmė | 2 val. |
| Tuščios eigos greitis, aps./min | 0-400 / 0-1150/min |
| Griebtuvo suspaudimo ribos | 0,8 - 10 mm |
| Masė (su akumuliatoriumi) | 1,85 |
| Garso galingumas | 69 dB(A) |
| Vibracija | <2.5 m/s ² |

Pakuotės turinys

- 1 Akumuliatorinis gręžtuvas
- 1 Akumuliatoriai
- 1 Akum. kroviklio
- 1 Dvigaliai varžtų įsukimo antgaliai
- 1 Naudojimo ir darbų saugos instrukcija
- 1 Saugos taisyklės

Patikrinkite, ar transportuojant nebuvo pažeistas prietaisas, atskiros dalys ar priedai.

Prietaiso elementai

Pav. A

1. Įjungimo/išjungimo jungiklis
2. Greičio pasirinkimo jungiklis
3. Sukimo momento nustatymo žiedas
4. Griebtuvas

AKKU-BOREMASKINE

Numrene i den nedenstående tekst henviser til illustrationerne på side 2 - 3.



For din egen og andres sikkerhed anbefaler vi at du læser denne brugsanvisning nøje igennem, før maskinen tages i brug. Opbevar denne brugsanvisning og den øvrige dokumentation ved maskinen.

Indhold

1. Maskindata
2. Sikkerhedsinstruktioner
3. Montering af tilbehør
4. Betjening
5. Service & vedligeholdelse

1. MASKINDATA

Tekniske specifikationer

| | |
|---------------------------|-----------------------|
| Spænding | 18V== |
| Spænding, batterioplader | 230 V~ |
| Frekvens, batterioplader | 50 Hz |
| Batteriefekt | 1,8Ah |
| Opladningstid | 2 timer |
| Omdrejningstal, ubelastet | 0-400 / 0-1150/min |
| Borepatronens kapacitet | 0,8 - 10 mm |
| Vægt (inkl. batteri) | 1,85 kg |
| Lydtryk | 69 dB(A) |
| Vibrationsværdi | <2.5 m/s ² |

Pakkens indhold

- 1 Akku-boremaskine
- 1 Batteri
- 1 Batterioplader
- 1 Dobbelt skruebit
- 1 Brugsanvisning
- 1 Sikkerhedsbestemmelser

Kontroller maskinen, løsdelene og tilbehøret for transportskader.

Produktinformation

Fig. A

1. Afbryder
2. Afbryder til hastighedsvalg

3. Ring til indstilling af drejemoment
4. Spændepatron
5. Batteri
6. Afbryder til omdrejningsretning
7. Dobbelte skruebit
8. Batteridisplay

DK

2. SIKKERHEDSINSTRUKTIONER

Symbolforklaring



Betegnelse for risiko for personskader, dødsfald eller beskadigelse af værktøjet i tilfælde af at du er uopmærksom på instruktioner i denne manual.



Indikerer farer for elektrisk stød



Rotation, venstrehøjre.



Maskinens omdrejningstal kan indstilles elektronisk.



Må ikke bruges i regn.



Kun beregnet til indendørs brug



Maksimumtemperatur 40 °C.



Kast ikke batteriet i åben ild.



Kast ikke batteriet i vand.



I tilfælde af fejl er transformatoren ikke farlig (isoleret kredsløb).



Ni-MH-batterier kan genbruges. Aflévér dem på et bortskaffelsessted til kemisk affald, så batterierne kan genbruges eller bortskaffes på miljøvenlig vis.



Bojātu un/vai brāķētu elektrisko vai elektronisko aparātu ir jānogādā atbilstošās otrreizējās pārstrādes vietās

Garantija

Garantijas noteikumi un ražošanas kļūdas tiek izskatītas pēc pārdošanas valsts noteikumiem.

LV

- Kad akumulators ir uzlādēts, var izmantot bezvadu urbi, līdz pamanīsiet, ka urbjā jauda sāk samazināties, un netiek sasniegts instrumenta maksimālais ātrums.
- Tādā gadījumā akumulators ir gandrīz izlādējies. Tikai tagad varat sākt tā uzlādēšanu.
- Akumulatora uzlādēšana, kad tas vēl ir uzlādēts, teiksim, apmēram par trešdaļu tīpuma, var izraisīt tā saucamo „atmiņas efektu”. Tā kā uzlādes laikā uzlādējas tikai tā akumulatora daļa, kas ir izlādējusies, tad pārējā uzlādētajā akumulatora daļā var sākties kristalizācija. Šo akumulatora daļu pēc tam vairs nekad nevarēs izmantot.
- Neizlādējiet akumulatoru līdz minimumam. Tikko kā pamanāt, ka samazinās jauda vai maksimālais griešanās ātrums, akumulators ir jāuzlādē. Ja turpināsiet izmantot urbi, un akumulators izlādēsies pilnībā, var notikt tā saucamā „polu apmešanās”. Mainīsies akumulatoru polu polaritāte: '+' kļūs par '-', bet '-' par '+'. Ja tas ir noticis, tad uzlādes laikā polaritāte paliek apmetusies, un tas izraisīs neatgriezeniskus akumulatora bojājumus, kuru dēļ akumulators vairs nebūs izmantojams.



Ja bezvadu urbis netiek izmantots ilgāku laiku, vispirms ir pilnībā jāuzlādē akumulators. Akumulators ir jāuzglabā uzlādēts.

5. SERVISĀ UN TEHNISKĀ APKOPE



Pirms veikt ar dzinēja apkopi saistīto darbu pārlicinieties, vai instrumenta vada kontaktdakša nav pievienota tīkla kontaktligzdai.

Kompānijas iekārtas ir paredzētas drošai, ilgstošai lietošanai ar minimāliem apkopes izdevumiem. Veiksmīga instrumenta ekspluatācija ir atkarīga no pienācīgas apkopes un regulāras tīrīšanas.

Tīrīšana

Instrumenta korpusu regulāri slaukiet ar mīkstu lupatiņu, vēlams, pēc katras lietošanas reizes. Ventilācijas atveres jāuztur tīrībā. Noturīgu netīrumu noņemšanai izmantojiet mīkstu, ziepju šķīdumā samitrinātu lupatiņu. Nekad nelietojiet tādus šķīdinātājus kā benzīns, spirts, amonjaka šķīdums u.tml. Šie šķīdinātāji var sabojāt plastikāta detaļas.

Elļošana

Instrumentam papildu elļošana nav nepieciešama.

Bojājumi

Ja parādās kāds bojājums, piemēram, nodilusi kāda detaļa, lūdzu, vērsieties pie sava izplatītāja. Atsevišķi pievienotajā rezervēs detaļu sarakstā iekļauts to detaļu apskats, ko iespējams pasūtīt.

Išorinē aplinka

Siekianti išvengti transportavimo metu galinčių atsirasti pažeidimų, įrenginys pristatomas kietoje pakuotėje, pagrinde pagamintoje iš antriniam perdirimui tinkamų medžiagų, todėl prašome pasinaudoti galimybe pakuotę perdirbti. Niķeļa kadmija baterijas ir jāutilizē.



Batterier skal altid afleveres til recirkulation

Vigtige sikkerhedshenvisninger for oplader og batteri



Hvis du kommer i kontakt med syre fra batteriet, skal du straks vaske syren af med vand. Hvis du får syre i øjnene, skal du omgående skylle øjnene med vand og straks søge lægehjælp!

1. Læs og overhold brugsanvisningen og sikkerhedshenvisningerne for opladeren og batteriet før du tager apparatet i brug!
2. Pas på! Anvend kun den oplader og det batteri der er leveret af producenten, for at undgå fare for tilskadekomst.
3. Opladeren, batteriet og elværktøjet skal beskyttes mod fugt som f.eks. regn eller sne.
4. Før du anvender opladeren, skal du altid kontrollere om alle kabler er tilsluttet korrekt.
5. Hvis et kabel er beskadiget, må opladeren ikke anvendes. Det beskadigede kabel skal straks udskiftes.
6. Hvis opladeren ikke er i brug, skal stikket på netkablet være trukket ud af stikkåsen. Træk i stikket, ikke i kablet.
7. Hvis opladeren falder på gulvet eller på anden vis udsættes for en kraftig mekanisk belastning, skal man få den undersøgt for skader på et godkendt specialværksted inden man anvender den igen. Beskadigede dele skal repareres.
8. Batteriet skal behandles forsigtigt. Pas på ikke at tabe det eller udsætte det for slag.
9. Forsøg aldrig selv at reparere opladeren eller batteriet. Reparationer skal altid udføres på et godkendt specialværksted. Ellers er der fare for uheld.
10. Før rengøring eller vedligeholdelse af opladeren eller batteriet skal man altid trække netkablet ud af opladerens stikkåse.
11. Batteriet må ikke oplades hvis den omgivende temperatur er under 5 °C eller over 40 °C.
12. Opladerens ventilationsåbninger skal altid være frie.
13. Batteriet må ikke kortsluttes.



Ved en kortslutning løber der strøm med høj strømstyrke. Dette kan medføre overophedning, brandfare eller sprængning af batteriet. Resultatet kan være at batteriet bliver ødelagt eller brugeren kommer til skade.

Derfor:

- Tilslut aldrig nogen kabler til batteriets poler.
 - Paspå at der ikke er nogen metalgenstande (søm, klips, mønter osv.) i holderen til batteriet.
 - Udsæt aldrig batteriet for vand eller regn.
 - Anvend udelukkende det vedlagte batteri sammen med denne batteriboremaskine for at undgå fejl og/eller risici.
14. Et batteri som er beskadiget eller ikke længere kan oplades, skal bortskaffes som elektronisk affald. Det må ikke bare smides i skraldespanden som restaffald.
 15. Kast aldrig batteriet på et bål eller i vandet. I så fald kan det eksplodere!

Elektrisk sikkerhed

For at undgå elektrisk stød, tilskadekomst og brandfare når man anvender elværktøj, skal man overholde de følgende grundlæggende sikkerhedsforanstaltninger. Læs og overhold alle disse henvisninger før du anvender dette elværktøj. Sikkerhedshenvisningerne skal opbevares ordentligt.



Tjek altid om batterispændingen svarer til den der er angivet på typeskiltet. Tjek desuden om netspændingen svarer til batteriopladerens indgangsspænding.



Klasse II maskine – Dobbelt isolering – Du behøver ingen jordforbindelsestik.

Udskiftning af kabler eller stik

Gamle kabler eller stik skal bortskaffes umiddelbart efter at de er blevet udskiftet med nye. Tilslutning af et stik med et løst kabel til en stikdåse er farligt.

- Tag batteriet af. Når elværktøjet ikke anvendes, før vedligeholdelse og ved udskiftning af værktøjer som f.eks. borepatron og bor.
- Apparatet er egnet til skruing og boring. Enhver anden anvendelse er forbudt.

3. MONTAGE AF TILBEHØR



Fjern altid batteriet inden du begynder på arbejdet.

Isætning og udtagning af bor

Fig. B

Foruden bor kan man sætte skruetrækkerbits med sekskantet skaft i maskinen

- Løsn borepatronen (4) ved at dreje på flangen (9).
- Sæt borets skaft ind i åbningen i borepatronen.
- Spænd borepatronen så boret sidder godt fast.
- Løsn borepatronen igen når du vil udskifte boret.

Isætning og udtagning af batteriet

Fig. C



Kontroller at den uventede overflade på batteriet eller værktøjet er ren og tør, inden du tilslutter opladeren.

- Sørg for at knappen til omløbsretningen (6 på fig. A) står i den midterste position, for at undgå utilsigtet start af maskinen.
- Sæt batteriet (5) ind i maskinens sokkel som vist på tegningen. Tryk det helt i bund så det går i hak.

Instrumenta ieslēgšana / izslēgšana

A att.

- Nospiediet slēdža pogu (1). Griešanās ātruma regulēšana notiek, nospiežot uz pārslēgu ar dažādu spēku.
- Atlaižot slēdža pogu (1), instruments nekavējoties apstājas.
- Instrumenta ieslēgšanas bloķēšana tiek veikta, novietojot griešanās pārslēgu (6) vidējā stāvoklī.

Aizliegts nolikt instrumentu, kamēr vārpsta nav pilnībā apstājusies! Lai instrumenta iekšienē nenokļūtu putekļi, to nedrīkst novietot un glabāt uz puteklainām virsmām.

Rotējoša baterija

G un H att.

Akumulatora urbjmašīnas roktura apakšā ir par 360° rotējošs šarnīrs. Akumulatoru var pagriezt dažādos stāvokļos. Tas ļauj izmantot urbjmašīnu grūti aizsniedzamās vietās. Var pārvietot arī akumulatora svaru, tā lai urbjmašīnu būtu vieglāk lietot, piemēram, tādā veidā, radot mazāku slodzi plaukstas locītavai.

Akumulatora uzlāde

Attāls F

ECDL-1800 lādētājs ir paredzēts tikai ECB-1800 akumulatora bateriju uzlādei.

- Ievietojiet akumulatoru (5) lādētājā (12), kā zīmējumā parādīts. Ievērojiet + un - polu atzīmes.
- Pievienojiet lādētāja elektrības vadu elektrības rozetei. Iedegas sarkanais ātrās uzlādes indikators.
- Uzlāde ir pabeigta, kad iedegas zaļais indikators (10) lādētāja otrā pusē. Tagad akumulators ir gatavs lietošanai.
- Enerģijas indikators (8) uz akumulatora korpusa sniedz informāciju par baterijas uzlādes līmeni. Nospiediet pogu (11).

Indikatora krāsām ir šāda nozīme:

- Ir izgaismotas visas krāsainās joslas (sarkanā, dzeltenā, zaļā): akumulators ir pilnībā uzlādēts
- Ir izgaismotas sarkanās un dzeltenās krāsas joslas: akumulators ir daļēji uzlādēts
- Ir izgaismota sarkanā josla: akumulators ir izlādēts, un tas ir jāuzlādē.



Lādētāju lietotiet tikai sausā vidē un temperatūrās no 5 °C līdz 40 °C.

Urbjmašīnas akumulators tiek piegādāts neuzlādētā stāvoklī. Pirms pirmās lietošanas reizes, lai sasniegtu pilnu uzlādi, tas jālādē aptuveni 1-2 stundas. Maksimālo ietilpību akumulators sasniedz pēc 4-5 uzlādes/izlādes cikliem.

Akumulatora izlādēšana



Svarīgi ir ne tikai uzlādēt akumulatoru. Tikpat svarīgi, bet varbūt pat svarīgāk, ir to izlādēt.

levietojiet bateriju, līdz izdzirdat klikšķi.

- Lai noņemtu akumulatora bateriju no instrumenta apakšējās daļas, vispirms ir jāuzspiež uz atbloķejošajām pogām (10) no abām pusēm, un pēc tam ir jāatvieno akumulators.

4. DARBS AR INSTRUMENTU



Strādājot ar instrumentu, vienmēr ir jāievēro drošības tehnikas noteikumi un šī lietošanas pamācība.

Stingri turot instrumentu rokās, vadiet urbi ar vienmērīgu spēku sagatavē. Nelietojiet pārlietu lielu spēku. Strādājot izmantojiet tikai tādus urbjus, kuriem nav nodiluma pazīmju.

Ja lietosiet nodilušus vai trulus urbjus, tas var negatīvi ietekmēt instrumenta darbības efektivitāti.

Ātruma noregulēšana

D att.

Ar pārneseļa pārslēgšanas slēdzi (2) var uzstādīt divus ātruma diapazonus:

1. pārneseļa: mazs ātrums, liela jauda
2. pārneseļa: liels ātrums, mazāka jauda



Nekad nepārslēdziet šo slēdzi, kad motors darbojas!

Griezes momenta regulēšana

D att.

Instruments var nodrošināt dažādus griezes momentus (16 stāvokļi), veicot skrūvju ieskrūvēšanu un atskrūvēšanu.

- Ar spēka regulētāja palīdzību (3) iestatiet nepieciešamo griezes momenta lielumu. Spēka lielumi ir atzīmēti uz gredzenveida regulētāja ciparu veidā no viens līdz astoņi, bet starplielumi – punktiņu veidā starp cipariem (pavisam 16 stāvokļi).
- Vislabāk iestatīt minimālo spēka lielumu, elektromotora „buktēšanas” gadījumā palielinot to līdz nepieciešamajam lielumam.

Skrūvju ieskrūvēšana / atskrūvēšana

- Lai ieskrūvētu skrūves, iestatiet griešanās virziena pārslēgu (6) „R” stāvoklī (pa labi).
- Lai atskrūvētu skrūves, iestatiet griešanās virziena pārslēgu (6) „L” stāvoklī (pa kreisi).

Urbšana

Urbšana notiek, ja griezes momenta regulētājs (3) atrodas stāvoklī, kas atbilst veicamajai operācijai.



Pirms sākt urbšanu, pārliedzieties, ka griešanās virziena pārslēgs (6) atrodas „R” stāvoklī.

- For at fjerne batteriet skal du trykke låsekapperne (10) på begge sider ind og trække batteriet ud af maskinens sokkel.

4. BETJENING



Overhold altid sikkerhedshenvisningerne, og følg de relevante forskrifter.

Hold maskinen ordentligt fast, og tryk boret ensartet ind i emnet. Undgå at overbelaste maskinen. Anvend udelukkende bor som ikke udviser synligt slid. Slidte bor har en negativ indflydelse på maskinens funktionsevne.

Indstilling af hastigheden

Fig. D

Der kan vælges mellem to hastighedsniveauer ved hjælp af gearknappen (2):

1. Gear: Lav hastighed, høj kraft
2. Gear: Høj hastighed, lavere kraft



Tryk aldrig på denne knap, mens motoren kører!

Indstilling af drejningsmoment

Fig. D

Maskinen har 16 forskellige indstillinger for drejningsmoment til regulering af den kraft hvormed skrue bliver skruet i eller ud.

- Sæt indstillingsringen for drejningsmoment (3) i den ønskede position (dvs. i alt 16).
- Man skal helst vælge den laveste position der giver tilstrækkelig kraft til at dreje skruen rundt. Vælg en højere position hvis motoren "glider i koblingen".

Anvendelse som skruetrækker.

- Sæt knappen for omløbsretningen (6) i position 'R' for at skruer skrues i.
- Sæt knappen for omløbsretningen (6) i position 'L' for at skruer skrues ud.

Boring

- Drej indstillingsringen for drejningsmoment (3) i boreposition.



Sørg for at knappen for omløbsretningen (6) altid står i position 'R' når du borer.

Start og stop

Fig. A

- Tryk på startknappen (1). Du kan regulere maskinens omdrejningstal ved at trykke mere

eller mindre hårdt på knappen.

- Når du slipper startknappen (1), bliver patronen straks bremset, og der er ikke noget efterløb.
- Når maskinen er slukket, kan du blokere den ved at sætte knappen for omløbsretningen (6) i den midterste position.

Læg først maskinen fra dig når motoren står helt stille. Læg ikke maskinen på et støvet underlag. Der kan trænge støv ind i mekanismen.

Drejelig batteri

Fig. G + H

Den trådløse boremaskine er udstyret med et 360° hængsel nederst på skaftet. Batteriet kan drejes i forskellige stillinger. Dette gør, at den trådløse boremaskine kan anvendes på steder, der er svært tilgængelige. Batteriets vægt kan også flyttes, så den trådløse boremaskine er lettere at bruge (f.eks. mindre belastning på håndledet).

Opladning af batteriet

Fig. F

ECDL-1800-opladeren er kun beregnet til at oplade ECB-1800-batterier.

- Indsæt batteriet (5) i opladeren (12) som vist på tegningen. Læg mærke til mærkeringen af polerne + og -.
- Sæt stikket på opladeren i stikdåsen. Den røde hurtigoplader-lampe bliver tændt.
- Opladningen er færdig, når den grønne vedligeholdelsesopladnings-lampe (10) på den anden side af opladeren bliver tændt. Batteriet er nu klart til brug.
- Energidisplayet (8) på batteriet viser batteriets opladningsniveau. Tryk på skub-knappen (11).

Det farvede display har følgende betydninger:

- Alle farvede lamper lyser (rød-gul-grøn): batteriet er helt opladt
- De røde og gule lamper lyser: batteriet er delvist opladt
- Den røde lampe lyser: batteriet er afladt og skal genoplades.



Anvend altid opladeren i et tørt miljø og kun ved omgivende temperaturer mellem 5°C og 40°C.

Batteriet til boremaskinen leveres uopladet. Det skal oplades i cirka 1-2 timer for at nå fuld kraft, inden det anvendes første gang. Batteriets endelige kapacitet opnås efter 4-5 opladninger og afladninger.

Afladning af batteriet



Det er ikke kun opladningen af batterierne, der er vigtig, afladningen har lige så stor eller måske endnu større betydning.

- Når batteriet er opladet, skal akku-boremaskinen bruges, indtil du begynder at lægge mærke til, at boremaskinens kraft er i aftagende, og at den ikke når op på den maksimale omdrejningshastighed.

Elektriskå drošība

Pārliecinieties, ka uzlādes ierīces spriegums atbilst instrumenta tehniskajos datos norādītajam spriegumam. Tāpat vienmēr pārbaudiet, vai tīkla spriegums atbilst uzlādes ierīces spriegumam.



Pārliecinieties, ka uzlādes ierīces spriegums atbilst instrumenta tehniskajos datos norādītajam spriegumam. Tāpat vienmēr pārbaudiet, vai tīkla spriegums atbilst uzlādes ierīces spriegumam.



II kategorijas instruments; dubulta izolācija; nav jālieto iezemēta kontaktdakša.

Elektriskās strāvas padeves vadu un kontaktdakšu maiņa

Nekavējoties izmetiet vecos elektriskās strāvas padeves vadus un kontaktdakšas, ja esat tos nomainījis pret jauniem. Slikti nostiprinātu elektriskās strāvas padeves vadu ievietot sienas kontakligzdā ir bīstami.

- Nuimamas akumulatora bloks, jaigu elektros ierīcīmas nenaudojamas, o taip pat prieš valymą ir instrumentų, pavyzdžiui, patrono arba gražtų keitimą.
- Įrengimas skirtas tikslai gręžimui ir varžtų prisukimui. Jo naudojimas kitiems poreikiams kategoriškai draudžiamas.

3. PIEDERUMU IERĪKOŠANA



Pirms jebkādu piederumu ierīkošanas vai noņemšanas ir jānoņem akumulatora baterija!

Urbju ierīkošana un izņemšana

B att.

Instrumentu var izmantot gan ar urbjiem, gan ar skrūvgrīzta seškantnes formas galaļa uzgaļiem (7).

- Atveriet spailu patronu (4), pagriežot to ar roku.
- Ievietojiet urbja galeni spailu patronas uztvērējā.
- Kārtīgi pievelciet spailu patronu ar urbi.
- Ja urbis ir jāmaina, atkārtojiet iepriekš aprakstīto darbu gaitu apgrieztā secībā.

Akumulatora baterijas montāža / demontāža

C att.

Pirms uzlādes ierīces pievienošanas pārliecinieties, ka gan instrumenta, gan akumulatora baterijas virsma ir tīra un sausa.

- Lai izvairītos no pēkšņas instrumenta ieslēgšanās, pārliecinieties, ka griešanās virzienu ātruma pārslēgs (6, A att.) atrodas pa vidu.
- Pievienojiet akumulatora bateriju (5) instrumenta apakšējai daļai, kā parādīts attēlā.



Niķeļa kadmija baterijas ir jāutilizē

Drošības pasākumi, darbojoties ar akumulatoru un uzlādes ierīci



Ja uz kādas no ķermeņa daļām nokļūst akumulatorā esošā skābe, nomazgājiet to lielā ūdens daudzumā. Ja skābe nokļūst acīs, skalojiet tās ar lielu ūdens daudzumu un nekavējoties meklējiet medicīnisku palīdzību!

1. Pirms akumulatora un uzlādes ierīces lietošanas uzmanīgi iepazīstieties ar lietošanas pamācību, iegaumējiet tajā esošos norādījumus un drošības tehnikas noteikumus.
2. Izmantojiet tikai komplektā esošo akumulatoru un uzlādes ierīci. Citu veidu uzlādes ierīču izmantošana var radīt briesmas.
3. Neglabājiet akumulatoru, pašu instrumentu un uzlādes ierīci paaugstinātā mitruma apstākļos.
4. Pirms uzlādes ierīces izmantošanas pārbaudiet visu vadu savienojumus un kvalitāti.
5. Ja ir bojāti kādi uzlādes ierīces vadi, tie ir jāapmaina pirms instrumenta lietošanas.
6. Nav ieteicams uzlādes ierīci turēt pievienotu elektriskās strāvas padevei, ja tā šajai brīdī netiek izmantota tai paredzētajam mērķim. Atvienojot ierīci no elektriskās strāvas padeves, neizraujiet kontaktdakšu, turot to aiz vada.
7. Ja uzlādes ierīce nokrīt, gūst mehānisku triecienu vai tai ir kāds cits tehnisks bojājums, vērsieties specializētā iestādē vai pie vietējā izplatītāja. Visas uzlādes ierīces bojātās daļas un detaļas ir obligāti jāapmaina.
8. Darbojoties ar akumulatoru, esiet uzmanīgs un nepieļaujiet tā nokrišanu vai triecienus pret citiem priekšmetiem.
9. Nekad necentieties patstāvīgi remontēt akumulatoru vai uzlādes ierīci, jo tas ir īpaši bīstami veselībai. Šo ierīču remontu drīkst veikt tikai specializētās iestādēs.
10. Pirms veikt akumulatora bloka vai uzlādes ierīces tīrīšanu vai tehnisko apkopi, atvienojiet šīs ierīces no elektriskās strāvas padeves.
11. Akumulatoru nedrīkst uzlādēt, ja apkārtējās vides temperatūra ir zemāka par +5°C un augstāka par +40°C.
12. Instrumenta ventilācijas atverēm vienmēr ir jābūt atvērtām.
13. Nepieļaujiet, ka akumulatorā rodas īssavienojums.



Īssavienojuma rezultātā sāk plūst ļoti spēcīga strāva. Tā var izraisīt bateriju bloka pārkaršanu, aizdegšanās vai uzsprāgšanas draudus. Šādi var sabojāt bateriju bloku un izraisīt negadījumu, kurā var ciest lietotājs.

Lai no tā izvairītos:

- Akumulatora spaiļēm nedrīkst pievienot nekādus vadus.
 - Nepieļaut, ka uz akumulatora spaiļēm nokļūst jebkādi metāla priekšmeti (naglas, monētas, saspraudes).
 - Nepakļaut akumulatora lietus un mitruma iedarbībai.
 - Lai izvairītos no bojājumiem un netiktu apdraudēts operators, jāizmanto tikai komplektā esošais akumulators.
14. Ja akumulators ir bojāts vai to vairs nav iespējams lietot, tas ir jāiznīcina atbilstošā veidā. Aizliegts izmest akumulatoru kopā ar sadzīves atkritumiem!
 15. Akumulatoru nedrīkst mest ugunī vai ūdenī, jo tas var izraisīt akumulatora sprāgšanu.

- Batteriet er nu næsten afladet. Først nu kan du begynde at lade batteriet op.
- Hvis batteriet oplades, mens det stadig er opladet til f.eks. en tredjedel af kapaciteten, kan den såkaldte 'hukommelseeffekt' forekomme. Da det under opladningen nu kun er den afladede del af batteriets batterikapacitet, der oplades, kan batteriet begynde at krystallisere i den tredjedel, der stadig er opladet. Denne del af batterikapaciteten kan aldrig bruges bagefter.
- Aflad ikke batteriet til minimum. Så snart du bemærker, at styrken eller den maksimale omdrejningshastighed begynder at tage af, skal batteriet oplades. Når du fortsætter med at bruge boret, og batteriet bliver helt afladet, kan den såkaldte 'ombyttede poler'-effekt forekomme. Batteripolernes polaritet bliver byttet om: '+' bliver til '-' og '-' bliver til '+'. Er dette først sket, vil polariteten stadig være byttet om under opladningen, og dette vil skade batteriet uopretteligt.



Hvis akku-boremaskinen ikke skal bruges i en længere periode, skal batteriet lades helt op forinden. Batteriet skal være opladet under opbevaringen.

5. SERVICE & VEDLIGEHOLDELSE



Sørg for at maskinen ikke står under strøm, når der udføres vedligeholdelsesarbejder på mekanikken.

Maskinerne er udviklet til at fungere længe uden problemer med et minimum af vedligeholdelse. Ved at rengøre maskinen regelmæssigt og behandle den korrekt, bidrager De til en længere levetid for maskinen.

Rengøring

Rengør regelmæssigt maskinkappen med en blød klud, helst efter hvert brug. Sørg for at ventilationshullerne er fri for støv og snavs. Brug en blød klud, der er vædet i sæbevand til at fjerne hårdnakket snavs. Brug ingen opløsningsmidler, så som benzin, alkohol, ammoniak, osv. Den slags stoffer beskadiger kunststofdelene.

Smøring

Maskinen behøver ingen ekstra smøring.

Driftsforstyrrelser

Skulle der forekomme driftsforstyrrelser, f.eks. på grund af en slid del, bedes De henvende Dem der, hvor De har købt produktet. På den medfølgende separate reservedelsliste finder De en oversigt over de dele, der kan bestilles.

Miljø

For at undgå transportbeskadigelse leveres maskinen i en solid emballage. Emballagen er så vidt muligt lavet af genbrugsmateriale. Genbrug derfor emballagen. NiMH celler kan genvindes.



Defekte og/eller kasserede elektriske eller elektroniske maskiner skal afleveres på en genbrugsplads.

Garanti

Garantivilkår og produktansvar gælder i henhold til national lovgivning.

3. Griebes momenta gredzens.
4. Spaiļu patrona.
5. Akumulatora baterija.
6. Griešanās ātruma pārslēgs.
7. Topeltpooltega puuri
8. Baterijas enerģijas indikatora

2. DROŠĪBAS TEHNIKAS INSTRUKCIJAS

Šajā lietošana pamācībā tiek izmantoti šādi simboli:



Instrumenta sabojāšanās un/vai traumu gūšanas, nāves iestāšanās risks šīs instrukcijas norādījumu neievērošanas gadījumā



Norāda elektriskās strāvas trieciena draudu bīstamību



Rotācija, pa kreisi/labi.



Mehānisma apgriezienu skaitu iespējams iestatīt elektroniski.



Nepakļaut elektroinstrumentus lietus vai mitriem apstākļiem.



Lietošanai tikai iekštelpās



Maksimālā temperatūra 40 °C.



Nesviediet bateriju ugunī.



Nesviediet bateriju ūdenī.



Atteices gadījumā transformators nav bīstams (atsevišķa līnija).



Ni-MH akumulatorus var pārstrādāt. Lai akumulatorus pārstrādātu vai likvidētu videi draudzīgā veidā, nododiet tos ķīmisko atkritumu pieņemšanas punktā.

AKUMULATORA URBIS UN SKRŪVGRIEZIS

Turpmāk tekstā dotie cipari attiecas uzattēliem 2-3. LPP.



Pirms instrumenta izmantošanas uzmanīgi izlasiet šo lietošanas pamācību. Pārliecinieties, ka zināt, kā darbojas instruments un kā ar to strādāt. Apkopiet instrumentu saskaņā ar šo lietošanas pamācību un nodrošiniet tā pareizu darbību. Glabājiet šo lietošanas pamācību un citu pievienoto dokumentāciju kopā ar instrumentu.

Saturs

1. Mašīnas tehniskie dati
2. Drošības tehnikas instrukcija
3. Montāža
4. Pielietojums
5. Servisa un tehniskā apkope

1. MAŠĪNAS TEHNISKIE DATI

Tehniskie dati

| | |
|---------------------------------|-----------------------|
| Spriegums | 18V \equiv |
| Uzlādes ierīces spriegums | 230V~ |
| Uzlādes ierīces darba frekvence | 50Hz |
| Akumulatora tilpums | 1,8Ah |
| Uzlādes laiks | 2 stunda |
| Ātrums tukšgaitā | 0-400 / 0-1150/min |
| Spaiļu patronas darba diametrs | 0,8 - 10 mm |
| Svars (ar akumulatoru) | 1,85 kg |
| Skaņas spiediena līmenis (Lpa) | 69 dB(A) |
| Vibrāciju līmenis | <2.5 m/s ² |

Lesaiņojuma saturs

1. Akumulatora urbis un skrūvgriezis
- 1 Akumulatora baterija
- 1 Uzlādes ierīces
- 1 Divas divpusējas skrūvgrieža galviņas
- 1 Lietošanas pamācība,
- 1 Drošības tehnikas noteikumi,

Pārbaidiet, vai instruments, tā detaļas un piederumi nav bojāti pārvadāšanas laikā.

Informācija par izstrādājumu

Att.

1. Slēdzis.
2. Ātruma izvēles pārlēgs.

BATTERIDREVET DRILL

Tallene i teksten henviser til diagrammene på side 2-3.



For din egen og andres sikkerheds skyld anbefaler vi at du leser denne bruksanvisningen nøye før du bruker denne maskinen. Oppbevar denne bruksanvisningen og dokumentasjonen som kom sammen med maskinen for fremtidig referanse.

Innhold

1. Maskininformasjon
2. Sikkerhetsinstruksjoner
3. Montering av tilbehør
4. Betjening
5. Service og vedlikehold

1. MASKININFORMASJON

Tekniske spesifikasjoner

| | |
|-----------------------------|-----------------------|
| Spennung | 18V \equiv |
| Spennung batteriladeapparat | 230V~ |
| Frekvens batteriladeapparat | 50 Hz |
| Batteriytelse | 1, Ah |
| Ladetid | 2 timer |
| Turtall, uten belastn. | 0-400/ 0-1150/min |
| Chuckdybde | 0,8 - 10 mm |
| Vekt (inkl. batteri) | 1,85 |
| Lpa (Lydtrykk) | 69 dB(A) |
| Vibrasjonsfaktor | <2.5 m/s ² |

Innholdet i pakken

- 1 Batteridrevet drill
- 1 Batteri
- 1 Batteriladeapparat
- 1 Dobbeltstående drillbit
- 1 Bruksanvisning
- 1 Sikkerhetsregler

Kontroller at det ikke er transportskader på maskinen, løse deler eller tilbehør.

Produktopplysninger

Fig. A

1. På/avbryter
2. Bryter for hastighetsinnstilling
3. Velger for høyre/venstregange

4. Kjoks
5. Batteri
6. Innstillingshjul for dreiemoment
7. Dobbeltsidige drillbit
8. Batteri energidisplay

2. SIKKERHETSINSTRUKSJONER

Forklaring av symboler



Angir fare for personskade, livsfare eller skade på maskinen hvis instruksjonene i denne bruksanvisningen ikke følges.



Fare for elektrisk støt.



Rotasjon, venstre/høyre.



Maskinens turtall kan reguleres elektronisk.



Må ikke brukes i regn



Kun innendørs bruk



Max 40 °C

Maksimumstemperatur 40 °C.



Ikke kast batteriet inn i ild.



Ikke kast batteriet ned i vann.



I tilfelle feil, er transformatoren ikke farlig (atskilt krets).



NiMH

Ni-MH-Akkus kan gjenvinnes. Leveres på en gjenvinningsstasjon for kjemisk avfall, slik at akkuene kan gjenvinnes eller nedbrytes på en miljøvennlig måte.



NiMH

Resirkuler alltid batterier

5. HOOLDUS JA KORRASHOID



Veenduge, et mootor ei tööta, kui teete masinal hooldustöid.

See masin on mõeldud pikaks aja töötamiseks minimaalse hooldusega. Masina pidev rahuldust andev töö sõltub korralikust masinahooldusest ja regulaarsest hooldusest.

Puhastamine

Hoidke masina ventilatsioonivavad puhtad, et vältida masina ülekuumenemist. Puhastage masina kesta regulaarselt puhta riidega, soovitatavalt peale iga kasutuskorda. Hoidke ventilatsioonivavad puhtad tolmust ja mustusest. Kui mustus ei peaks maha tulema, kasutage puhast riiet, mis on niisutatud seebiveega. Ärge kunagi kasutage lahusteid(bensiin, alkohol, amoniaakveed jne). Need võivad kahjustada plastikosi.

Õlitamine

Masinat pole vaja eraldi õlitada.

Rikked

Kui esinema peaks rike, näiteks peale osa ära kulumist, siis palun kontakteeru oma edasimüüjaga. Eraldi juurdelisatud tagavaraosade nimekirja vaatamisel saad ülevaate tellitavate osade kohta.

Keskond

Et vältida kahjustusi transpordi, on aparaat toimetatud kindlas pakendis, mis enamjaolt koosneb korduvkasutatavast materjalist. Seega palun palun kasutage võimalust korduvkasutada pakendit. NiMH akud on taaskasutatavad.



Vigased ja/või kasutamiskõlbmatud elektrilised aparaadid tuleb koguda selleks ettenähtud ümbertöötlemisskohtadesse.

Garantii

Garantii tingimused on kooskõlas kohaliku seadusandlusega.

akutrelli oleks lihtsam kasutada (nt vähem koormust randmele).

Aku laadimine

Sümbol F

ECDL-1800 laadija on sobiv ainult ECB-1800 tüüpi akude laadimiseks.

- Sisesta aku (5) laadijasse (12) nii, nagu on joonisel näidatud. Ole kindel, et sa järgid + ja – polaarsuse märgistusi.
- Sisesta laadija toitepistik seinakontakti. Süttib punane kiiralaadimistuli (14).
- Laadimine on lõpuni viidud, kui teisel pool laadijat asuv roheline hoolduslaadimise tuli (10) süttib. Aku on nüüd kasutamiseks valmis.
- Aku korpusele asuv energianäidik (8) annab informatsiooni aku laetuse taseme kohta. Vajuta surunupule (11).

Värvilised näidikud on järgnevad tähendused:

- Kõik värvilised ribad süttivad (punane-kollane-roheline): aku on täielikult laetud
- Punane ja kollane riba süttivad: aku on osaliselt laetud
- Süttib punane riba: aku on tühi ja seda tuleb laadida.



Kasuta laadijat alati kuivas keskkonnas ja ainult keskkonnatemperatuuril vahemikus 5° - 40 °C.

Sinu akutrelli aku toimetatakse kätte laadimata olekus. Enne esmast kasutamist tuleb seda laadida ligikaudu 1 – 2 tundi, et see saavutaks täisvõimsuse. Aku täismahutvus saavutatakse peale nelja kuni viiete laadimise/tühjendamise tsükli.

Iesti tühejenuid akul aega umbes 5 tundi esmakordselt ning umbes 3 tundi edaspidi.

Aku tühjenemine



Mitte ainult aku laadimine pole tähtis, vaid tühjenemine on võrdse tähtsusega või isegi veel tähtsam.

- Kui aku on laetud, tuleb akutrelli kasutada kuni hakkate märkama drelli võimsuse kahanemist ja seda, et maksimumpöördede ei saavutata
- Aku on nüüd peaaegu tühi. Ainult nüüd võite alustada aku laadimist.
- Aku laadimine siis, kui see on veel ikka laetud (umbes 1/3), võib tekitada "mälu efekti" ilmnenemist. Kuna tühjenenud osa laadimine on nüüd alustunud, võib aku 1/3 osa, mis on veel laetud, hakata kristalliseeruma. Seda osa akust ei saa edaspidi enam kunagi kasutada.
- Ärge tühjendage akut minimaalse võimalikuni. Kohe, kui märkate, et jõudlus või maksimaalsete pöörete kiirus hakkab kahanema, peate vahetama akut. Kui te jätkate drelli kasutamist ja aku tühjeneb lõpuni võib ilmuda "poolte vahetuse" efekt. Aku poolused vahetuvad: '+' poolus muutub '-' pooluseks ja '-' poolus muutub '+' pooluseks. Kui selline asi on korra juhtunud, siis jäävad poolled vahetatuks ja selline asi kahjustab akut laadimisel ja muudab ta parandamatuks.



Kui akutrelli ei kasutata pikemat aega, tuleks kõigepealt aku täielikult laadida. Aku tuleb säilitada laetud olekus.

Viktige sikkerhetsregler for ladeapparat og batteriblokk



Skulle du komme i berøring med syren fra batteriblokken, må du omgående vaske av syren med vann. Skulle du få syre i øynene, må du omgående skylle øynene med vann og oppsøke lege!

1. Før bruk må du lese og ta hensyn til bruksanvisningen og sikkerhetsreglene for ladeapparatet og batteriblokken!
2. Advarsel! Bruk bare det ladeapparatet og den batteriblokken som ble levert fra produsenten av maskinen, ellers kan det være fare for ulykker.
3. Beskytt ladeapparatet, batteriblokken og det elektriske verktøyet mot fuktighet, som f.eks. regn eller sne.
4. Før ladeapparatet skal brukes må du alltid kontrollere at alle kablene er korrekt tilkoblet.
5. Hvis du finner skader på kabler, må ladeapparatet ikke brukes mer. Skift ut skadede kabler umiddelbart.
6. Når du ikke bruker ladeapparatet, må støpselet være trukket ut av stikkkontakten. Ikke trekk i strømkaabelen for å dra ut støpselet av kontakten.
7. Hvis ladeapparatet faller ned eller på annen måte utsettes for sterke mekaniske påkjenninger, må du ikke bruke det igjen før et anerkjent spesialverksted har undersøkt om det er skadet. Skadede deler må repareres.
8. Vær forsiktig med batteriblokken. Ikke la den falle ned, og ikke utsett den for slag og støt.
9. Du må aldri forsøke å reparere ladeapparatet eller batteriblokken selv. Reparasjoner må alltid utføres av et anerkjent spesialverksted, ellers kan det være fare for ulykker.
10. Før rengjøring eller vedlikehold av ladeapparatet eller batteriblokken må støpselet på strømkabelen alltid trekkes ut av stikkkontakten på ladeapparatet.
11. Batteriblokken må aldri lades hvis omgivelsestemperaturen er lavere enn 5 °C eller høyere enn 40 °C.
12. Lufteåpningene i ladeapparatet må ikke tildekkes.
13. Batteriblokken må ikke kortsluttes.



Ved en kortslutning oppstår det en elektrisk strøm med svært høy strømsstyrke. Følgene kan bli overoppheting, brannfare eller sprekker i batteriblokken. Dette kan føre til skader på batteriblokken eller at brukeren utsettes for fare.

Derfor:

- Ikke koble kabler til polene på batteriblokken.
 - Pass på at ingen metallgjenstander (stifter, binders, mynter osv.) befinner seg i holderen for batteriblokken.
 - Batteriblokken må ikke utsettes for vann eller regn.
 - For å unngå feil og/eller risiko må du utelukkende bruke den medfølgende batteriblokken i kombinasjon med denne batteridrevne drillen/skrutrekkeren.
14. En skadet batteriblokk, eller en batteriblokk som ikke lenger kan lades, må behandles som spesialavfall. Ikke kast den sammen med vanlig husholdningsavfall.
 15. Batteriblokken må aldri legges på ilden eller i vann. Da kan den eksplodere!

Elektrisk sikkerhet

Ved bruk av elektrisk verktøy må man ta følgende grunnleggende forholdsregler for å beskytte seg mot elektriske støt, helseskader og brannfare. Les og følg alle disse anvisningene før du begynner å bruke dette elektriske verktøyet. Ta godt vare på disse forholdsreglene.



Kontroller alltid om batterispenningen stemmer overens med den på typeskiltet. Kontroller dessuten om nettspenningen din stemmer overens med inngangsspenningen til batteriladeapparatet.



Class II-maskin – Dobbelisolert – Krever ikke jordet støpsel.

Skifte av kabler og støpsler

Kast gamle kabler og støpsler umiddelbart etter at de er blitt skiftet ut med nye. Det er farlig å sette støpselet til en løs kabel inn i en stikkontakt.

- Ta av batteriblokken. Når elektroverktøyet ikke er i bruk, før vedlikehold og ved skifte av verktøy, som f. eks. spennpatron eller bor.
- Maskinen kan brukes til å skru og å bore. Den må ikke under noen omstendighet brukes til andre formål

3. MONTERING AV TILBEHØR



Fjern batteriet før det monteres tilbehør.

Innsetting og fjerning av bor

Fig. B

I tillegg til bor kan maskinen også brukes med drillbiter med sekskantet stamme (7).

- Løsne chucken (4) ved å dreie den ytterste riflete delen (9).
- Sett borstammen inn i chucken.
- Stram chucken, slik at boret sitter fastklemt.
- Skru opp chucken igjen når du vil skifte bor.

Sette inn og fjerne batteriet

Fig. C



Kontroller at yttersiden av batteriblokken eller verktøyet er ren og tørr, før ladeapparatet kobles til.

- Sørg for at dreieretningsbryteren (6, Fig. A) står i midtstilling, så du unngår at maskinen uventet kan slås på.
- Sett batteriet (5) inn i foten av maskinen, som vist på tegningen. Trykk batteriet bestemt inn, til det låses på plass.

aparaadi funksioneerimist.

Kiiruse seadistamine

Sümbol D

Valida saab kahe kiirusastme vahel, kasutades käiguvaliku lülitiit (2):

1. Käik: Madal kiirus, suur võimsus
2. Käik: Suur kiirus, väiksem võimsus



Mitte kunagi ära muuda lülitiit asendit mootori töötamise ajal!

Pöördemomendi reguleerimine

Sümbol D

Aparaadil on 16 erinevat pöördemomendi seadet, millega saab kruvide kruvimise ja eemaldamise jõudu muuta.

- Pöörake pöördemomendi rõngas (2) soovitud positsiooni (kokku 16).
- Kruvikeerajat kasutades peaksite valida võimalikult madala seade. Kui mootor hakkab libisema, valige kõrgem seadis.

Kruvide paigaldamine ja eemaldamine

- Sättige suunamuutmislülitiit (5) positsiooni 'R' kruvide kruvimiseks.
- Sättige suunamuutmislülitiit positsiooni 'L' kruvide väljakruvimiseks.

Puurimine

- Pöörake pöördemomendirõngas (2) puurimispositsiooni.



Veenduge, et suunamuutmislülitiit (5) oleks alati sätitud positsiooni 'R' puurimise ajal.

Aparaadi sisse- ja väljalülitamine

Sümbol A

- Vajutage sisse-,väljalülitamisnuppu (1). See reguleerib aparaadi kiirust kandes jõu üle nupule.
- Laske sisse-,väljalülitamisnupp (1) lahti, et koheselt peatada puuri hoidepea, mis lõpetab pöörlemise.
- Liigutage suunamuutmislülitiit (5) keskele, et lukustada aparaat ja panna see väljalülitatud seisundisse.

Asetage masin maha ainult siis, kui see on pöörlemise lõpetanud. Ärge asetage seda tolmusele pinnale, kuna tolmuosakesed võivad sattuda mehhanismi.

Pööratav aku

Sümbol G + H

Akutrell on varustatud 360° pöörleuva liigendiga, mis asub käepideme alumise otsa küljes. Akut saab keerata mitmesse erinevasse positsiooni. See võimaldab akutrelli kasutamist kohtades, kuhu on raske liigi pääseda. Aku kaalu saab samuti ümber paigutada nii, et



Klass II masin– Topeltisolatsioon– Pole vaja kasutada ühtki maandatud pistikut.

Kaablite ja pistikute vahetamine

Koheselt visake vanad kaablid ja pistikud minema, kui nad on asendatud uutega. On ohtlik sisestada lahtise kaabluga pistikut seinä.

- Eemaldage aku. Säilitage olukord, et energiaaparaati ei kasutataks, kui vahetatakse tööriistu, näiteks hoidepea lukustamine, puuri vahetamine.
- Aparaat on mõeldud kasutamiseks kruvikeerajana ja drellina. Igasugune muu kasutamine on mitte ette nähtud.

3. LISASEADMETE PAIGALDAMINE



Lisaseadmeid paigaldades, eemaldage alati aku.

Puuride paigaldus ja eemaldamine

Sümbol B

Lisaks puurimisele võib aparati kasutada ka kruvikeeraja otsana kuuskantotsikuga (7).

- Vabastage drelli hoidepea (3) pöörates käepidet (9).
- Sisestage puuri ots hoidepeasse.
- Pinguldage drelli hoidepea nii, et puur on kindlalt kinnitatud.
- Pöörake drelli hoidepead vastassuunas, kui soovite puuri vahetada.

Aku ühendamine ja eemaldamine

Sümbol C



Veenduge, et aku või aparadi välispind on puhas ja kuiv enne laadijaga ühendamist.

- Veenduge, et suunalüliti (6 sümbol A) on keskmises asendis, et välistada aparadi ootamatut tööle hakkamist.
- Sisestage aku (4) aparadi põhja nagu joonisel näidatud. Lükake akut, kuni see lukustub sneprisse.
- Vajutage lukustamisnuppe (10) mõlemal küljel enne aku eemaldamist ja eraldage aku aparadi põhjast.

4. KAUSUTAMINE



Järgige alati ohutusnõudeid ja asjasse puutuvaid ohutuskoode.

Hoidke aparati kindlalt ja vajutage puur kindlalt tööpinna. Ärge aparati ülekoormake. Kasutage ainult puure, millel pole silmnähtavat kulumist. Kulunud puurid kahjustavad

- När du vil ta ut batteriet igjen, må du trykke på låseknappene (10) på begge sider og trekke batteriet ut av maskinfoten.

4. BRUK



Ta alltid hensyn til sikkerhetsmerknadene og følg de tilhørende reglene.

Hold maskinen ordentlig fast og trykk boret jevnt inn i arbeidsstykket. Ikke overbelast maskinen. Bruk utelukkende bor som ikke bærer preg av slitasje. Slitte bor påvirker maskinens funksjonsdyktighet negativt.

Innstilling av hastighet

Fig. D

En kan velge mellom to hastigheter ved hjelp av girvalg Bryteren (2):

1. Gir: Lav hastighet, høy energi
2. Gir: Lav hastighet, lavere energi



Forandre aldri på bryterens innstilling når motoren er i gang!

Stille inn dreiemomentet

Fig. D

Maskinen har 16 forskjellige dreiemomentinnstillinger som kan brukes til å regulere den kraften skruene skrur inn eller ut med.

- Sett innstillingsringen for dreiemomentet (3) i ønsket posisjon (tilsammen 16 innstillinger).
- Velg fortrinnsvis en så lav innstilling som mulig for å bevege skruen. Velg en høyere innstilling hvis motoren slurer.

Skru inn og ut

- Still inn retningsvelgeren (6) på 'R' for å skru inn skruer.
- Still retningsvelgeren på 'L' for å skru ut skruer

Bore

- Vri innstillingsringen for dreiemomentet (3) til borestilling.



Bruk aldri bryteren mens motoren går! Pass på at retningsvelgeren (6) står på 'R' under boring.

Slå på og av

Fig. A

- Trykk inn av/på-bryteren (1). Turtallet til maskinen reguleres ved hjelp av kraften som brukes på bryteren.

- Hvis du slipper av/på-bryteren (1), bremses chucken med én gang, og fortsetter ikke å rotere.
- Sett retningsvelgeren (6) i midtstilling for å låse maskinen i avslått tilstand.

Du må ikke legge fra deg maskinen før motoren har sluttet å rotere. Ikke legg maskinen på støvete overflater. Støvpartikler kan komme inn i mekanismen.

Dreibart batteri

Fig. G + H

Den snorløse borren er utstyrt med en 360° dreibart hengsel nede på håndtaket. Batteriet kan dreies i forskjellige stillinger. Dette gjør at den snorløse boremaskinen kan brukes på steder der det er vanskelig å komme til. Batteriets vekt kan flyttes slik at den snorløse boremaskinen er lettere å bruke (f. eks mindre trykk på håndledet).

Aku laadimine

Fig. F

ECDL-1800 laadija on sobiv ainult ECB-1800 tüüpi akude laadimiseks.

- Sisesta aku (5) laadijasse (12) nii, nagu on joonisel näidatud. Ole kindel, et sa järgid + ja – polaarsuse märgistusi.
- Sisesta laadija toitepistik seinakontakti. Süttib punane kiirlaadimistuli (14).
- Laadimine on lõpuni viidud, kui teisel pool laadijat asuv roheline hoolduslaadimise tuli (10) süttib. Aku on nüüd kasutamiseks valmis.
- Aku korpusel asuv energianäidik (8) annab informatsiooni aku laetuse taseme kohta. Vajuta surunupule (11).

Värviisel näidikul on järgnevad tähendused:

- Kõik värviised ribad süttivad (punane-kollane-roheline): aku on täielikult laetud
- Punane ja kollane riba süttivad: aku on osaliselt laetud
- Süttib punane riba: aku on tühi ja seda tuleb laadida.



Kasuta laadijat alati kuivas keskkonnas ja ainult keskkonnamperatuuril vahemikus 5 ° - 40 °C.

Sinu akutrelli aku toimetatakse kätte laadimata olekus. Enne esmast kasutamist tuleb seda laadida ligikaudu 1–2 tundi, et see saavutaks täisvõimsuse. Aku täismahutuvs saavutatakse peale nelja kuni viiete laadimise/tühjendamise tsükli.

Utlade batteriet



Det er ikke bare lading av batteriet som er viktig, utladingen er minst like viktig.

- Når batteriet er ladet, må den oppladbare drillen brukes helt til du begynner å merke at effekten reduseres, og at den ikke oppnår maksimal rotasjons hastighet.
- Nå er batteriet nesten utladet. Ikke før dette skjer, må du begynne å lade batteriet.
- Hvis du lader batteriet mens det fremdeles har mye kapasitet igjen, f. eks. en tredel, kan den såkalte "minneeffekten" oppstå. Fordi kun den utladede delen av batterikapasiteten til

Tähtsad märkused aku ja laadija kohta



Kui hape akult peaks sattuma nahale loputage see koheselt veega maha. Kui hape peaks silma sattuma, loputage see koheselt silmast välja ja pöörduge arsti poole!

1. Lugege ja järgige kasutus- ja ohutusjuhendit enne laadija ja aku kasutamist!
2. NB! Kasutage ainult tootja laadijat ja akut - vastasel juhule riskite õnnetusega.
3. Kaitske laadijat, akut ja toiteallikaid niiskuse, vihma, lume jms eest.
4. Enne laadija kasutamist kontrollige alati, et kaablid oleksid korrektselt ühendatud.
5. Kui avastate, et kaabel on katki, ei tohiks te seda enam kasutada. Laske katkine kaabel koheselt vahetada.
6. Kui laadijat ei kasutata, tuleks see vooluvõrgust välja tõmmata. Ärge tõmmake pistikut seinast ahnelt ega rabeledes.
7. Kui laadija peaks olema maha kukkunud või kuidagi teistmoodi mehaaniliselt vigane, saanud, laske seda kontrollida autoriseeritud edasimüüjal enne taaskordset kasutamist. Vigastatud osad tuleks lasta parandada.
8. Olge ettevaatlik käsitledes akut, ning ärge laske sellel maha kukkuda ega muud moodi kokkupõrgata.
9. Ärge kunagi proovige akut ega laadijat ise parandada. Remonditööd tuleks alati teostada autoriseeritud edasimüüjal - vastasel juhul riskite õnnetusega.
10. Enne laadija või aku hooldamist või laadimist eemaldage pistik vooluvõrgust.
11. Ärge kunagi laadige akut, kui õhutemperatuur on alla 5 °C või üle 40 °C.
12. Õhutusavasid ei tohi kunagi blokeerida.
13. Akut ei tohi lüügsesse ajada.



Lühis põhjustab kõrgepinge voolu. See võib lõppeda ülekuumenemis, tulekahju või aku plahvatamisega. See võib kahjustada akut või kasutaja või riskida õnnetusga.

Seega:

- Ärge ühendage mingisuguseidki kaableid aku poolustele.
 - Hoidke, et aku kontaktipindadele ei satuks metallist esemeid (naelad, kirjaklambrid, mündid jne).
 - Ärge laske akul sattuda vee või vihma kätte.
 - Kasutage akut ainult kompleksis oleva akudreilivõrkuviikeerajaga, et hoida ära vigu ja riske inimestele.
14. Aku, mis on vigastatud või mida ei saa enam kasutada tuleks viia selleks ette nähtud spetsiaalsesse ohtlike jäätmete käitlemistehasesse. Ärge visake seda majapidamisjäätmesse.
 15. Ärge kunagi visake akut tulle või vette. Sellega riskeerite plahvatusega!

Elektriline ohutus



Alati kontrollige, et pingel plaadid vastaks pingele akul. Samuti kontrollige, et vooluallika pingele vastaks pingele aku sisendpingega.

4. Hoidepea
5. Aku
6. Suunalüüti
7. Topeltpooltega puuri
8. Aku energianäidik

2. OHUTUSJUHISED

Sümbolite seletus



Kõik masinaga seotud vigastus-, surmajuhtumite riskid võivad tekkida, kui ei jälgita seda kasutusjuhendit.



Elektrilise šoki risk.



Pöörlamine vasakule/paremale.



Mehhanismi pöörete arvu võib reguleerida elektrooniliselt.



Ärge kasutage vihmas.



Mõeldud ainult siseruumides kasutamiseks



Max 40 °C

Maksimaalne temperatuur 40 °C.



Mitte visata akut tulle.



Mitte visata akut vette.



Rikkimineku puhul ei ole trafo ohtlik (eraldi vooluahel).



NIMH

Alati laske akud tagasi ringlusesse



NIMH

Vigased jalvõi kasutamiskõlbatud elektrilised aparaadid tuleb koguda selleks ettenähtud ümbertöötlemiskohtadesse.

batteriet nä lades opp, kan batteriet begynne å krystalliseres i den ene tredelen som fremdeles er ladet. Deretter kan ikke denne delen av batterikapasiteten benyttes igjen.

- Ikke lad batteriet ut helt til minimum. Så snart du merker at effekten eller maksimal rotasjons hastighet reduseres, må du lade batteriet. Hvis du fortsetter å bruke drillen til batteriet blir helt utladet, kan det oppstå en "polvekslingseffekt". Polariteten til batteripolene veksles om: '+' blir til '-' og '-' blir til '+'. Når dette oppstår, fortsetter polariteten å være vekslert om under lading, og dette skader batteriet så mye at det ikke kan repareres igjen.



Når den trådløse drillen ikke skal brukes over en lengre periode, må batteriet først lades helt opp. Batteriet må oppbevares i ladet tilstand.

5. SERVICE OG VEDLIKEHOLD



Sørg for at maskinen er spenningsløs når det skal utføres vedlikeholdsarbeid på de mekaniske delene.

Maskinene er konstruert slik at de kan fungere uten problemer med et minimum av vedlikehold. Hvis maskinen rengjøres regelmessig og behandles på riktig måte, bidrar dette til å gi maskinen en lang levetid.

Feil

Dersom maskinen ikke fungerer som den skal, kan du se gjennom oversikten over mulige årsaker og løsninger nedenfor:

Rengjøring

Rengjør maskinhuset regelmessig med en myk klut, helst etter hver bruk. Sørg for at ventilasjonsåpningene er fri for støv og skitt. Hardnakkert skitt fjernes med en myk klut som er fuktet med såpevann. Bruk ikke løsemidler som bensin, alkohol, ammoniakk o.l. Slike stoffer skader kunststoffdelene.

Smøring

Maskinen trenger ikke ekstra smøring.

Feil

Hvis det skulle oppstå en feil, vennligst kontakt selgeren. Du vil finne en oversikt over deler som kan bestilles på reservedelene som er separat vedlagt.

Miljø

For å unngå transportskader leveres maskinen i solid emballasje. Emballasjen er i den grad dette er mulig fremstilt av resirkulerbart materiale. Benytt derfor anledningen til å resirkulere emballasjen. NiMH-batterier kan resirkuleres.



Defekte og/eller kasserte elektriske eller elektroniske apparater må avhendes ved egne returpunkter.

Garanti

Garantibetingelser og produktansvar gjelder i henhold til nasjonal lovgivning.

AKUDRELL

Numbrid jargnevas tekstis viitavad numbritele joonistel, mis asuvad lehtedel 2 ja 3



Teie enda ja teiste ohutuse tagamiseks soovime teil seda kasutusjuhendit enne sae kasutamist lugeda. Hoidke see kasutusjuhend ja teised saega kaasaskäivad kõrvaldokumendid alles edaspidisteks hinnanguteks.

Sisukord

1. Masina informatsioon
2. Ohutusjuhendid
3. Lisaseadmete paigaldamine
4. Kasutamine
5. Hooldus ja korrashoid

1. MASINA INFORMATSIOON

Tehnilised üksikasjad

| | |
|--------------------|------------------------|
| Pinge | 18V == |
| Laadija pinge | 230 V~ |
| Laadija sagedus | 50 Hz |
| Aku väljundvõimsus | 1,8 Ah |
| Laadimisaeg | 2 tundi |
| Tühikäigu pöörded | 0-400/ 0-1150/min |
| Hoidepea mahutavus | 0,8-10 mm |
| Kaal (k.a. aku) | 1,85 kg |
| Lpa (helirõhk) | 69 dB(A) |
| Vibratsioon | < 2,5 m/s ² |

Karbi sisu

- 1 Akudrell
- 1 Aku
- 1 Laadija
- 1 Topeltpooltega puuri
- 1 Kasutusjuhend
- 1 Ohutusjuhend

Kontrollige masinat, lahtiseid osi ja lisaseadmeid, et ei oleks transpordiga tekkinud kahjustusi.

Toote informatsioon

Sümbol A

1. Sisse-,väljalülitamisnupp
2. Kiiruselüliti
3. Pöördemomendi reguleerimise rõngas